

CASSETTE TYPE AIR CONDITIONER OPERATION MANUAL AND INSTALLATION MANUAL

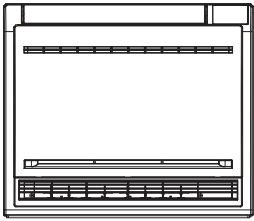

AF25S2SD1FA
AF35S2SD1FA
AF42S2SD1FA

English

Español

Italiano

Français

Deutsch

Português

0150530657

- This product must only be installed or serviced by qualified personnel.
Please read this manual carefully before installation. This appliance is filled with R32.
Keep this manual for future reference.
Original instructions



CASSETTE TYPE AIR CONDITIONER OPERATION MANUAL AND INSTALLATION MANUAL

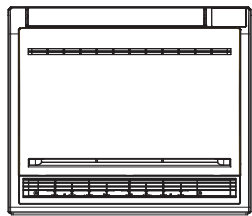

AF25S2SD1FA
AF35S2SD1FA
AF42S2SD1FA

Contents

Cautions	5
Safety Precautions	10
Remote Controller Operation Manual	11
Special functions and instructions	13
Troubleshooting	14
Customer Need-to-know	16
Maintenance	17
Installation Procedure	18

English

- This product must only be installed or serviced by qualified personnel.
Please read this manual carefully before installation. This appliance is filled with R32.
Keep this manual for future reference.
Original instructions



	Read the precautions in this manual carefully before operating the unit.		This appliance is filled with R32.
	Service indicator; Read technical manual		Read the operator's manual

Keep this manual where the user can easily find it.

WARNING

- Do not use means to accelerate the defrosting process or to clean, other than those recommended by the manufacturer.
- The appliance must be stored in a room without continuously operating ignition sources (for example: open flames, an operating gas appliance or an operating electric heater).
- Do not pierce or burn.
- Be aware that refrigerants may not contain an odour.
- If the supply cord is damaged, it must be replaced by the manufacturer, its service agent or similarly qualified persons in order to avoid a hazard.
- This appliance can be used by children aged 8 years and above and persons with reduced physical, sensory or mental capabilities or lack of experience and knowledge if they have been given supervision or instruction concerning use of the appliance in a safe way and understand the hazards involved. Children shall not play with the appliance. Cleaning and user maintenance shall not be made by children without supervision.
- The wiring method should be in line with the local wiring standard.
- All the cables shall have got the European authentication certificate. During installation, when the connecting cables break off, it must be assured that the grounding wire is the last one to be broken off. The explosion-proof breaker of the air conditioner should be all-pole switch. Distance between its two contacts should not be no less than 3mm. Such means for disconnection must be incorporated in the wiring.
- Make sure installation is done according to local wiring regulation by professional persons.
- Make sure ground connection is correct and reliable.
A leakage explosion-proof breaker must be installed.
- Do not use a refrigerant other than the one indicated on the outdoor unit(R32) when installing, moving or repairing. Using other refrigerants may cause trouble or damage to the unit, and personal injury.
- The installation and service of this product shall be carried out by professional personnel, who have been trained and certified by national training organizations that are accredited to teach the relevant national competency standards that may be set in legislation.
- Mechanical connectors used indoors shall comply with ISO 14903. When mechanical connectors are reused indoors, sealing parts shall be renewed. When flared joints are reused indoors, the flare part shall be re-fabricated.
- This appliance is intended to be used by expert or trained users in shops, in light industry and on farms, or for commercial use by lay persons ; £
- Disconnect the appliance from its power source during service and when replacing parts

WARNING

- A brazed, welded, or mechanical connection shall be made before opening the valves to permit refrigerant to flow between the refrigerating system parts. A vacuum valve shall be provided to evacuate the interconnecting pipe and/or any uncharged refrigerating system part.
- The maximum working pressure is 4.3 MPa.
- This maximum working pressure shall be considered when connecting the outdoor unit to indoor unit.
- The refrigerant suitable for the indoor unit is R32 or R410A. The indoor unit shall only be connected to outdoor unit suitable for the same refrigerant.
- The unit is a partial unit air conditioner, complying with partial unit requirements of the International Standard, and must only be connected to other units that have been confirmed as complying to corresponding partial unit requirements of the International Standard.
- The A-weighted sound pressure level is below 70 dB.
- The maximum refrigerant charge amount (kg), and the minimum floor area (m²) of the room in which the indoor unit will be installed, are specified in the table on the page 10.
- Pipe-work shall be protected from physical damage and, in the case of flammable refrigerants, shall not be installed in an unventilated space, if the space is smaller than that specified in the table on the page 10
- The installation of pipe-work shall be kept to a minimum.
- Compliance with national gas regulations shall be observed.
- Mechanical connections shall be accessible for maintenance purposes.
- Handling, installation, cleaning, servicing and disposal of refrigerant shall be carried out as per the specifications on the following pages strictly.
- Warning: Keep any required ventilation openings clear of obstruction.
- Notice: Servicing shall be performed only as recommended by this manual instruction.

Haier

Haier Industrial Park, Qianwangang Road, Eco-Tech Development Zone, Qingdao 266555, Shandong, PRC

EUROPEAN REGULATIONS CONFORMITY FOR THE MODELS

CE

All the products are in conformity with the following European provision:

- Low voltage Directive
- Electromagnetic Compatibility

ROHS

The products are fulfilled with the requirements in the directive 2011/65/EU of the European parliament and of council on the Restriction of the use of Certain Hazardous Substances in Electrical and Electronic Equipment(EU RoHS Directive)

WEEE

In accordance with the directive 2012/19/EU of the European parliament,herewith we inform the consumer about the disposal requirements of the electrical and electronic products.

DISPOSAL REQUIREMENTS:



Your air conditioning product is marked with this symbol.This means that electrical and electronic products shall not be mixed with unsorted household waste.Do not try to dismantle the system yourself:the dismantling of the air

conditioning system,treatment of the refrigerant,of oil and of other part must be done by a qualified installer in accordance with relevant local and national legislation.Air conditioners must be treated at a specialized treatment facility for reuse, recycling and recovery.By ensuring this product is disposed of correctly,you will help to prevent potential negative consequences for the environment and humen health.Please contact the installer or local authority for more information. Battery must be removed from the remote controller and disposed of separately in accordance with relevant local and national legislation.

⚠ WARNING

If the supply cord is damaged, it must be replaced by the manufacturer, its service agent or similarly qualified persons in order to avoid a hazard.

This appliance is not intended for use by persons (including children) with reduced physical, sensory or mental capabilities, or lack of experience and knowledge, unless they have been given supervision or instruction concerning use of the appliance by a person responsible for their safety.

Children should be supervised to ensure that they do not play with the appliance.

This appliance can be used by children aged from 8 years and above and persons with reduced physical, sensory or mental capabilities or lack of experience and knowledge if they have been given supervision or instruction concerning use of the appliance in a safe way and understand the hazards involved. Children shall not play with the appliance. Cleaning and user maintenance shall not be made by children without supervision.

The appliances are not intended to be operated by means of an external timer or separate remote-control system.

Keep the appliance and its cord out of reach of children less than 8 years.

IMPORTANT INFORMATION REGARDING THE REFRIGERANT USED

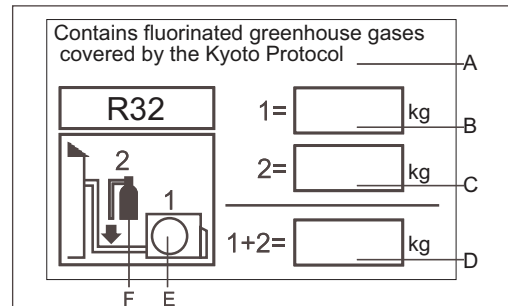

This product contains fluorinated greenhouse gases covered by the Kyoto Protocol.Do not vent into the atmosphere.

Refrigerant type:R32

GWP:675

GWP=global warming potential

Please fill in with indelible ink,

- 1 the factory refrigerant charge of the product
- 2 the additional refrigerant amount charged in the field and
- 1+2 the total refrigerant charge

on the refrigerant charge label supplied with the product. The filled out label must be adhered in the proximity of the product charging port(e.g.onto the inside of the stop value cover).

A contains fluorinated greenhouse gases covered by the Kyoto Protocol

B factory refrigerant charge of the product:see unit name plate

C additional refrigerant amount charged in the field

D total refrigerant charge

E outdoor unit

F refrigerant cylinder and manifold for charging

Cautions

Disposal of the old air conditioner

Before disposing an old air conditioner that goes out of use, please make sure it's inoperative and safe. Unplug the air conditioner in order to avoid the risk of child entrapment.

It must be noticed that air conditioner system contains refrigerants, which require specialized waste disposal. The valuable materials contained in an air conditioner can be recycled. Contact your local waste disposal center for proper disposal of an old air conditioner and contact your local authority or your dealer if you have any question. Please ensure that the pipework of your air conditioner does not get damaged prior to being picked up by the relevant waste disposal center, and contribute to environmental awareness by insisting on an appropriate, anti-pollution method of disposal.

Disposal of the packaging of your new air conditioner

All the packaging materials employed in the package of your new air conditioner may be disposed without any danger to the environment.

The cardboard box may be broken or cut into smaller pieces and given to a waste paper disposal service. The wrapping bag made of polyethylene and the polyethylene foam pads contain no fluorochloric hydrocarbon.

All these valuable materials may be taken to a waste collecting center and used again after adequate recycling.

Consult your local authorities for the name and address of the waste materials collecting centers and waste paper disposal services nearest to your house.

Safety Instructions and Warnings

Before starting the air conditioner, read the information given in the User's Guide carefully. The User's Guide contains very important observations relating to the assembly, operation and maintenance of the air conditioner.

The manufacturer does not accept responsibility for any damages that may arise due to non-observation of the following instruction.

- Damaged air conditioners are not to be put into operation. In case of doubt, consult your supplier.
- Use of the air conditioner is to be carried out in strict compliance with the relative instructions set forth in the User's Guide.
- Installation shall be done by professional people. Don't install unit by yourself.
- For the purpose of safety, the air conditioner must be properly grounded in accordance with specifications.
- Always remember to unplug the air conditioner before opening inlet grill. Always grip plug firmly and pull straight out from the outlet.
- All electrical repairs must be carried out by qualified electricians. Inadequate repairs may result in a major source of danger for the user of the air conditioner.
- Do not damage any parts of the air conditioner that carry refrigerant by piercing or perforating the air conditioner's

tubes with sharp or pointed items, crushing or twisting any tubes, or scraping the coatings off the surfaces. If the refrigerant spurts out and gets into eyes, it may result in serious eye injuries.

- Do not obstruct or cover the ventilation grille of the air conditioner. Do not put fingers or any other things into the inlet/outlet and swing louver.
- Do not allow children to play with the air conditioner. In no case should children be allowed to sit on the outdoor unit. When the indoor unit is turned on, the PCB will test if swing motor is O.K., and then fan motor will start up. So there is a few seconds to wait.
- In cooling mode, the flaps will swing automatically to a fixed position for anti-condensating.
- This appliance is not intended for use by persons (including children) with reduced physical, sensory or mental capabilities, or lack of experience and knowledge, unless they have been given supervision or instruction concerning use of the appliance by a person responsible for their safety.
- Children should be supervised to ensure that they do not play with the appliance.

Specifications

The refrigerating circuit is leak-proof.

For all the models in this manual, the all-pole disconnection connection method should be applied in the power supply. Such means for disconnection must be incorporated in the fixed wiring.

Cooling	Indoor temperature	max. DB/WB min. DB/WB	32/23°C 18/14°C
	Outdoor temperature	max. DB/WB min. DB/WB	46/26°C 10/6°C
Heating	Indoor temperature	max. DB/WB min. DB/WB	27°C 15°C
	Outdoor temperature	max. DB/WB min. DB/WB	24/18°C -15°C

If the supply cord is damaged, it must be replaced by the manufacturer or its service agent or a similar qualified person. If the fuse on PC board is broken please change it with the type of T 3.15A /250VAC.

The wiring method should be in line with the local wiring standard.

The waste battery shall be disposed properly.

The air breaker and the power switch should be installed in a conveniently reachable place for user.

The specification of power cable is H05RN-F3G 4.0mm². The specification of power cable between indoor unit to outdoor unit is H05RN-F4G 2.5mm².

Cautions

The installation of pipe-work shall be kept to a minimum. Pipe-work shall be protected from physical damage and shall not be installed in an unventilated space, if that space is smaller than 2m^2 .

- Compliance with national gas regulations shall be observed.
- Mechanical connections shall be accessible for maintenance purposes.

The minimum floor area of the room: 2m^2 .

- The maximum refrigerant charge amount: 1.7 kg.
- Information for handling, installation, cleaning, servicing and disposal of refrigerant.
- Warning: Keep any required ventilation openings clear of obstruction.
- Notice: Servicing shall be performed only as recommended by the manufacturer.

Unventilated areas

- Warning: The appliance shall be stored in a well-ventilated area where the room size corresponds to the room area as specified.
- Warning: The appliance shall be stored in a room without continuously operating open flames (e.g. an operating gas appliance) and ignition sources (e.g. an operating electric heater).

Qualification of workers

- Specific information about the required qualification of the working personnel for maintenance, service and repair operations.
- Warning: Every working procedure that affects safety means shall only be carried out by competent persons. Examples for such working procedures are:
 - breaking into the refrigerating circuit.
 - opening of sealed components
 - opening of ventilated enclosures.

Information on servicing

- Prior to beginning work on systems, safety checks are necessary to ensure that the risk of ignition is minimized.
- work shall be undertaken under a controlled procedure so as to minimize the risk of flammable gas or vapor being present while the work is being performed.
- work in confined spaces shall be avoided. The area around the workspace shall be sectioned off. Ensure that the conditions within the area have been made safe by control of flammable material.

Checking for presence of refrigerant

- The area shall be checked with an appropriate refrigerant detector prior to and during work. The leak detection equipment should be suitable for use with all applicable refrigerants, i.e. non-sparking, adequately sealed or intrinsically safe.

Presence of fire extinguisher

- If any hot work is to be conducted, appropriate fire extinguishing equipment shall be available to hand. Have a dry powder or CO₂ fire extinguisher adjacent to the charging area.

No ignition sources

- All possible ignition sources, including cigarette smoking, should be kept sufficiently far away from the site of installation, repairing, removing and disposal. Prior to work taking place, the area around the equipment is to be surveyed to make sure that there are no flammable hazards or ignition risks. "No Smoking" signs shall be displayed.

Ventilated area

- Ensure that the area is in the open or that it is adequately ventilated before breaking into the system or conducting any hot work. A degree of ventilation shall continue during the period that the work is carried out. The ventilation should safely disperse any released refrigerant and preferably expel it externally into the atmosphere.

Checks to the refrigeration equipment

- Where electrical components are being changed, they shall be fit for the purpose and to the correct specification. At all times the manufacturer's maintenance and service guidelines shall be followed. If in doubt, consult the manufacturer's technical department for assistance. The following checks shall be applied to installations
- The charge size is in accordance with the room size within which the refrigerant containing parts are installed;
- The ventilation machinery and outlets are operating adequately and are not obstructed;
- If an indirect refrigerating circuit is being used, the secondary circuit shall be checked for the presence of refrigerant;
- Marking to the equipment continues to be visible and legible. Markings and signs that are illegible shall be corrected;
- Refrigeration pipe or components are installed in a position where they are unlikely to be exposed to any substance which may corrode refrigerant containing components, unless the components are constructed of materials which are inherently resistant to being corroded or are suitably protected against being so corroded.

Checks to electrical devices

- Repair and maintenance to electrical components shall include initial safety checks and component inspection procedures. If a fault exists that could compromise safety, then no electrical supply shall be connected to the circuit until it is satisfactorily dealt with. If the fault cannot be corrected immediately but it is necessary to continue operation, an adequate temporary solution shall be used. This shall be reported to the owner of the equipment so all parties are advised.
- Initial safety checks shall include:
 - that capacitors are discharged: this shall be done in a safe manner to avoid possibility of sparking;
 - that no live electrical components and wiring are exposed while charging, recovering or purging the system;
 - that there is continuity of earth bonding.

Cautions

Repairs to sealed components

- During repairs to sealed components, all electrical supplies shall be disconnected prior to any removal of sealed covers, etc. If it is absolutely necessary to have an electrical supply to equipment during servicing, then a permanently operating form of leak detection shall be located at the most critical point to warn of a potentially hazardous situation.
- Ensure that by working on electrical components, the casing is not altered in such a way that the level of protection is affected, including damage to cables, excessive number of connections, terminals not made to original specification, damage to seals, incorrect fitting of glands, etc.
- Ensure that the apparatus is mounted securely.
- Ensure that seals or sealing materials have not degraded to the point that they no longer serve the purpose of preventing the ingress of flammable atmospheres. Replacement parts shall be in accordance with the manufacturer's specifications.

Repair to intrinsically safe components

- Do not apply any permanent inductive or capacitance loads to the circuit without ensuring that this will not exceed the permissible voltage and current permitted for the equipment in use.
- Intrinsically safe components are the only types that can be worked on while live in the presence of a flammable atmosphere.
- Replace components only with parts specified by the manufacturer. Other parts may result in the ignition of refrigerant in the atmosphere from a leak.

Cabling

- Check that cabling will not be subject to wear, corrosion, excessive pressure, vibration, sharp edges or any other adverse environmental effects. The check shall also take into account the effects of aging or continual vibration from sources such as compressors or fans.

Detection of flammable refrigerants

Removal and evacuation

- The refrigerant charge shall be recovered into the correct recovery cylinders and the system shall be "flushed" with OFN to render the unit safe. This process may need to be repeated several times.
- Compressed air or oxygen shall not be used for purging refrigerant systems.
- Flushing shall be achieved by breaking the vacuum in the system with OFN and continuing to fill until the working pressure is achieved, then venting to atmosphere, and finally pulling down to a vacuum. This process shall be repeated until no refrigerant is within the system. When the final OFN charge is used, the system shall be vented down to atmospheric pressure to enable work to take place.
- The vacuum pump is not close to any ignition sources and that ventilation is available.

Charging procedures

- Ensure that contamination of different refrigerants does not occur when using charging equipment. Hoses or lines shall be as short as possible to minimise the amount of refrigerant contained in them.
- Cylinders shall be kept upright.
- Ensure that the refrigeration system is earthed prior to charging the system with refrigerant.
- Label the system when charging is complete (if not already).
- Extreme care shall be taken not to overfill the refrigeration system.
Prior to recharging the system, it shall be pressure-tested with the appropriate purging gas. The system shall be leak-tested on completion of charging but prior to commissioning. A follow up leak test shall be carried out prior to leaving the site.

Decommissioning

- Before carrying out this procedure, it is essential that the technician is completely familiar with the equipment and all its detail.
- Prior to the task being carried out, an oil and refrigerant sample shall be taken in case analysis is required prior to re-use of reclaimed refrigerant.
- Electrical power must be available before the task is commenced.
- Become familiar with the equipment and its operation.
- Isolate system electrically.
- Before attempting the procedure, ensure that:
 - mechanical handling equipment is available, if required, for handling refrigerant cylinders;
 - all personal protective equipment is available and being used correctly;
 - the recovery process is supervised at all times by a competent person;
 - recovery equipment and cylinders conform to the appropriate standards.
- Pump down refrigerant system, if possible.
- If a vacuum is not possible, make a manifold so that refrigerant can be removed from various parts of the system.
- Make sure that cylinder is situated on the scales before recovery takes place.
- Start the recovery machine and operate in accordance with manufacturer's instructions.
- Do not overfill cylinders. (No more than 80 % volume liquid charge).
- Do not exceed the maximum working pressure of the cylinder, even temporarily.
- When the cylinders have been filled correctly and the process completed, make sure that the cylinders and the equipment are removed from site promptly and all isolation valves on the equipment are closed off.
- Recovered refrigerant shall not be charged into another refrigeration system unless it has been cleaned and checked.

Cautions

Labelling

- Equipment shall be labelled stating that it has been de-commissioned and emptied of refrigerant. The label shall be dated and signed.
- Ensure that there are labels on the equipment stating the equipment contains flammable refrigerant.

Recovery

- When transferring refrigerant into cylinders, ensure that only appropriate refrigerant recovery cylinders are employed.
- Ensure that the correct number of cylinders for holding the total system charge are available. All cylinders to be used are designated for the recovered refrigerant and labelled for that refrigerant (i.e. special cylinders for the recovery of refrigerant).
- Cylinders shall be complete with pressure-relief valve and associated shut-off valves in good working order. Empty recovery cylinders are evacuated and, if possible, cooled before recovery occurs.
- The recovery equipment shall be in good working order with a set of instructions concerning the equipment that is at hand and shall be suitable for the recovery of all appropriate refrigerants.

- A set of calibrated weighing scales shall be available and in good working order. Hoses shall be complete with leak-free disconnect couplings and in good condition. Before using the recovery machine, check that it is in satisfactory working order, has been properly maintained and that any associated electrical components are sealed to prevent ignition in the event of a refrigerant release. The recovered refrigerant shall be returned to the refrigerant supplier in the correct recovery cylinder, and the relevant waste transfer note arranged. Do not mix refrigerants in recovery units and especially not in cylinders.
- If compressors or compressor oils are to be removed, ensure that they have been evacuated to an acceptable level to make certain that flammable refrigerant does not remain within the lubricant.
- The evacuation process shall be carried out prior to returning the compressor to the suppliers. Only electric heating to the compressor body shall be employed to accelerate this process.

Cautions

Carefully read the following information in order to operate the air conditioner correctly. Below are listed three kinds of Safety Cautions and Suggestions.

⚠ WARNING: Incorrect operations may result in severe consequences of death or serious injuries.

⚠ CAUTION: Incorrect operations may result in injuries or machine damages; in some cases may cause serious consequences.

⚠ INSTRUCTIONS: These information can ensure the correct operation of the machine.

Symbols used in the illustrations

⊘: Indicates an action that must be avoided.

⚡: Indicates that important instructions must be followed.

⚡: Indicates a part which must be grounded.

⚡: Beware of electric shock (This symbol is displayed on the main unit label.)

Be sure to conform with the following important Safety Cautions.

- After reading this handbook, hand it over to those who will be using the unit.
- The user of the unit should keep this manual at hand and make it available to those who will be performing repairs or relocating the unit. Also, make it available to the new user when the user changes hands.

Cautions

⚠ WARNING

Please call Sales/Service Shop for the Installation.

Do not attempt to install the air conditioner by yourself because improper works may cause electric shock, fire, water leakage.

⚠ WARNING

When abnormality such as burnt-smell found, immediately stop the operation button and contact sales shop.

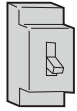

OFF



STRICT ENFORCEMENT

Use an exclusive power source with a circuit breaker

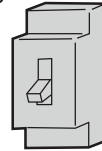

Check proper installation of the drainage securely



STRICT ENFORCEMENT

Connect power supply cord to the outlet completely



STRICT ENFORCEMENT

Use the proper voltage



STRICT ENFORCEMENT

1. Do not use power supply cord extended or connected in halfway
2. Do not install in the place where there is any possibility of inflammable gas leakage around the unit.
3. Do not get the unit exposed to vapor or oil steam.



PROHIBITION

Do not use power supply cord in a bundle.

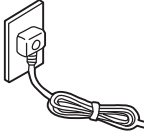

PROHIBITION

Take care not to damage the power supply cord.

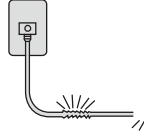

PROHIBITION

Do not insert objects into the air inlet or outlet.



PROHIBITION

Do not start or stop the operation by disconnecting the power supply cord and so on.



PROHIBITION

Do not channel the air flow directly at people, especially at infants or the aged.



PROHIBITION

Do not try to repair or reconstruct by yourself.

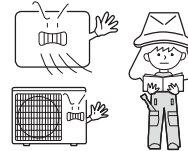

Connect the earth cable.

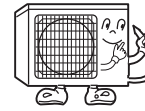

earthing

⚠ CAUTION

Do not use for the purpose of storage of food, art work, precise equipment, breeding, or cultivation.



PROHIBITION

Take fresh air occasionally especially when gas appliance is running at the same time.

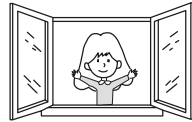

STRICT ENFORCEMENT

Do not operate the switch with wet hand.

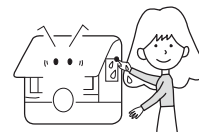

PROHIBITION

Do not install the unit near a fireplace or other heating apparatus.

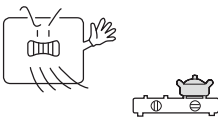

PROHIBITION

Check good condition of the installation stand

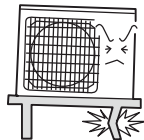

PROHIBITION

Do not pour water onto the unit for cleaning

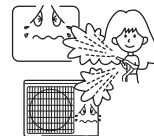

PROHIBITION

Do not place animals or plants in the direct path of the air flow

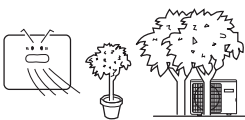

PROHIBITION

Do not place any objects on or climb on the unit.



PROHIBITION

Do not place flower vase or water containers on the top of the unit.



PROHIBITION

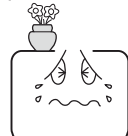

Cautions

⚠ INSTRUCTIONS:

Please ask the dealer or specialist to install, never try by the users themselves. After the installation please be sure of the following conditions.

⚠ WARNING:

Please call dealer to install the air-conditioner.

Incorrect installation may cause water leaking, shock and fire hazard.

⚠ CAUTION:

- Air-conditioner can't be installed in the environment with inflammable gases because the inflammable gases near to air conditioner may cause fire hazard.
- Installed electrical-leaking circuit breaker. It easily cause electrical shock without circuit breaker.
- Connect earthing wire. Earthing wire should not be connected to the gas pipe, water pipe, lightning rod or phone line, incorrect earthing may cause shock.



Earthing

Use discharge pipe correctly to ensure efficient discharge. Incorrect pipe use may cause water leaking.

[Location]

- Air-conditioner should be located in well-vented and easily-accessible place.
- Air-conditioner should not be located in the following places:
- (a) Places with machine oils or other oil vapours.
 - (b) Seaside with high salt content in the air.
 - (c) Near to hot spring with high content of sulfide gases.
 - (d) Area with frequent fluctuation of voltage e.g. factory, etc.
 - (e) In vehicles or ships.
 - (f) Kitchen with heavy oil vapour or humidity.
 - (g) Near to the machine emitting electric-magnetic waves.
 - (h) Places with acid, alkali vapour. TV, radio, acoustic appliances etc are at least 1 m far away to the indoor unit, outdoor unit, power supply wire, connecting wire, pipes, otherwise images may be disturbed or noises be created.

[Wiring]

Air-conditioner should be equipped with special power supply wire.

[Operating noise]

- Chose the following locations:
 - (a) Capable of supporting air-conditioner weight, don't increase operating noise and vibration.
 - (b) Hot vapour from outdoor unit outlet and operating noise don't disturb neighbour.
- No obstacles around the outdoor unit outlet.

Safety Precautions

• Installation Precautions

WARNING!

- ★ The area of the room in which R32 refrigerant air conditioner is installed cannot be less than the minimum area specified in the table below, to avoid potential safety problems due to out-of-limit of refrigerant concentration inside the room caused by leakage of refrigerant from refrigeration system of the indoor unit.
- ★ Once the horn mouth of connecting lines is fastened, it may not be used again (the air tightness may be affected).
- ★ A whole connector wire shall be used for indoor/outdoor unit as required in the operation specification of installation process and operation instructions.

Minimum Room Area

Type	LFL kg/m ³	h ₀ m	Total Mass Charged/kg Minimum Room Area/m ²						
			1.224	1.836	2.448	3.672	4.896	6.12	7.956
R32	0.306	0.6		29	51	116	206	321	543
		1.0		10	19	42	74	116	196
		1.8		3	6	13	23	36	60
		2.2		2	4	9	15	24	40

Remote Controller Operation Manual

External View of Remote Controller

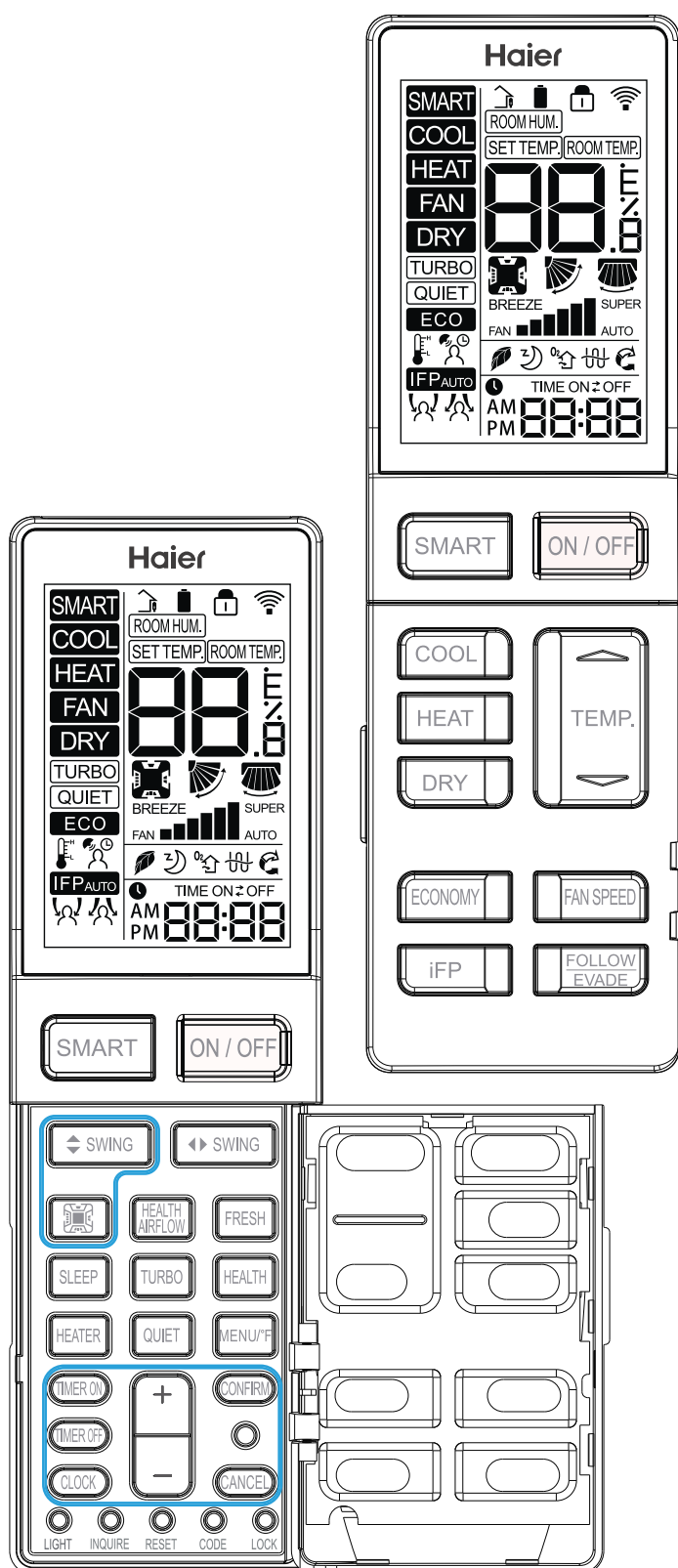

Loading of the battery

1. Remove the battery cover;
2. Insert AAA batteries (included) loading is in line with the "+" / "-";
3. Replace cover

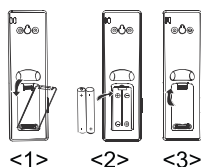

Functional description

1. Power-up and Show All: After inserting the batteries the display will show all symbols for 3 seconds. The remote will then enter clock set mode. Use "+/-" to adjust the clock. Press "Confirm" when done. If no action is taken within 10 seconds then the remote will exit set mode. See section 22 for clock setting instruction.

2. ON/OFF Button: Press the ON/OFF button on the remote control to start the unit.

3. SMART Button:

(1) In SMART mode the air conditioner will automatically switch between Cool, Heat, or Fan to maintain set temperature.

(2) When the fan is set to AUTO the air conditioner automatically adjusts the fan speed according to room temperature.

(3) The SMART button also works to power the unit on and off.

4. COOL Button, HEAT Button and DRY Button

(1) In COOL mode, the unit operates in cooling. When FAN is set to AUTO, the air conditioner automatically adjusts the fan speed according to room temperature. COOL will be displayed during COOL mode.

(2) In HEAT mode, warm air will blow out after a short period of the time due to cold-air prevention function. When FAN is set to AUTO, the air conditioner automatically adjusts the fan speed according to room temperature. HEAT will be displayed during HEAT mode.

(3) DRY mode is used to reduce humidity. In DRY mode, when room temperature becomes lower than temp. setting+2°F, unit will run intermittently at LOW speed regardless of FAN setting. DRY will be displayed during DRY mode.

Mode	SMART	HEAT	COOL	DRY	FAN
Initial TEMP.	24°C (75°F)	24°C (75°F)	24°C (75°F)	24°C (75°F)	Setting temperature is not showed.
Mode	SMART	HEAT	COOL	DRY	FAN
Initial Fan Speed	AUTO	LOW	HI	AUTO	LOW

5. FAN SPEED Button:

Fan speed selection

Press FAN SPEED button. For each press, fan speed changes as follows:

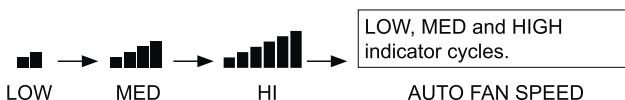

The air conditioner fan will run according to the displayed fan speed. When FAN is set to AUTO, the air conditioner automatically adjusts the fan speed according to room temperature.

6. TEMP. +/- Buttons:

Temp+ Every time the button is pressed, the temperature setting increases.

Temp- Every time the button is pressed, temperature setting decreases.

The operating temperature range is 60°F -86°F (16°C-30°C).

7. Quadrant Control

(Available for some models):



This setting allows the vertical airflow to be adjusted individually on each side of the unit.

(1) Initial default positions.

	SMART	HEAT	COOL	DRY	FAN
Selected Quadrant	Show all	Show all	Show all	Show all	Show all
Vertical SWING Angle	Position 3	Position 5	Position 3	Position 3	Position 3

(2) Press the Quadrant Control button to select the quadrant. Each button press will select as shown below:



(3) Once desired quadrant is selected then use the Vertical Swing button to set the direction of airflow. See section 9.

Remote Controller Operation Manual

8. Vertical SWING Button

Air Flow Direction Adjustment

Press the SWING UP/DOWN button to choose the position of the vertical airflow louvers.

Status display of air flow

COOL/DRY

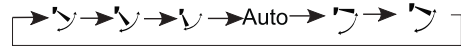

HEAT



9. Horizontal SWING Button

Press the SWING LEFT/DOWN button to choose the position of the horizontal airflow louvers.

Status display of air flow

COOL/DRY/HEAT:

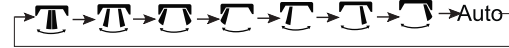

10. HEALTH AIRFLOW (Available for some models):

Health Airflow function will stir the air in the room.

(1) Press the "HEALTH AIRFLOW" button to show  icon on LCD display.

(2) The Quadrant icon will cycle to each quadrant.

(3) Horizontal swing default is oscillate. It can be adjusted with each press of the Horizontal SWING Button between narrow, mid, wide and left to right.

(4) Vertical swing is not adjustable.

(5) Fan speed default is variable. It can be adjusted by pressing FAN SPEED Button between low, medium and high.

REMOVE IMAGES

11. Sleep Operation Mode:

1. SLEEP mode during COOL, DRY modes

One hour after SLEEP mode starts, the temperature will rise 2°F above set temperature, after another hour, the temperature rises an additional 2°F. The unit will run for an additional six hours, then turns off. The final temperature is 4°F higher than the initial set temperature. Using this feature will help with achieving maximum efficiency and comfort from your unit while you sleep.

2. SLEEP mode during HEAT mode

One hour after SLEEP mode starts, the temperature will decrease 4°F below set temperature, after another hour, the temperature will decrease an additional 4°F. After an additional three hours, the temperature will rise by 2°F. The unit will run for an additional three hours, then turns off. The final temperature is 6°F lower than the initial set temperature. Using this feature will help with achieving maximum efficiency and comfort from your unit while you sleep.

3 In SMART mode

The unit operates in corresponding sleep mode adapted to the automatically selected operation mode.

Note:

When the TIMER ON function is set, the sleeping function cannot be set. If the sleeping function has been set, and the user sets the TIMER ON function, the sleeping function will be canceled, and the unit will be set to the timer function.

12. HEALTH:

(1) During power-on or power-OFF, press "HEALTH" button to display icon  on LCD display, and press "HEALTH" button again to cancel.

(2) During power-OFF, press "HEALTH" button to enter Fan mode, start low wind and HEALTH function, display icon .

(3) Switch among modes, and keep HEALTH function.

(4) If HEALTH function is set, power OFF and then on to stay in HEALTH mode.

(5)HEALTH function is not available for some units.

13. ECO:

(1) Press ECO button and the display will show .

(2) ECO is valid under all modes, it is memorized among switch of all modes.

(3) ECO function power-on or power-OFF is memorized.

(4)ECO function is not available for some units.

14. Turbo/Quiet:

The TURBO function is used for fast heating or cooling.

Press TURBO button, the remote control will display the TURBO and switch the fan to SUPER high. Press TURBO button again to cancel function.

Press QUIET button, the remote control will display the QUIET and switch fan to BREEZE. Press QUIET button again to cancel function. Note:

TURBO/QUIET modes are only available when the unit is under cooling or heating mode (not for smart or dry mode).

Running the unit in QUIET mode for a long period of time may cause the room temperature to not reach the set temperature. If this occurs, cancel QUIET mode and set the fan speed to a higher setting.

15. Requires optional motion sensor part

(1) Smart Focal Point (iFP) will operate the unit at set point only when the room is occupied.

16. Evade/Follow

When the iFP sensor is installed the airflow can be set to follow occupants or evade them.

17. FRESH:

(1) FRESH function is valid under the state of ON or OFF. When air conditioner is OFF, press "FRESH" button, display icon  on LCD display to enter Fan mode and low speed. Press "FRESH" button again, this function is cancelled.

(2) After FRESH function is set, ON or OFF functions are kept.

(3) After FRESH function is set, mode switch function is kept.

(4) FRESH function is not available for some units.

18. °C/°F function

Press "MENU/°F" to toggle between [set temp]°F; [set temp]°C; and 10°C/50°F Low Temperature Heating mode. Low Temperature Heating is only available when set to HEAT. When set to Low Temperature Heating, the set point is dropped to a minimum temperature to prevent damage from freezing temperatures.

19. HEATER:

(1) When HEAT mode is chosen and  is displayed on LCD display, pressing "HEATER" button can cancel and set HEATER function.

(2) Auto mode will not start HEATER function automatically, but can set or cancel HEATER function.

(3) HEATER function is not available for some units.

20. Timer:

ON-OFF Operation

1. Start the unit and select the desired operating mode.

2. Press the TIMER OFF button to enter TIMER OFF mode. The remote control will start flashing "OFF", adjusting time by "+/-" button.

3. Once the desired timer is selected for the unit to turn off, press the CONFIRM button to confirm this setting.

Cancel TIMER OFF setting:

With a TIMER OFF set, press the CANCEL button once to cancel the TIMER OFF.

Note:

Holding the "+/-" button down will rapidly adjust the time. After replacing batteries or a power failure occurs, the time setting will need to be reset.

According to the Time setting sequence of TIMER ON or TIMER OFF, either Start-Stop or Stop-Start can be achieved.

21. Button +/-:

"+" Every time the button is pressed, the time increases 1 minute.

"-" Every time the button is pressed, the time decreases 1 minute.

Holding the "+" or "-" button down will rapidly adjust the time.

22. Clock:

Press "Clock" button, "AM" or "PM" will flash when remote is in clock set mode. Use "+/-" to set mode. Use "Clock" mode. Use M to adjust clock and then press "CONFIRM" to exit set mode.

23. LIGHT:

Turns indoor unit display on and off.

24. RESET:

If the remote control is not functioning properly, use a pen point or similar object to depress this button to reset the remote.

25. LOCK:

Used to lock buttons and LCD display.

26. CODE: Function reserved.

27. INQUIRE Function reserved.

Special functions and instructions

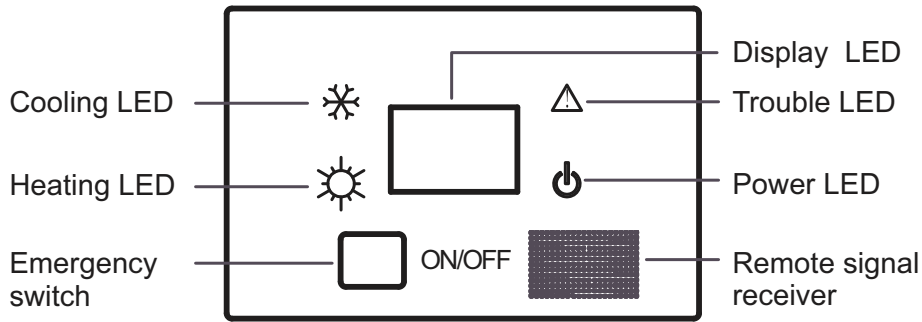

Emergency operation of indoor unit

- When the remote controller is lost or damaged, the emergency switch can be operated under the panel. (as shown in the figure).
- In the OFF state, pressing the emergency switch can turn on automatic operation. Air conditioning automatically selects operation mode according to indoor temperature (cooling or heating).
- However, temperature setting and wind speed can not be changed. In the ON state, press this button to stop the air conditioner.

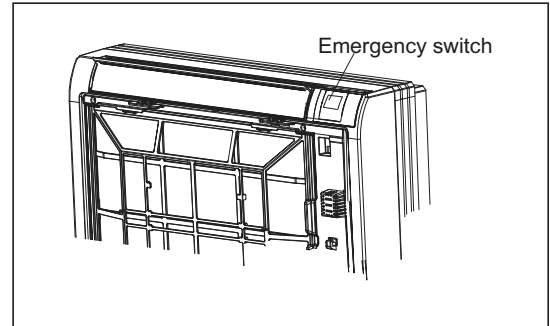

Indoor air supply control

CAUTION

Before opening the front grille, be sure to stop the operation and turn the breaker OFF.
Do not touch the metal parts on the inside of the indoor unit, as it may result in injury.

- Regardless of the operating mode or situation, air blows from the upper air outlet.
- Use this switch when you do not want air coming out of lower air outlet. (While sleeping etc..)

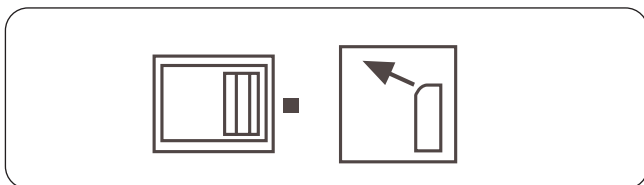

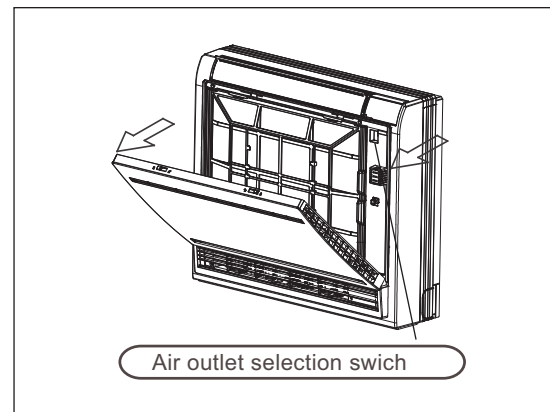
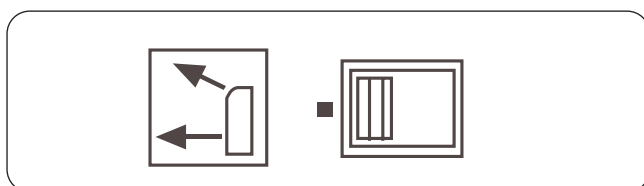

- Air conditioner automatically decides the appropriate blowing pattern depending on the operating mode and situation.
- During Cool/Dry and Fan mode, so that cold air does not come into direct contact with people, air is blown upper air outlet.



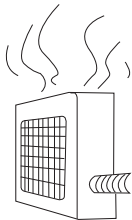
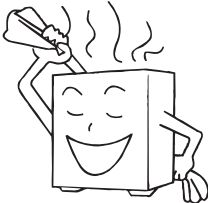

Troubleshooting

The followings are not malfunction





<p>Water flowing sound is heard</p> 	<p>When the air conditioner is started, when the compressor starts or stops during operation or when the air conditioner is stopped, it sometimes sounds "Bi- Bi-" or "Godo-Godo". It is the flowing sound of the refrigerant, not a malfunction.</p>
<p>Cracking sound is heard</p>	<p>This is caused by heat expansion or contraction of plastics</p>
<p>It smells.</p>	<p>Air blown out from the indoor unit sometimes smells. The smell results from smells of furniture, paint, tobacco absorbed by indoor unit.</p>
<p>During operation, white fog comes out of indoor unit.</p> 	<p>When in COOL or DRY mode, a thin water fog can be seen blown out of unit, this is the condensed fog because the suddenly cooled indoor air is blown out.</p>
<p>Automatically switch into FAN mode during cooling.</p>	<p>To prevent frost from being accumulated on the indoor unit heat exchanger, it sometimes automatically switched into the FAN mode, but it will soon back to the cooling mode.</p>
<p>The air conditioner cannot be restarted soon after it stops. Air conditioner does not start?</p> 	<p>This is because of the self-protection function of the system, therefore, it cannot be restarted for about three minutes after it stops. Please wait for three minutes</p>
<p>Air does not blow or the fan speed cannot be changed during drying.</p>	<p>In DRY mode, when room temperature becomes 2°C higher than temperature setting, unit will run intermittently at LO speed regardless of FAN setting</p>
<p>Water or vapor generated from the outdoor unit during heating.</p> 	<p>This happens when the frost accumulated on the outdoor unit is removed (during defrosting operation).</p> <p style="text-align: right;">Defrosting operation</p> 
<p>During heating, indoor fan is still running even unit is stopped.</p>	<p>To get rid of the excess heat, indoor fan will continue running for a while after unit automatically stops.</p>

Please check the following things about your air conditioner before making a service call.

Unit fails to start.		
<p>Is the power supply switch on ?</p>  <p>Power supply switch is not in ON position.</p>	<p>Is city supply power normal ?</p> 	<p>Is the earth leakage breaker in action ?</p> <p>Be sure to turn off the power supply switch immediately and contact the sales dealer.</p>

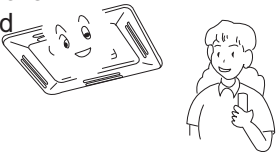
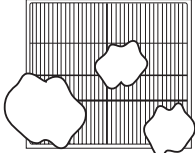
Troubleshooting

Insufficient cooling or heating

<p>The operation controller adjusted as required</p> 	<p>Air filter too dirty ?</p> 	<p>Horizontal swing louver upward ? (in HEAT mode)</p> 
<p>Any obstacle exists at the air inlet or outlet?</p> 	<p>Door or window left opened ?</p> 	

Insufficient cooling

<p>Any other heat sources in the room?</p> 	<p>Sunlight direct into the room ?</p> 	<p>Too crowded in the room ?</p> 
------------------------------------------------------------------------------------------------------------------------------	--------------------------------------------------------------------------------------------------------------------------	----------------------------------------------------------------------------------------------------------------------

Cooled air blown out (when heating)

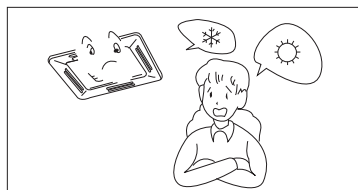

When the air conditioner does not operate properly after you have checked the above-mentioned items or when following phenomenon is observed, stop the operation of the air conditioner and contact your sales dealer.

- 1)The fuse or breaker often shuts down.
- 2)Water drops off during cooling or drying operation.
- 3)There is an irregularity in operation or abnormal sound that is audible.

INDOOR UNIT TROUBLE SHOOTING

LED flash times of indoor PCB		Malfunction display	Contents of Malfunction	Possible reasons
LED6	LED1			
0	1	E1	Malfunction of indoor unit ambient temperature sensor	Sensor disconnected, or broken, or at wrong position, or short circuit
0	2	E2	Malfunction of indoor unit piping temperature sensor	Sensor disconnected, or broken, or at wrong position, or short circuit
0	4	E4	EEPROM wrong of indoor PCB	EEPROM chip disconnected or broken or wrong programmed, or PCB broken
0	7	E7	Abnormal communication between indoor and outdoor units	Wrong connection, or the wires be disconnected or wrong address setting of indoor unit or faulty power supply or faulty PCB or slave unit malfunction in MAXI system
0	8	E8	Abnormal communication between wired controller and indoor unit	Wrong connection or wired controller broken, or PCB faulty
0	12	E10	Malfunction of drain system	Pump motor disconnected or at wrong position, or the float switch, disconnected or at wrong position, or the short circuit bridge disconnected
0	13	C1	Zero cross signal wrong	Zero cross signal detected wrong
0	14	E14	Indoor unit DC fan motor abnormal	DC Fan motor disconnected or DC Fan broken or circuit broken

- Note:
1. The outdoor failure can also be indicated by the indoor unit, the checking method as follows: LED6 flash times stands for tens digit, and LED1 flash times stands for units digit, use this bidigitate figure minus 20, then will get the outdoor error code. For example, if the outdoor error code is 15, LED6 will flash 3 times firstly, two seconds later, LED1 will flash 5 times, and four seconds later the process will repeat again.
 2. LED6 is a green one on the indoor PCB, LED1 is a yellow one.
 3. To get much more details about the outdoor unit failure, please refer to the outdoor unit trouble shooting list.

Customer Need-to-know

Customer Need-to-know

- Please install the air conditioner according to the requirements specified in this manual to ensure the air conditioner work well.
- Be careful not to scratch the surface of the case during moving the air conditioner.
- Please keep the installation manual for future reference when maintenance and changing installation place.
- After installation ,please use the air conditioner according to the specification in the operation manual.

Using Directions

Adjust suitable airflow direction

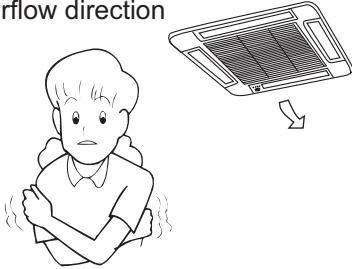

Avoid direct sunlight and airflow



Keep the proper indoor temperature.
Too cool or hot is not good for your health.
Furthermore, it will result in excessive consumption of electric power.

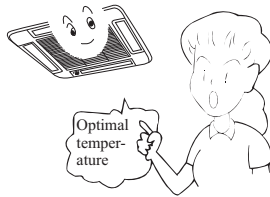





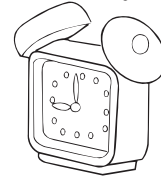

Effectively use timer.

Using TIMER mode, you can make the room temperature reach a suitable temperature when you wake up or back home.

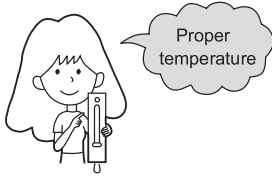
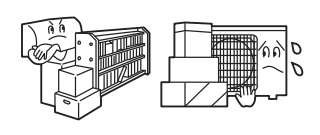

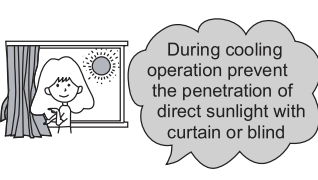
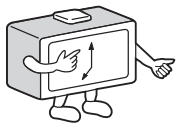

Maintenance

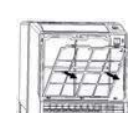
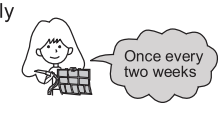
Clean the unit

<p>Setting of proper room temperature</p> 	<p>Do not block the air inlet or outlet</p> 	<p>Remote Controller</p>  <p>Do not use water, wipe the controller with a dry cloth. Do not use glass cleaner or chemical cloth.</p>	<p>Indoor Body</p>  <p>wipe the air conditioner by using a soft and dry cloth. For serious stains, use a neutral detergent diluted with water. Wring the water out of the cloth before wiping, then wipe off the detergent completely.</p>
<p>Close doors and windows during operation</p> 	<p>Use the timer effectively</p> 	<p>Do not use the following for cleaning</p>  <p>Gasoline, benzene, thinner or cleanser may damage the coating of the unit.</p>  <p>Hot water over 40°C (104°F) may cause discoloring or deformation.</p>	
<p>If the unit is not to be used for a long time, turn off the power supply main switch.</p> 	<p>Use the louvers effectively</p> 	<p>Air Filter cleaning</p>  <ol style="list-style-type: none"> 1 Open the inlet grille by pulling it upward. 2 Remove the filter. Push up the filter's center tab slightly until it is released from the stopper, and remove the filter downward. 3 Clean the filter. Use a vacuum cleaner to remove dust, or wash the filter with water. After washing, dry the filter completely in the shade. 4 Attach the filter. Attach the filter correctly so that the "FRONT" indication is facing to the front. Make sure that the filter is completely fixed behind the stopper. If the right and left filters are not attached correctly, that may cause defects. 5 Close the inlet grille. 	

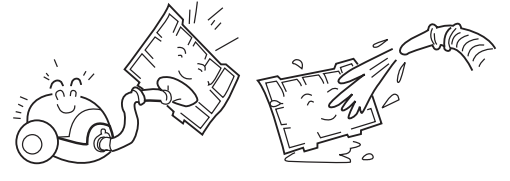
English

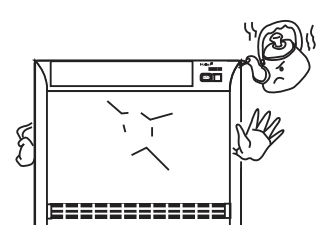
<p>Clean the filter</p> <p>Use water or vacuum cleaner to remove dust. If it is too dirt, clean with detergent or neutral soap water. Rinsing with fresh water, dry the filter and re-assemble.</p>	
<p>Caution</p> <p>Do not wash filter in hot water above 40°C, which will damage the filter. Do carefully wipe the filter.</p>	
<p>Clean the indoor(outdoor) unit</p> <p>Clean with warm cloth or neutral detergent, then wipe away moisture with dry cloth. Do not use too hot water (above 40°C), which will cause discoloration or deformation. Do not use pesticide or other chemical detergents.</p>	

Installation Procedure

CAUTIONS:

To ensure proper installation, read "Cautions" carefully before working. After installation, start the unit correctly and show customers how to operate and maintain the unit.

Meanings of Warning and Cautions:

⚠ **WARNING:** Serious injury or even death might happen, if it is not observed.

⚠ **CAUTION:** Injury to people or damages to machine might happen, if it is not observed.

⚠ **WARNING:**

- Installation shall be done by professional people, don't install unit by yourself. Incorrect installation will cause water leakage, electric shock or fire.
- Install unit as per the Manual. Incorrect installation will cause water leakage, electric shock or fire accident.
- Be sure to use specified accessories and parts. Otherwise, water leakage, electric shock, fire accident or unit falling down may happen.
- Unit should be placed on a place strong enough to hold the unit. Or, unit will fall down causing injuries.
- When install the unit, take in consideration of storms, typhoon, earthquake. Incorrect installation may cause unit to fall down.
- All electric work shall be done by experienced people as per local code, regulations and this Manual.
- Use exclusive wire for the unit. Incorrect installation or undersized electric wire may cause electric shock or fire accident.
- All the wires and circuit shall be safe. Use exclusive wire firmly fixed. Be sure that external force will not affect terminal block and electric wire. Poor contact and installation may cause fire accident.
- Arrange wire correctly when connecting indoor and outdoor power supply. Fix terminal cover firmly to avoid overheat, electric shock or even fire accident.
- In case refrigerant leakage occurred during unit installation, keep a good ventilation in the room.
- Poisonous gas will occur when meet with fire.
- Check the unit upon installation. Be sure there is no leakage. Refrigerant will induce poisonous gas when meet heat source as heater, oven, etc.
- Cut power supply before touching terminal block.

⚠ **CAUTION:**

- Unit shall be grounded. But grounding shall not be connected to gas pipe water pipe, telephone line. Poor grounding will cause electric shock.
- Be sure to install a leakage breaker to avoid electric shock.
- Arrange water drainage according to this Manual. Cover pipe with insulation materials in case dew may occur. Unproper installation of water drainage will cause water leakage and wet your furniture.
- To maintain good picture or reduce noise, keep at least 1 m from T.V. radio, when install indoor and outdoor unit, connecting wire and power line. (If the radio wave is relatively strong, 1 m is not enough to reduce noise).
- Don't install unit in following places:
 - (a) Oil mist or oil gas exists, such as kitchen, or, plastic parts may get aged, or water leakage.
 - (b) Where there is corrosive gas. Copper tube and welded part may be damaged due to corrosion, causing leakage.
 - (c) Where there is strong radiation. This will affect unit's control system, causing malfunction of the unit
 - (d) Where flammable gas, dirt, and volatile matter (thinner, gasoline) exist, These matter might cause fire accident.
- Refer to paper pattern when installing unit.



Cautions for the installation personnel

Don't fail to show customers how to operate unit.

Installation Procedure

❶ BEFORE INSTALLATION <Don't discard any accessories until comp>

- Determine the way to carry unit to installation place.
- Don't remove packing until unit reaches installation place.
- If unpacking is unavoidable, protect unit properly.

❷ SELECTION OF INSTALLATION PLACE

(1) Installation place shall meet the following and agreed by customers:

- Place where proper air flow can be ensured.
- No block to air flow.
- Water drainage is smooth.
- Place strong enough to support unit weight.
- Place where inclination is not evident on ceiling.
- Enough space for maintenance.
- Indoor and outdoor unit piping length is within limit. (Refer to Installation Manual for outdoor unit.)
- Indoor and outdoor unit, power cable, inter unit cable are at least 1 m away from T.V. radop. This is helpful to avoid picture disturbance and noise. (Even if 1 m is kept, noise can still appear if radio wave is strong)

❸ DRAWING FOR THE INSTALLATION OF INDOOR UNITS

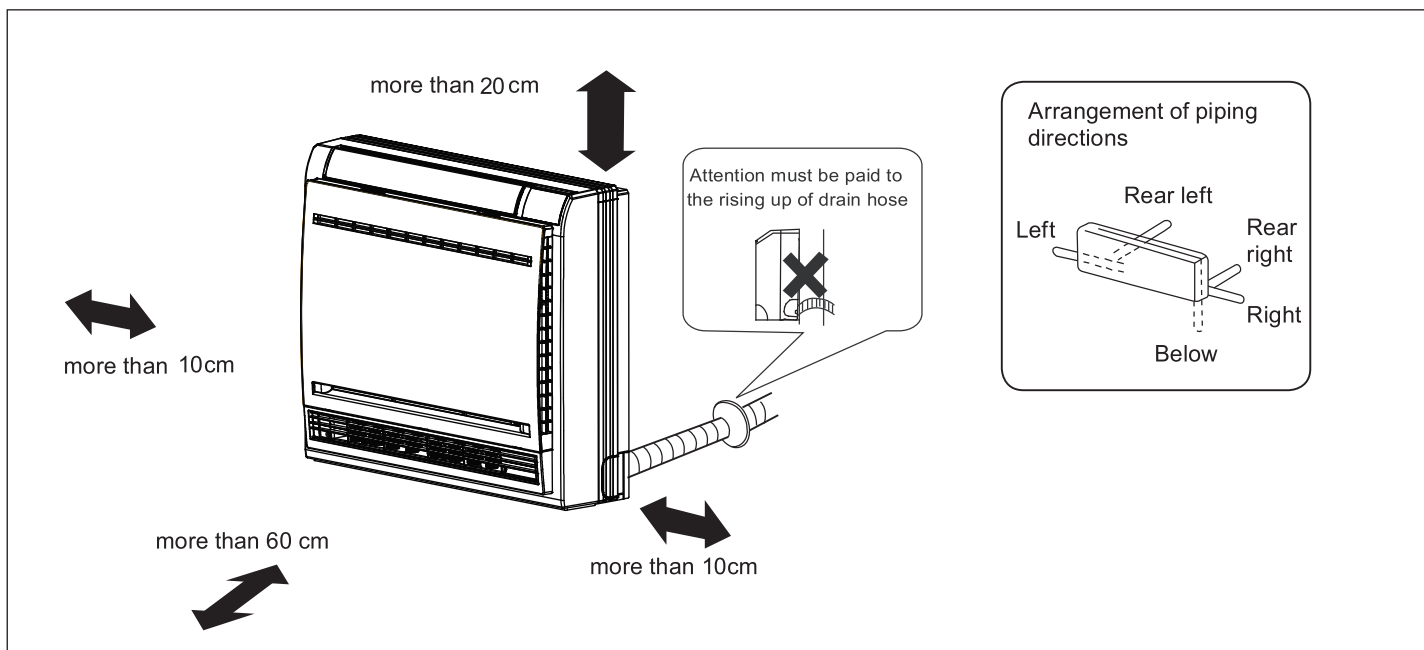

Installation Procedure

Indoor Unit Installation

(1) Making a Hole on the Wall and Fitting the Piping Hole Cover

- Make a hole of 55mm in diameter, slightly descending to outside the wall.
- Install piping hole cover and seal it off with putty after installation.

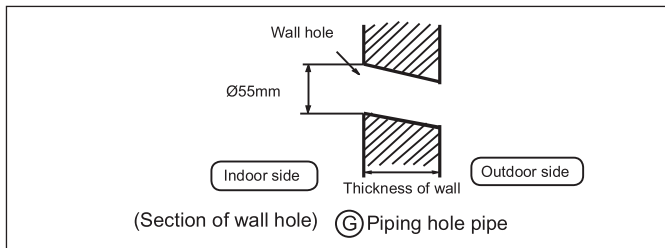

(2) Installation of the Indoor Unit

Removal of Front Grille

- Hole the front panel by the tabs on the both sides and lift it until it stops with a click.

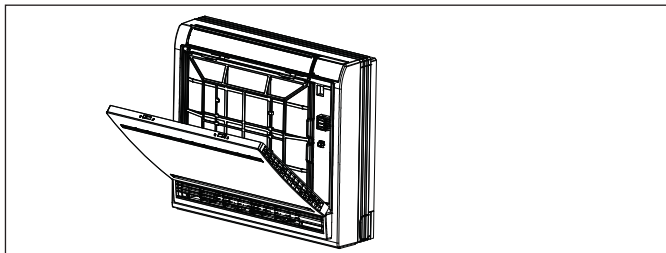

- Loosen the marked four screws and open the grille.

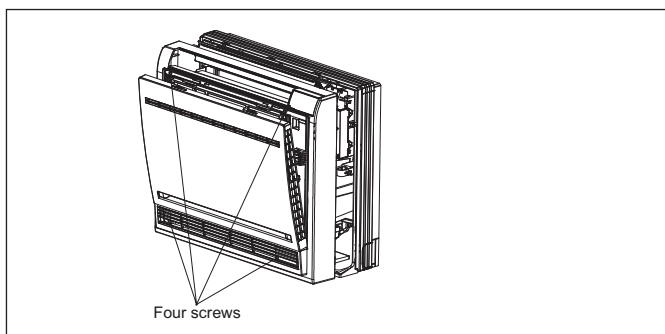

Drawing of pipe

[Rear piping]

- Draw pipes and the drain hose, then fasten them with the adhesive tape.

[Left-Left-rear piping]

- In case of left side piping, cut away, with a nipper, the lid for left piping.
- In case of left-rear piping, bend the pipes according to the piping direction to the mark of hole for left-rear piping which is marked on heat insulation materials.
 1. Insert the drain hose into the dent of heat insulation materials of indoor unit.
 2. Insert the indoor/outdoor electric cable from backside of indoor unit, and pull it out on the front side, then connect them.

- 3. Coat the flaring seal face with refrigerant oil and connect pipes.

Cover the connection part with heat insulation materials closely, and make sure fixing with adhesive tape.

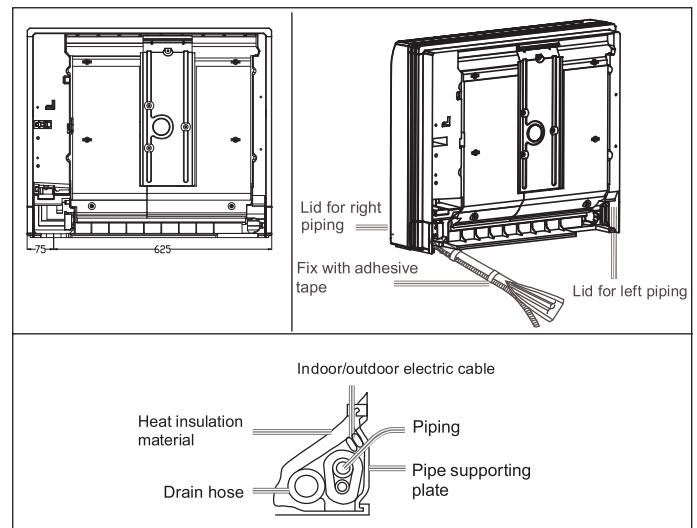

- Indoor/outdoor electric cable and drain hose must be bound with refrigerant piping by protecting tape. [Other direction piping]
- Cut away, with a nipper, the lid for piping according to the piping direction and then bend the pipe according to the position of wall hole, When bending, be careful not to crash pipes.
- Connect beforehand the indoor/outdoor electric cable, and then pull out the connected to the heat insulation of connecting part specially.

Installation Procedure

Fixing the indoor unit body

Indoor installation can be done in any of the following two ways:

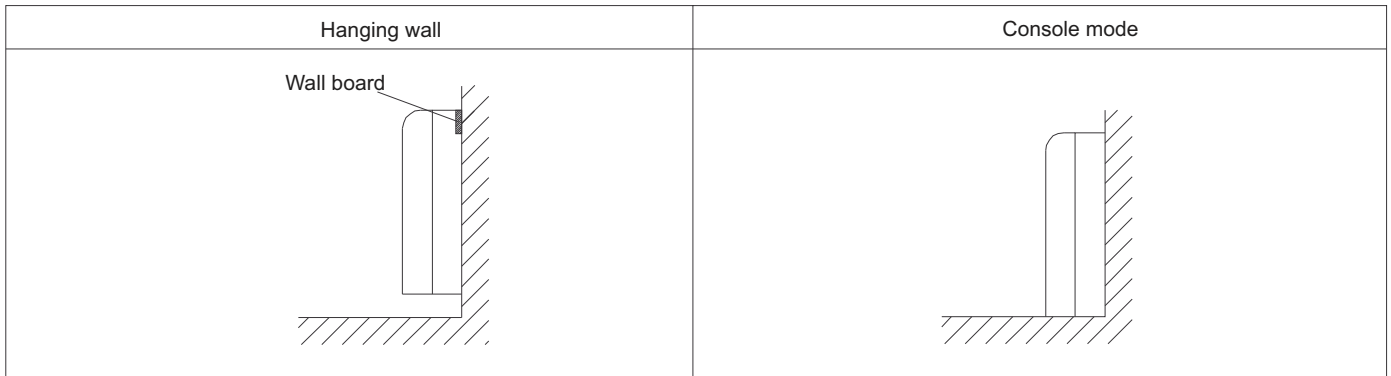

- Fix the wall board, then use four screws to fix the unit on the wall. As the figure shown.

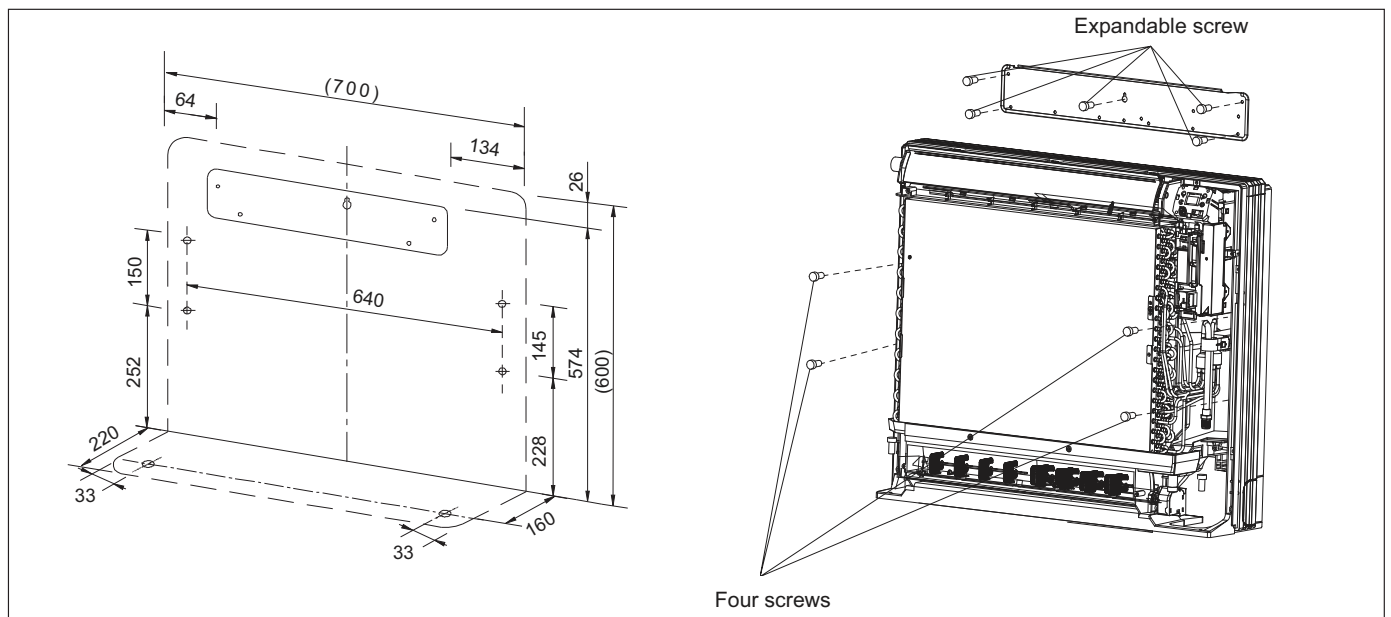

- Remove the front panel, then use two fastening screws to fix the unit on the floor. As the figure shown.

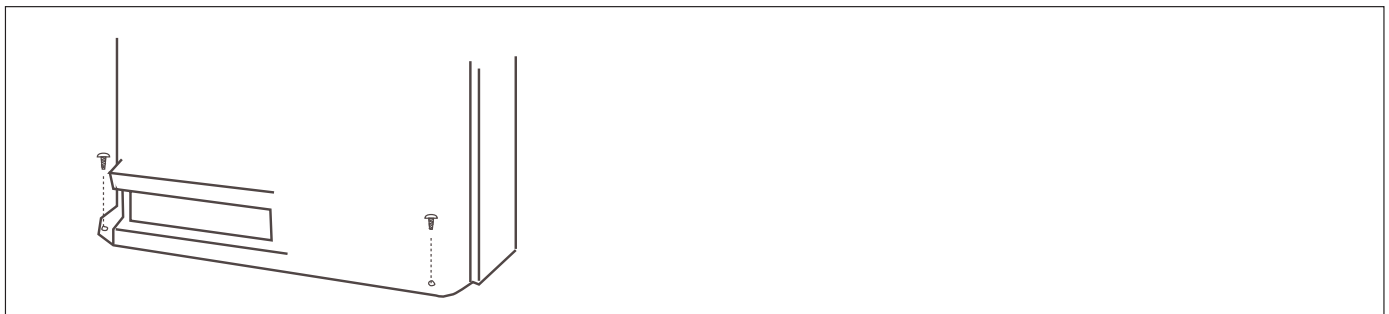

- Once refrigerant piping and drain piping connections are complete, fill the gap of the through hole with putty. Attach the front panel and front grille in their original positions once all connections are complete.

Installation Procedure

④ REFRIGERANT PIPING (As for outdoor piping, please refer to installation Manual of outdoor unit.)

- Outdoor is precharged with refrigerant.
- Be sure to see the Fig.1, when connecting and removing piping from unit.
- For the size of the flare nut, please refer to Table 1.
- Apply refrigerant oil at both inside and outside of flare nut. Tighten it band tight 3-4 turns then tighten it.
- Use torque specified in Table 1. (Too much force may damage flare nut, causing gas leakage).
- Check piping joints for gas leakage. Insulate piping as shown in Fig. below.
- Cover joint of gas piping and insulator ⑦ with seal.

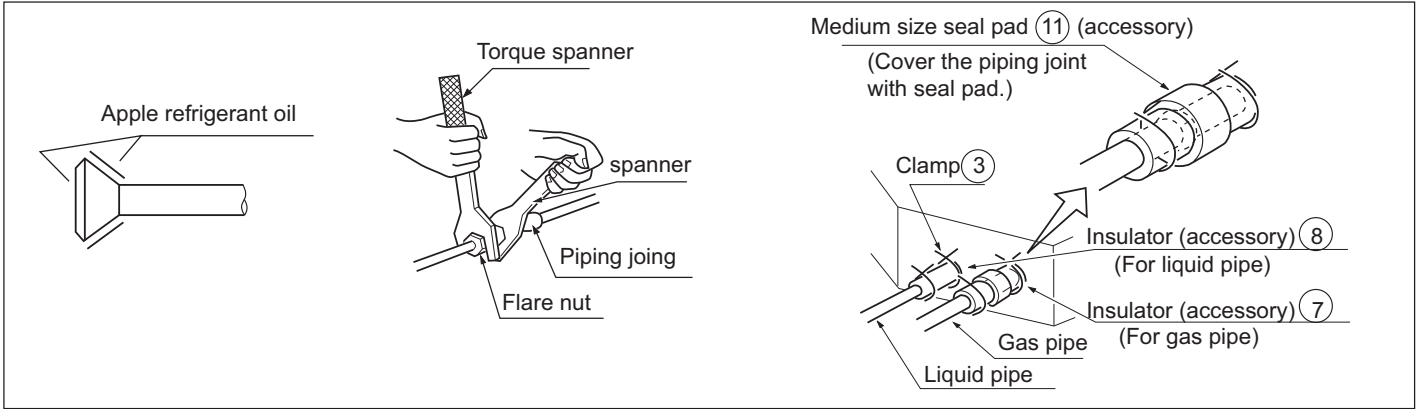

Table 1

Pipe size	Tighten torque	A(mm)	Flare shape
φ 6.35	1420~1720N.cm (144~176kgf.cm)	8.3~8.7	
φ 9.52	3270~3990N.cm (333~407kgf.cm)	12.0~12.4	
φ 12.7	4950~6030N.cm (490~500kgf.cm)	12.4~16.6	
φ 15.88	6180~7540N.cm (630~770kgf.cm)	18.6~19.0	
φ 19.05	9720~11860 N.cm (990~1210 kgf.cm)	22.9~23.3	

Pipe size

Model	Liquid side	Gas side
AD25S2SD1FA	Ø6.35mm	Ø9.52mm
AD35S2SD1FA		
AD42S2SD1FA		

⑤ INSTALLATION OF WATER DRAINAGE PIPE

(1) Install water drainage pipe

- Pipe dia, shall be equal or larger than that of unit piping.(pipe of polyethylene; size: 20mm; O.D:26mm)
- Drain pipe should be short, with a downward slope at least 1/100 to prevent air bag from happening.
- If downward slope can't be made, take other measures to lift it up.

- Please install the drain hose so as to be downward slope without fail.
- Please don't do the drainage as shown below.

- Please pour water in the drain pan of the indoor unit, and confirm that drainage is carried out surely to outdoor.
- In case that the attached drain hose is in a room, please apply heat insulation to it without fail.

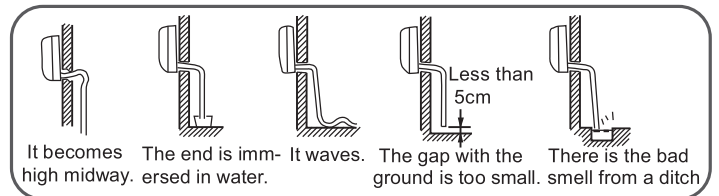

- Use the self-provided stiff pipe and clamp with unit. Insert water pipe into water plug until it reaches the white tape.
- Insulate drain hose in the room.



Installation Procedure

6 WIRING CONNECTION

Make wiring to supply power to the outdoor unit, so that the power for the indoor unit is supplied by terminals.

The specification of power cable is H05RN-F3G 4.0mm²

The specification of cable between indoor unit to outdoor unit is H05RN-F4G 2.5mm²

AF25S2SD1FA
AF35S2SD1FA
AF42S2SD1FA

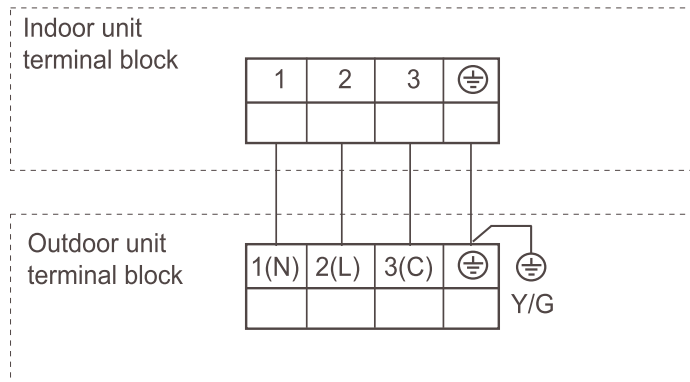

⚠ WARNING:

Observe the following when connecting power supply terminal block:
Don't connect wires of different specifications to the same terminal block.
(Loose wire may cause overheating of circuit)
Connect wires of same specifications as shown in right Fig.

Connect wires of the same specifications at two sides.

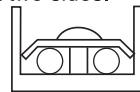

Don't connect wires of the same specifications at one side.

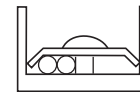

Don't connect wires of the different specifications.

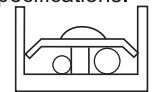

7 WIRING EXAMPLE

As for outdoor unit circuit, please see Installation Manual of outdoor unit.

Note: All electric wires have their own poles, poles must match that on terminal block.

Pay special care to the following and check after installation

Item to be checked	Unproper installation may cause	Check
Is indoor unit firmly installed?	Unit might fall down, make vibration or noise.	
Is gas leakage check performed?	This may lead to gas shortage.	
Is unit properly insulated?	Dew or water drop may occur.	
Is water drainage smooth?	Dew or water drop may occur.	
Is power voltage meet that stipulated on the nameplate?	Problem may occur or parts got burned.	
Is wiring and piping correctly arranged?	Problem may occur or parts got burned.	
Is unit safely grounded?	There might be a danger of electric shock.	
Is wire size correct?	Problem may occur or parts got burned.	
Are there any obstacles on air inlet and outlet grill of indoor and outdoor unit?	This may cause poor cooling.	
Is record made for piping length and refrigerant charging amount?	It is hard to control refrigerant charging amount.	

Attention: after finishing installation, confirm no refrigerant leakage.



Haier

Address: Haier Industrial Park, Qianwangang Road, Eco-Tech Development Zone, Qingdao 266555, Shandong, P.R.C.

Contacts: TEL +86-532-88936943; FAX +86-532-8893-6999

Website: www.haier.com

ACONDICIONADOR DE AIRE TIPO CONSOLA MANUAL DE OPERACION Y MANUAL DE INSTALACION

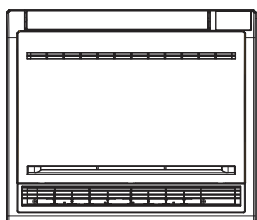

AF25S2SD1FA
AF35S2SD1FA
AF42S2SD1FA



Tabla de contenido

PRECAUCIONES.....	5
Precauciones de seguridad.....	10
Manual de Operación del Control Remoto	11
Funciones especiales e instrucciones.....	13
Solución de problemas.....	14
Información al cliente.....	16
Mantenimiento	17
Procedimiento de instalación.....	18

Español

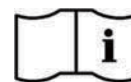
- Este producto sólo debe ser instalado o reparado por personal cualificado. Lea este manual detenidamente antes de la instalación. Este electrodoméstico está lleno de R32. Guarde este manual para referencia futura. Instrucciones originales

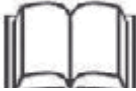

	<p>Lea cuidadosamente las precauciones en este manual antes de operar la unidad.</p>		<p>Este electrodoméstico está lleno de R32.</p>
	<p>Indicador de servicio, lea el manual técnico</p>		<p>Lea el manual del operador</p>

Guarde este manual donde el usuario pueda encontrarlo fácilmente.

¡ADVERTENCIA!

- No use medios para acelerar el proceso de descongelación o para limpiar, que no sean los recomendados por el fabricante.
- El aparato debe almacenarse en una habitación sin fuentes de ignición de funcionamiento continuo (por ejemplo: llamas abiertas, un aparato de gas en funcionamiento o un calentador eléctrico en funcionamiento).
- No perfore o quemes.
- Tenga en cuenta que los refrigerantes pueden no contener olor.
- Si el cable de alimentación está dañado, debe ser reemplazado por el fabricante, por su agente de servicio o personas calificadas similarmente para evitar peligros.
- Este aparato puede ser utilizado por niños a partir de 8 años de edad y personas con capacidades físicas, sensoriales o mentales reducidas o sin experiencia y conocimiento si se les ha brindado supervisión o instrucciones sobre el uso del artefacto de una manera segura y entienden los peligros involucrados. Los niños no deben jugar con el aparato. Los niños no deben realizar tareas de limpieza y mantenimiento sin supervisión.
- El método de cableado debe estar en línea con el estándar de cableado local.
- Todos los cables deben tener el certificado de autenticación europeo. Durante la instalación, cuando los cables de conexión se rompen, debe asegurarse de que el cable de conexión a tierra sea el último en romperse. El interruptor a prueba de explosiones del acondicionador de aire debe ser un interruptor de todos los polos. La distancia entre sus dos contactos no debe ser inferior a 3mm. Tales medios para la desconexión deben ser incorporados en el cableado.
- Asegúrese de que la instalación se realice de acuerdo con la regulación local de cableado realizada por profesionales.
- Asegúrese de que la conexión a tierra sea correcta y confiable.
- Se debe instalar el interruptor de fuga eléctrico a prueba de explosiones.
- No utilice un refrigerante que no sea el indicado en la unidad exterior (R32) al instalar, mover o reparar. El uso de otros refrigerantes puede causar problemas o daños a la unidad, y lesiones personales.
- La instalación y el servicio de este producto deben ser realizados por personal profesional, que haya sido capacitado y certificado por organizaciones nacionales de capacitación acreditadas para enseñar las normas de competencia nacional pertinentes que se pueden establecer en la legislación.
- Los conectores estructurales utilizados en interiores deben cumplir con la norma ISO 14903. Cuando los conectores de sectores se reutilizan en interiores, las piezas de sellado deben renovarse. Cuando las juntas quemadas se reutilizan en el interior, la parte abocinada debe volver a fabricarse.
- Este dispositivo está destinado a ser utilizado por usuarios expertos o capacitados en tiendas, en la industria ligera y en granjas, o para uso comercial por personas legas.
- Desconecte el aparato de su fuente de alimentación durante el servicio de mantenimiento y cuando reemplace las piezas.

¡ADVERTENCIA!

- Antes de abrir las válvulas, se debe realizar una conexión soldada con autógena o mecánica para permitir que el refrigerante fluya entre las partes del sistema de refrigeración. Se proporcionará una válvula de vacío para evacuar la tubería de interconexión y/o cualquier parte del sistema de refrigeración no cargada.
- La presión máxima de trabajo es de 4.3 MPa.
- Esta presión máxima de trabajo se considerará al conectar la unidad exterior a la unidad interior.
- El refrigerante adecuado para la unidad interior es R32 o R410A. La unidad interior solo debe conectarse a la unidad exterior adecuada para el mismo refrigerante.
- La unidad es un acondicionador de aire de unidad parcial, que cumple con los requisitos de unidad parcial de la Norma Internacional, y sólo debe conectarse a otras unidades que hayan sido confirmadas como conformes a los requisitos de unidad parcial correspondientes de Norma Internacional.
- El nivel de presión acústica ponderado A está es inferior a 70 dB.
- La cantidad máxima de carga de refrigerante (kg) y la superficie mínima del piso (m²) de la sala en la que se instalará la unidad interior, se especifican en la tabla de la página 10.
- La tubería debe estar protegida contra daños físicos y, en el caso de refrigerantes inflamables, no debe instalarse en un espacio sin ventilación, si el espacio es más pequeño que el especificado en la tabla en la página 10
- La instalación de tubería debe Mantenerse al mínimo.
- Se observará el cumplimiento de la normativa nacional de gas.
- Las conexiones mecánicas deben ser accesibles para propósitos de mantenimiento.
- El manejo, la instalación, la limpieza, el servicio y la eliminación del refrigerante se deben llevar a cabo de acuerdo con las especificaciones en las siguientes páginas estrictamente.
- ADVERTENCIA! Mantenga las aberturas de ventilación necesarias sin obstrucciones.
- Aviso: El servicio se debe realizar solo según las recomendaciones de este manual.

Haier

Parque industrial de Haier, camino de Qianwangang, Zona de Desarrollo de Eco-tecnología, Qingdao 266555, Shandong, RPC

CONFORMIDAD DE LAS REGLAMENTACIONES EUROPEAS PARA LOS MODELOS

CE

Todos los productos están en conformidad con la siguiente disposición europea:

- Directiva de bajo voltaje
- Compatibilidad electromagnética

ROHS

Los productos se cumplen con los requisitos de la directiva 2011/65 / UE del parlamento europeo y del consejo sobre la restricción del uso de ciertas sustancias peligrosas en equipos eléctricos y electrónicos (Directiva RoHS de la UE)

WEEE

De conformidad con la Directiva 2012/19/UE del Parlamento Europeo, a continuación le informamos al consumidor sobre los requisitos de eliminación de los productos eléctricos y electrónicos.

REQUISITOS DE DESECHO:



Su producto de acondicionador de aire está marcado con este símbolo. Esto significa que los productos eléctricos y electrónicos no se deben mezclar con la basura doméstica no clasificadas. No intente desmontar el sistema usted mismo: el desmontaje del sistema de acondicionador de aire, el tratamiento del refrigerante, del aceite y de otras partes debe realizarlo un instalador calificado de acuerdo con la legislación local y nacional pertinente. Un centro de tratamiento especializado para reutilización, reciclaje y recuperación. Al asegurar que este producto se deseché correctamente, usted ayudará a prevenir posibles consecuencias negativas para el medio ambiente y la salud humana. Póngase en contacto con el instalador o la autoridad local para obtener más información. La batería debe retirarse del control remoto y eliminarse por separado de acuerdo con la legislación local y nacional pertinente.

INFORMACIÓN IMPORTANTE SOBRE EL REFRIGERANTE UTILIZADO

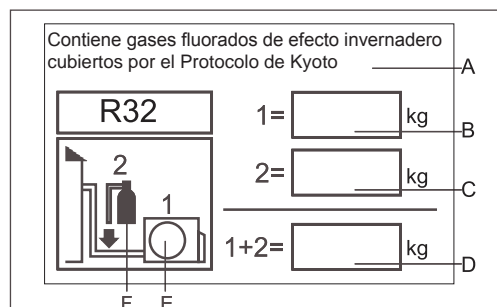

Este producto contiene gases fluorados de efecto invernadero cubiertos por el Protocolo de Kyoto. No lo arroje en la atmósfera. Tipo de refrigerante: R32

PCG: 675

GWP = potencial de calentamiento global Por favor, rellene con tinta indeleble,

- 1 la carga de refrigerante de fábrica del producto
- 2 la cantidad de refrigerante adicional cargada en situ y
- 1 + 2 la carga total de refrigerante

en la etiqueta de carga de refrigerante suministrada con el producto. La etiqueta rellena debe adherirse cerca del puerto de carga del producto (por ejemplo, en el interior de la cubierta del valor de parada).

A contiene gases fluorados de efecto invernadero cubiertos por el Protocolo de Kyoto

Carga de refrigerante de fábrica del producto: vea la placa de identificación de la unidad

C Cantidad de refrigerante adicional cargada en el campo

D Carga total de refrigerante

E unidad exterior

F Cilindro refrigerante y colector para carga

⚠ ¡ADVERTENCIA!

Si el cable de alimentación está dañado, debe ser reemplazado por el fabricante, por su agente de servicio o personas calificadas similarmente para evitar un peligro.

Este electrodoméstico no debe ser utilizado por personas (incluidos niños) con capacidades físicas, sensoriales o mentales reducidas, o por falta de experiencia y conocimiento, a menos que una persona responsable de su seguridad les haya dado supervisión o instrucciones sobre el uso del electrodoméstico.

Los niños deben ser supervisados para asegurarse de que no jueguen con el aparato.

Este aparato puede ser utilizado por niños mayores de 8 años y personas con capacidades físicas, sensoriales o mentales reducidas, o falta de experiencia y conocimiento si se les ha dado supervisión o instrucción sobre el uso del aparato de manera segura y entender los peligros involucrados. Los niños no deben jugar con el aparato. La limpieza y el mantenimiento por parte del usuario no deben ser realizados por niños sin supervisión.

Los aparatos no están diseñados para ser operados por medio de un temporizador externo o un sistema de control remoto por separado.

Mantenga el aparato y su cable fuera del alcance de los niños menores de 8 años.

PRECAUCIONES

Disposición del acondicionador de aire remplazado.

Antes de desechar un acondicionador de aire que deja de usarse, asegúrese de que no funciona y es seguro. Desenchufe el acondicionador de aire para evitar el riesgo de atrapamiento de niños.

Se debe tener en cuenta que el sistema de acondicionador de aire contiene refrigerantes que requieren la eliminación especializada de desechos. Los materiales valiosos contenidos en un acondicionador de aire pueden ser reciclados. Póngase en contacto con su centro local de eliminación de desechos para eliminar adecuadamente un acondicionador de aire viejo y comuníquese con su autoridad local o su distribuidor si tiene alguna pregunta. Asegúrese de que las tuberías de su acondicionador de aire no se dañen antes de ser recogidas por el centro de eliminación de residuos correspondiente y contribuya a la conciencia ambiental insistiendo en un método de eliminación adecuado y anticontaminación.

Eliminación del embalaje de su nuevo acondicionador de aire.

Todos los materiales de embalaje empleados en el paquete de su nuevo acondicionador de aire pueden eliminarse sin ningún peligro para el medio ambiente.

La caja de cartón puede romperse o cortarse en pedazos más pequeños y entregarse a un servicio de eliminación de papel de desecho. La bolsa de embalaje hecha de polietileno y las almohadillas de espuma de polietileno no contienen hidrocarburos fluoroclorados.

Todos estos valiosos materiales pueden ser llevados a un centro de recolección de residuos y usados de nuevo después de un reciclaje adecuado.

Consulte a sus autoridades locales para saber el nombre y la dirección de los centros de recolección de materiales de desecho y los servicios de eliminación de papel residual más cercanos a su casa.

Instrucciones de seguridad y advertencias

Antes de encender el acondicionador de aire, lea con cuidado la información que se proporciona en la Guía del usuario. La Guía del usuario contiene observaciones muy importantes relacionadas con el montaje, la operación y el mantenimiento del acondicionador de aire.

El fabricante no asume ninguna responsabilidad por los daños y perjuicios que pudieran surgir por la no observación de las siguientes instrucciones.

- Los acondicionadores de aire dañados no deben ponerse en funcionamiento. En caso de duda, consulte a su proveedor.
- El uso del acondicionador de aire debe realizarse en estricto cumplimiento de las instrucciones relativas establecidas en la Guía del usuario.
- La instalación deberá ser realizada por profesionales. No instale la unidad por sí mismo.
- Por razones de seguridad, el acondicionador de aire debe estar correctamente conectado a tierra de acuerdo con las especificaciones.
- Recuerde siempre desconectar el acondicionador de aire antes de abrir la rejilla de entrada. Sujete siempre firmemente el enchufe y sáquelo de la toma de corriente.

- Todas las reparaciones eléctricas deben ser realizadas por electricistas calificados. Las reparaciones inadecuadas pueden resultar en una gran fuente de peligro para el usuario del acondicionador de aire.
- No dañe ninguna parte del acondicionador de aire que lleve refrigerante perforando o perforándose los tubos del acondicionador de aire con objetos afilados o puntiagudos, aplastándolo o retorciendo cualquier tubo, o raspándose los revestimientos de las superficies. Si el refrigerante brota y entra en contacto con los ojos, puede provocar lesiones oculares graves.
- No obstruya ni cubra la rejilla de ventilación del acondicionador de aire. No coloque los dedos ni ninguna otra cosa en la rejilla de entrada/salida y oscilación.
- No permita que los niños jueguen con el acondicionador de aire. En ningún caso se debe permitir que los niños se sienten en la unidad exterior. Cuando se enciende la unidad interior, la PCB probará si el motor de giro está bien, y luego el motor del ventilador arrancará. Así que hay unos segundos para esperar.
- En el modo de enfriamiento, las aletas se balancea automáticamente a una posición fija para anti-condensating.
- Este dispositivo no está destinado a ser utilizado por personas (incluidos niños) con capacidades físicas, sensoriales o mentales reducidas, o por falta de experiencia y conocimiento, a menos que hayan sido supervisados o tengan conocimiento sobre el uso del dispositivo por parte de una persona responsable de su seguridad.
- Los niños deben ser supervisados para asegurarse de que no jueguen con el aparato.

Especificaciones

El circuito frigorífico es a prueba de fugas.

Para todos los modelos de este manual, se debe aplicar el método de conexión de desconexión de todos los polos en la fuente de alimentación. Tales medios para la desconexión deben ser incorporados en el cableado.

Enfriamiento	Temperatura interior	max. DB/WB min. DB/WB	32/23°C 18/14°C
	Temperatura exterior	max. DB/WB min. DB/WB	46/26°C 10/6 °C
Calefacción	Temperatura interior	max. DB/WB min. DB/WB	27°C 15°C
	Temperatura exterior	max. DB/WB min. DB/WB	24/18°C -15°C

Si el cable de alimentación está dañado, debe ser reemplazado por el fabricante o su servicio agente a una persona calificada similar. Si el fusible de la placa PC está roto, cámbielo por el tipo de 3,15A/250VAC.

El método de cableado debe estar en línea con el estándar de cableado local.

La batería de desecho debe ser eliminada adecuadamente.

El disyuntor de aire y el interruptor de alimentación deben

instalar el dispositivo portátil accesible para el usuario. La especificación del cable de alimentación es H05RN-F3G 4,0 mm². La especificación del cable entre la unidad interior y la unidad exterior es H05RN-F4G 2,5mm².

PRECAUCIONES

La instalación de tuberías debe mantenerse al mínimo. Las tuberías deben estar protegidas contra daños físicos y no deben instalarse en un espacio sin ventilación, si ese espacio es menor que el Área mínima de habitaciones especificada en la tabla de las páginas siguientes.

- Se observará el cumplimiento de la normativa nacional de gas.
- Las conexiones mecánicas deben ser accesibles para fines de mantenimiento.
- La superficie mínima de la sala: 2m².
- La cantidad máxima de carga de refrigerante: 1,7 kg.
- Información para el manejo, instalación, limpieza, servicio y eliminación de refrigerante.
- ¡ADVERTENCIA! Mantenga las aberturas de ventilación necesarias sin obstrucciones.
- Aviso: El servicio se debe realizar solo según las recomendaciones de este manual.

Zonas sin ventilación

- ¡ADVERTENCIA! El aparato se almacenará en un área bien ventilada donde el tamaño de la habitación corresponda al área de la habitación según lo especificado.
- ¡ADVERTENCIA! El aparato debe almacenarse en una habitación sin llamas abiertas continuamente (por ejemplo, un aparato de gas en funcionamiento) y fuentes de ignición (por ejemplo, un calentador eléctrico en funcionamiento).

Cualificación de trabajadores

- Información específica sobre la calificación requerida del personal de trabajo para las operaciones de mantenimiento, servicio y reparación.
- ¡ADVERTENCIA! Todo procedimiento de trabajo que afecte a los medios de seguridad solo será llevado a cabo por personas competentes. Ejemplos de tales procedimientos de trabajo son:
 - irrumpiendo en el circuito frigorífico.
 - apertura de componentes sellados.
 - apertura de cerramientos ventilados.

Información sobre mantenimiento

- Antes de comenzar a trabajar en sistemas, es necesario realizar comprobaciones de seguridad para garantizar que el riesgo de ignición se reduzca al mínimo.
- el trabajo se realizará bajo un procedimiento controlado para minimizar el riesgo de que haya gas o vapor inflamable mientras se realiza el trabajo.
- se evitará el trabajo en espacios confinados. El área alrededor del área de trabajo debe ser seccionada. Asegúrese de que las condiciones dentro de la zona se han hecho seguras por el control de material inflamable.

Comprobando la presencia de refrigerante

- El área se debe verificar con un detector de refrigerante apropiado antes y durante el trabajo. El equipo de detección de fugas debe ser adecuado para su uso con todos los refrigerantes aplicables, es decir, que no produzcan chispas, estén sellados adecuadamente o sean intrínsecamente seguros.

Presencia de extintor de incendios.

- En caso de que se lleve a cabo algún trabajo en caliente, se podrá disponer de equipo de extinción de incendios adecuado. Tenga un extintor de polvo seco o CO₂ adyacente al área de carga.

No hay fuentes de ignición.

- Todas las fuentes de ignición posibles, incluyendo fumar cigarrillos, deben mantenerse lo suficientemente lejos del lugar de instalación, reparación, eliminación y eliminación. Antes de realizar el trabajo, el área alrededor del equipo debe ser inspeccionado para asegurarse de que no hay peligros inflamables o riesgos de ignición. Se mostrarán letreros de "No fumar".

Zona ventilada

- Asegúrese de que el área esté abierta o que esté adecuadamente ventilada antes de entrar en el sistema o de realizar cualquier trabajo en caliente. Un cierto grado de ventilación deberá continuar durante el período de trabajo. La ventilación debe dispersar con seguridad cualquier refrigerante liberado y, preferiblemente, expulsarla externamente a la atmósfera.

Cheques a los equipos de refrigeración.

- Cuando se cambien los componentes eléctricos, se ajustarán a la finalidad y a la especificación correcta. En todo momento se deberán seguir las pautas de mantenimiento y servicio del fabricante. En caso de duda, consulte al departamento técnico del fabricante para obtener ayuda. Se aplicarán los siguientes controles a las instalaciones.
- El tamaño de la carga está de acuerdo con el tamaño de la habitación dentro del cual se instalan las piezas que contienen refrigerante;
- Las máquinas y salidas de ventilación están funcionando adecuadamente y no están obstruidas;
- Si se utiliza un circuito de refrigeración indirecto, se comprobará el circuito secundario en busca de la presencia de refrigerante;
- La marcación al equipo sigue siendo visible y legible. Las marcas y signos que sean ilegibles serán corregidos;
- Los tubos o componentes de refrigeración se instalan en una posición en la que es improbable que estén expuestos a cualquier sustancia que pueda corroer los componentes que contengan refrigerante, a menos que los componentes estén contruidos de materiales que sean intrínsecamente resistentes a ser corroídos o están debidamente protegidos contra la corrosión.

Cheques a dispositivos eléctricos.

- La reparación y el mantenimiento de componentes eléctricos incluirán comprobaciones de seguridad iniciales y procedimientos de inspección de componentes. Si existe un fallo que pueda comprometer la seguridad, no se conectará el suministro eléctrico al circuito hasta que se haya tratado satisfactoriamente. Si el error no puede corregirse inmediatamente, pero es necesario continuar con la operación, se utilizará una solución temporal adecuada. Esto se informará al propietario del equipo para que se informe a todas las partes.
- Los controles de seguridad iniciales incluirán:
 - que los condensadores se descargan: esto se hará de manera segura para evitar la posibilidad de chispas;
 - que no se exponen componentes eléctricos y cableado en vivo mientras se carga, recupera o purga el sistema;
 - que hay continuidad de la unión de la tierra.

PRECAUCIONES

Reparaciones a componentes sellados

- Durante las reparaciones a los componentes sellados, todos los suministros eléctricos se desconectarán antes de retirar las cubiertas selladas, etc. Si es absolutamente necesario tener un suministro eléctrico al equipo durante el servicio, entonces se debe ubicar una forma permanente de detección de fugas en el punto más crítico para advertir de una situación potencialmente peligrosa.
- Asegúrese de que al trabajar con componentes eléctricos, la carcasa no se altere de tal manera que el nivel de protección se vea afectado, incluyendo daños a los cables, un número excesivo de conexiones, terminales no hechos a la especificación original, daños a los sellos, ajuste de las glándulas, etc.
- Asegúrese de que el aparato esté montado firmemente.
- Asegúrese de que los sellos o materiales de sellado no se hayan degradado hasta el punto de que ya no sirvan para evitar la entrada de atmósferas inflamables. Las piezas de repuesto deben estar de acuerdo con las especificaciones del fabricante.

Reparación a componentes intrínsecamente seguros.

- No aplique ninguna carga inductiva o capacitiva permanente al circuito sin asegurarse de que esto no exceda el voltaje y la corriente permitidos para el equipo en uso.
- Los componentes intrínsecamente seguros son los únicos tipos que se pueden trabajar mientras viven en presencia de una atmósfera inflamable.
- Reemplace los componentes sólo por piezas especificadas por el fabricante. Otras partes pueden provocar la ignición del refrigerante en la atmósfera debido a una fuga.

Cableado

- Compruebe que el cableado no esté sujeto a desgaste, corrosión, presión excesiva, vibración, bordes afilados o cualquier otro efecto adverso ambiental. El control también tendrá en cuenta los efectos del envejecimiento o la vibración continua de fuentes como compresores o ventiladores.

Detección de refrigerantes inflamables.

Traslado y evacuación.

- La carga de refrigerante se recuperará en los cilindros de recuperación correctos y el sistema se "lavará" con OFN para que la unidad sea segura. Este proceso puede necesitar repetirse varias veces.
- No se debe usar aire comprimido u oxígeno para purgar los sistemas de refrigerante.
- El lavado se logrará rompiendo el vacío en el sistema con OFN y continuando con el llenado hasta que se alcance la presión de trabajo, luego ventilando a la atmósfera y finalmente tirando hacia el vacío. Este proceso debe repetirse hasta que no haya refrigerante dentro del sistema. Cuando se utilice la carga final de la OFN, el sistema se ventila hasta la presión atmosférica para permitir que el trabajo se lleve a cabo.
- La bomba de vacío no está cerca de ninguna fuente de ignición y la ventilación está disponible.

Procedimientos de carga

- Asegúrese de que la contaminación de los diferentes refrigerantes no se produzca al utilizar el equipo. Las mangueras o líneas serán lo más cortas posible para minimizar la cantidad de refrigerante contenida en ellos.
- Los cilindros se mantendrán en posición vertical.
- Asegúrese de que el sistema de refrigeración esté conectado a tierra antes de cargar el sistema con refrigerante.
- Etiquete el sistema cuando se complete la carga (si no lo ha hecho ya).
- Se debe tener mucho cuidado de no sobrecargar el sistema de refrigeración. Antes de recargar el sistema, debe probarse a presión
- con el gas de purga apropiado. El sistema se probará contra fugas al finalizar la carga pero antes de la puesta en servicio. Se realizará una prueba de fugas de seguimiento antes de abandonar el sitio.

Desmantelamiento

- Antes de realizar este procedimiento, es esencial que el técnico esté completamente familiarizado con el equipo y con todos sus detalles.
- Antes de realizar la tarea, se tomará una muestra de aceite y refrigerante en caso de que se requiera un análisis previo a la reutilización del refrigerante reclamado.
- La energía eléctrica debe estar disponible antes de iniciar la tarea.
- Familiarizarse con el equipo y su funcionamiento.
- Aislar el sistema eléctricamente.
- Antes de intentar el procedimiento, asegúrese de que:
 - el equipo de manipulación mecánica está disponible, si es necesario, para manejar los cilindros de refrigerante;
 - Todo el equipo de protección personal está disponible y se usa correctamente;
 - el proceso de recuperación es supervisado en todo momento por una persona competente;
 - Los equipos y cilindros de recuperación cumplen con las normas apropiadas.
- Bombee el sistema de refrigerante, si es posible.
- Si no es posible un vacío, haga un colector para que se pueda eliminar el refrigerante de varias partes del sistema.
- Asegúrese de que el cilindro esté situado en la balanza antes de que tenga lugar la recuperación.
- Arranque la máquina de recuperación y opere de acuerdo con las instrucciones del fabricante.
- No llene en exceso los cilindros. (No más del 80% de volumen de carga líquida).
- No exceda la presión máxima de trabajo del cilindro, ni siquiera temporalmente.
- Cuando los cilindros se hayan llenado correctamente y se haya completado el proceso, asegúrese de que los cilindros y el equipo se retiren del sitio rápidamente y que todas las válvulas de aislamiento del equipo estén cerradas.
- Refriger El refrigerante recuperado no debe cargarse en otro sistema de refrigeración a menos que haya sido limpiado y revisado.

PRECAUCIONES

Etiquetado

- El equipo debe estar etiquetado indicando que se ha retirado del servicio y se ha vaciado el refrigerante. La etiqueta deberá estar fechada y firmada.
- Asegúrese de que haya etiquetas en el equipo que indiquen que el equipo contiene refrigerante inflamable.

Recuperación

- Al transferir refrigerante a los cilindros, asegúrese de que solo se utilicen los cilindros de recuperación de refrigerante apropiados.
- Asegúrese de que esté disponible el número correcto de cilindros para mantener la carga total del sistema. Todos los cilindros que se utilizarán están diseñados para el refrigerante recuperado y etiquetados para ese refrigerante (Cilindro dedicado para la recuperación de refrigerante).
- Los cilindros deben estar completos con la válvula de alivio de presión y las válvulas de cierre asociadas en buen estado de funcionamiento. Los cilindros de recuperación vacíos se evacúan y, si es posible, se enfrían antes de que se produzca la recuperación.
- El equipo de recuperación debe estar en buen estado de funcionamiento con un conjunto de instrucciones sobre el equipo que se encuentra a mano y debe ser adecuado para la recuperación de todos los refrigerantes apropiados.
- Un conjunto de básculas de pesaje calibradas debe estar disponible y en buen estado de funcionamiento. Las mangueras deben estar completas con acoplamientos de desconexión sin fugas y en buenas condiciones. antes de utilizando la máquina de recuperación, verifique que esté en buen estado de funcionamiento, que se haya mantenido correctamente y que todos los componentes eléctricos asociados estén sellados para evitar la ignición en caso de una descarga de refrigerante.
- El refrigerante recuperado debe devolverse al proveedor de refrigerante en el cilindro de recuperación correcto y se debe organizar la correspondiente nota de transferencia de residuos. No mezcle refrigerantes en unidades de recuperación y especialmente en cilindros.
- Si se deben retirar los compresores o los aceites de compresores, asegúrese de que hayan sido evacuados a un nivel aceptable para asegurarse de que no quede refrigerante inflamable dentro del lubricante.
- El proceso de evacuación se llevará a cabo antes de devolver el compresor a los proveedores. Para acelerar este proceso solo debe emplearse calefacción eléctrica del cuerpo del compresor.

PRECAUCIONES

Lea cuidadosamente la siguiente información para operar el acondicionador de aire correctamente.

A continuación se enumeran tres tipos de precauciones de seguridad y sugerencias.

 **¡ADVERTENCIA!** Las operaciones incorrectas pueden provocar consecuencias graves de muerte o lesiones graves.

 **PRECAUCIÓN:** Las operaciones incorrectas pueden provocar lesiones o daños en la máquina; en algunos casos puede causar consecuencias graves.

 **INSTRUCCIONES:** Esta información puede asegurar el correcto funcionamiento de la máquina.

Símbolos utilizados en las ilustraciones.

 : Indica una acción que debe evitarse.

 : Indica que se deben seguir instrucciones importantes.

 : Indica una parte que debe estar conectada a tierra.

 : Tenga cuidado con las descargas eléctricas (Este símbolo se muestra en la etiqueta de la unidad principal).

Asegúrese de cumplir con las siguientes precauciones de seguridad importantes.

- Después de leer este manual, entrégalo a quienes usarán la unidad.
- El usuario de la unidad debe tener a mano este material y ponerlo a disposición de quienes realizarán reparaciones o reubicarán la unidad. Además, póngalo a disposición del nuevo usuario cuando el usuario cambie de dueño.

PRECAUCIONES

⚠ ¡ADVERTENCIA!

Por favor llame a la tienda de ventas / servicios para la instalación.

No intente instalar el acondicionador de aire por usted mismo, ya que los trabajos incorrectos pueden provocar descargas eléctricas, incendios y fugas de agua.

⚠ ¡ADVERTENCIA!

Cuando se encuentre una anomalía, como quemado-pequeño, detenga inmediatamente el botón de operación y póngase en contacto con la tienda de ventas.

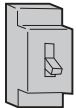

OFF



DE Estricto CUMPLIMIENTO

Utilice una fuente de alimentación exclusiva con un disyuntor

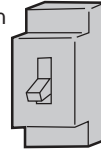

Comprobar la correcta instalación del drenaje de forma segura.



DE Estricto CUMPLIMIENTO

Conecte completamente el cable de alimentación al tomacorriente.



DE Estricto CUMPLIMIENTO

Use el voltaje apropiado



DE Estricto CUMPLIMIENTO

1. No use el cable de alimentación extendido o conectado a la mitad
2. No instale la unidad en un lugar donde haya una posibilidad de fuga de gas inflamable.
3. No exponga la unidad al vapor o al vapor de aceite.



PROHIBICIÓN

No utilice el cable de alimentación en un paquete.



PROHIBICIÓN

Tenga cuidado de no dañar el cable de alimentación.

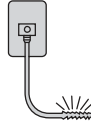

PROHIBICIÓN

No inserte objetos en la entrada o salida de aire.

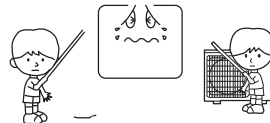

PROHIBICIÓN

No inicie ni detenga la operación desconectando el cable de alimentación y así sucesivamente.

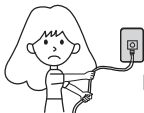

PROHIBICIÓN

No canalice el flujo de aire directamente a las personas, especialmente a los bebés o ancianos.



PROHIBICIÓN

No intentes reparar o reconstruir por ti mismo.

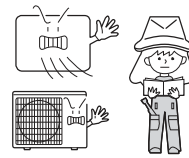

Conecte el cable de tierra.

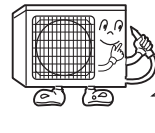

oma de tierra

⚠ PRECAUCIÓN

No lo utilice con el fin de almacenar alimentos, obras de arte, equipos precisos, cría o cultivo.



PROHIBICIÓN

Tome aire fresco de vez en cuando, especialmente cuando el aparato de gas esté funcionando al mismo tiempo.

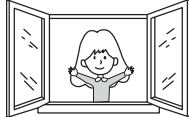

DE Estricto CUMPLIMIENTO

No opere el interruptor con la mano mojada.

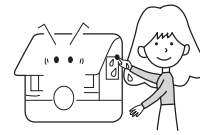

PROHIBICIÓN

No instale la unidad cerca de una chimenea u otro aparato de calefacción.



PROHIBICIÓN

Comprobar buen estado del soporte de instalación.

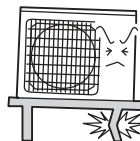

PROHIBICIÓN

No vierta agua sobre la unidad para limpiarla

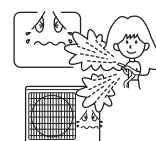

PROHIBICIÓN

No coloque animales o plantas en el camino directo del flujo de aire

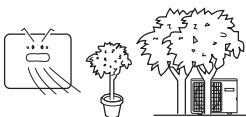

PROHIBICIÓN

No coloque ningún objeto ni se suba a la unidad.

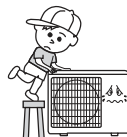

PROHIBICIÓN

No coloque el jarrón de flores ni los recipientes de agua en la parte superior de la unidad.



PROHIBICIÓN



PRECAUCIONES

⚠ INSTRUCCIONES:

Pídale al distribuidor o especialista que instale. El usuario no debe intentarlo por sus propios medios. Después de la instalación, asegúrese de las siguientes condiciones.

⚠ ¡ADVERTENCIA!

Por favor, llame al distribuidor para instalar el acondicionador de aire.

La instalación incorrecta puede causar fugas de agua, descargas eléctricas, incendios y riesgo de explosión.

⚠ PRECAUCIÓN:

- El acondicionador de aire no puede instalarse en el ambiente con gases inflamables porque los gases inflamables cercanos al acondicionador de aire pueden causar incendios y peligro de explosión.
- Disyuntor de fuga eléctrica a prueba de explosiones instalado.
Fácilmente causa descargas eléctricas sin interruptor de circuito.
- Conecte el cable de puesta a tierra.
El cable de puesta a tierra no debe conectarse a la tubería de gas, tubería de agua, pararrayos o línea telefónica, la puesta a tierra incorrecta puede causar una descarga eléctrica.



Toma de tierra

Use la tubería de descarga correctamente para asegurar una descarga eficiente. El uso incorrecto de la tubería puede causar fugas de agua.

[Ubicación]

- El acondicionador de aire debe estar ubicado en un lugar bien ventilado y fácil de
- lugar accesible.
El acondicionador de aire no debe ubicarse en los siguientes lugares:
 - (a) Lugares con aceites de máquina u otros vapores de aceite.
 - (b) Mar con alto contenido de sal en el aire.
 - (c) Cerca de aguas termales con alto contenido de gases de sulfuro.
 - (d) Área con fluctuaciones frecuentes de voltaje, por ejemplo, fábrica, etc.
 - (e) En vehículos o buques.
 - (f) Cocina con vapor de aceite pesado o humedad.
 - (g) Cerca de la máquina emite ondas electromagnéticas.
 - (h) Los lugares con ácido, álcali vapour. TV, radio, aparatos acústicos, etc. están a una distancia de al menos 1 m de la unidad interior, la unidad exterior, el cable de alimentación, el cable de conexión, las tuberías, de lo contrario se pueden alterar las imágenes o crear ruidos .

[Cableado]

El acondicionador de aire debe estar equipado con un cable de alimentación especial.

[Ruido de funcionamiento]

- Eligió los siguientes lugares:
Capaz de soportar el peso del acondicionador de aire, no aumenta el ruido de funcionamiento y la vibración.
- (b) El vapor caliente de la salida de la unidad exterior y el ruido de funcionamiento no molestan al vecino.
No hay obstáculos alrededor de la salida de la unidad exterior.

Precauciones de seguridad

• Precauciones de instalación

¡ADVERTENCIA!

- ★ El área de la habitación en la que se instala el aire acondicionado refrigerante R32 no puede ser menor que el área mínima especificada en la tabla siguiente, para evitar posibles problemas de seguridad debido a la concentración de refrigerante dentro de la habitación fuera de límite causada por fuga de refrigerante del sistema de refrigeración de la unidad interior.
- ★ Una vez realizadas las conexiones de la tubería , las misma no se podrán volver a utilizar (la hermeticidad del aire puede verse afectada) .
- ★ Se usará un cable conector completo para la unidad interior/exterior según se requiera en la especificación de operación del proceso de instalación y las instrucciones de operación.

Área de Habitación Mínima

Tipo	LFL kg/m ³	ho m	Masa Total Cargada/kg Área de Habitación Mínima/m ²						
			1.224	1.836	2.448	3.672	4.896	6.12	7.956
R32	0.306	0.6		29	51	116	206	321	543
		1.0		10	19	42	74	116	196
		1.8		3	6	13	23	36	60
		2.2		2	4	9	15	24	40

Manual de Operación del Control Remoto

Vista Externa del Mando a Distancia

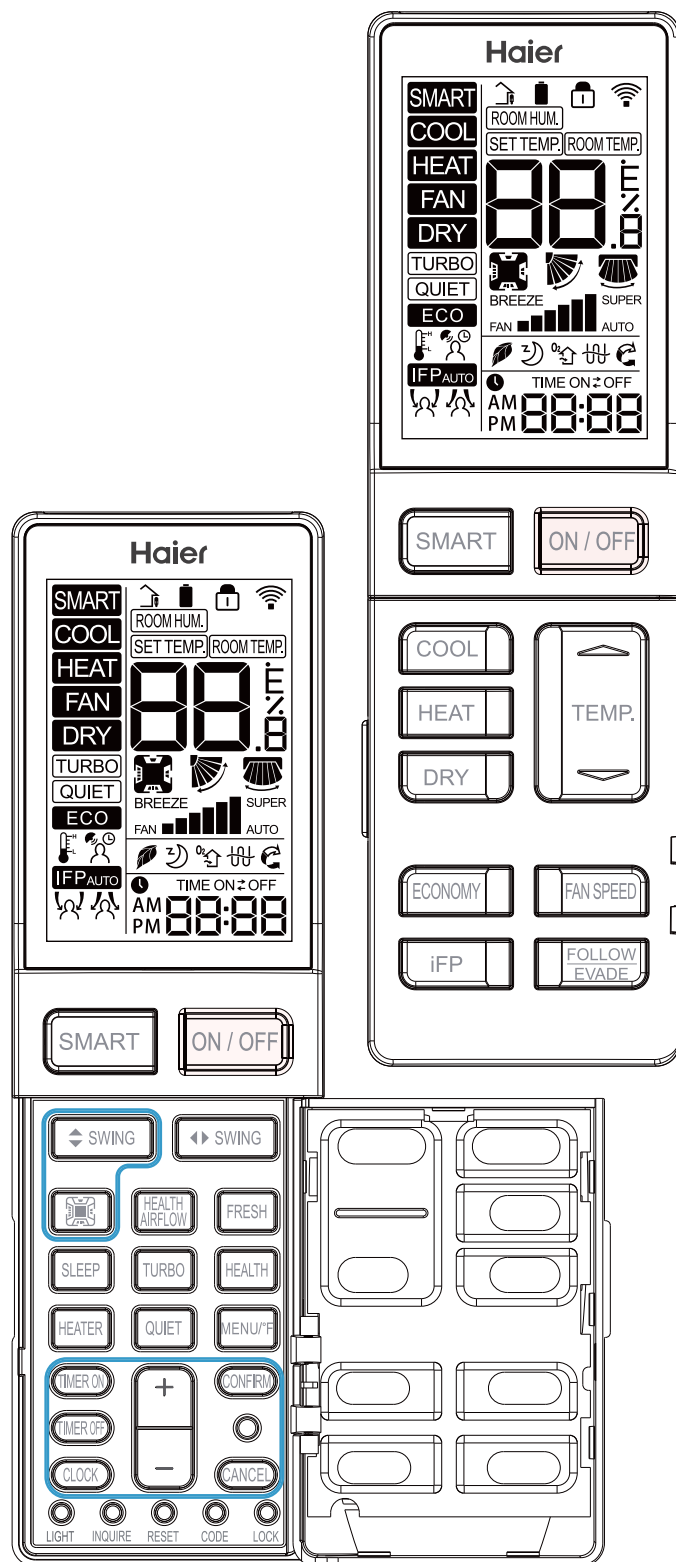

Carga de la batería

1. Retire la tapa de la batería;
2. La carga de las pilas AAA (incluidas) está en línea con el signo “+”/“-”
3. Vuelva a colocar la tapa

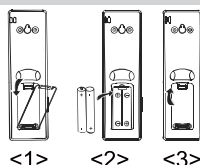

Descripción funcional

1. Encendido y Mostrar todo: Después de insertar las baterías, la pantalla mostrará todos los símbolos durante 3 segundos. El control remoto entrará entonces en el modo de ajuste del reloj. Use “+”/“-” para ajustar el reloj. Presione “Confirmar” cuando haya terminado.

Si no se realiza ninguna acción en 10 segundos, el control remoto saldrá del modo de configuración. Vea la sección 22 para las instrucciones de ajuste del reloj.

2. Botón de Encendido/Apagado: Presione el botón de Encendido/Apagado en el control remoto para arrancar la unidad.

3. Botón INTELIGENTE:

(1) En el modo INTELIGENTE, el aire acondicionado cambiará automáticamente entre Frío, Calor o Ventilador para mantener la temperatura configurada.

(2) Cuando el ventilador está configurado en AUTOMÁTICO, el aire acondicionado ajusta automáticamente la velocidad del ventilador de acuerdo con la temperatura ambiente.

(3) El botón INTELIGENTE también funciona para encender y apagar la unidad.

4. Botón FRÍO (COOL), botón CALOR (HEAT) y botón SECO (DRY)

(1) En el modo FRÍO, la unidad funciona en refrigeración. Cuando VENTILADOR está configurado en AUTOMÁTICO, el aire acondicionado ajusta automáticamente la velocidad del ventilador de acuerdo con la temperatura ambiente. FRÍO (COOL) se mostrará durante el modo FRÍO.

(2) En el modo CALOR, el aire caliente saldrá rápidamente después de un corto período de tiempo debido a la función de prevención de aire frío. Cuando VENTILADOR está configurado en AUTOMÁTICO, el aire acondicionado ajusta automáticamente la velocidad del ventilador de acuerdo con la temperatura ambiente. CALOR se mostrará durante el modo CALOR.

(3) El modo SECO se utiliza para reducir la humedad. En el modo SECO, cuando la temperatura ambiente es inferior a la configuración de temperatura+2°F, la unidad funcionará intermitentemente a velocidad BAJA independientemente de la configuración de VENTILADOR. SECO se mostrará durante el modo SECO.

Modo	INTELIGENTE	CALOR	FRÍO	SECO	VENTILADOR
TEMPERATURA inicial.	24°C (75°F)	24°C (75°F)	24°C (75°F)	24°C (75°F)	La temperatura de configuración no se muestra.
Modo	INTELIGENTE	CALOR	FRÍO	SECO	VENTILADOR
Velocidad Inicial del Ventilador	AUTOMÁTICO	BAJO	HOLA	AUTOMÁTICO	BAJO

5. Botón de VELOCIDAD DEL VENTILADOR:

Selección de velocidad del ventilador

Presione el botón de VELOCIDAD DEL VENTILADOR. Para cada presión, la velocidad del ventilador cambia de la siguiente manera:

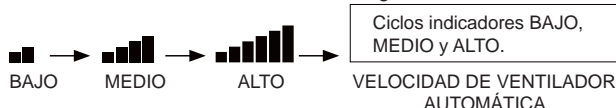

El ventilador del aire acondicionado funcionará de acuerdo con la velocidad del ventilador mostrada. Cuando VENTILADOR está configurado en AUTOMÁTICO, el aire acondicionado ajusta automáticamente la velocidad del ventilador de acuerdo con la temperatura ambiente.

6. TEMPERATURA Botones +/-:

Cada vez que se presiona el botón Temperatura+, la configuración de la temperatura aumenta.

Cada vez que se presiona el botón Temperatura-, la configuración de la temperatura disminuye.

El rango de temperatura de funcionamiento es de 60°F a 86°F (16°C-30°C).

7. Control de cuadrante

(disponible para algunos modelos):

Esta configuración permite que el flujo de aire vertical se ajuste individualmente en cada lado de la unidad.



(1) Posiciones iniciales por defecto.

	INTELIGENTE	CALOR	FRÍO	SECO	VENTILADOR
Cuadrante seleccionado	Mostrar todo	Mostrar todo	Mostrar todo	Mostrar todo	Mostrar todo
Ángulo de OSCILACIÓN Vertical	Posición 3	Posición 5	Posición 3	Posición 3	Posición 3

(2) Presione el botón Control de Cuadrante para seleccionar el cuadrante. Cada presión de botón seleccionará como se muestra a continuación:



(3) Una vez seleccionado el cuadrante deseado, utilice el botón de Oscilación Vertical para configurar la dirección del flujo de aire. Vea la sección 9.

Manual de Operación del Control Remoto

8. Botón de OSCILACIÓN Vertical

Ajuste de la Dirección del Flujo de Aire

Presione el botón de OSCILACIÓN ARRIBA/ABAJO para elegir la posición de las rejillas de flujo de aire vertical.

Visualización del estado del flujo de aire COODRY



CALOR



9. Botón de OSCILACIÓN Horizontal

Presione el botón de OSCILACIÓN IZQUIERDA/ABAJO para elegir la posición de las rejillas de flujo de aire horizontal.

Visualización de estado del flujo de aire.

FRÍO/SECO/CALOR:

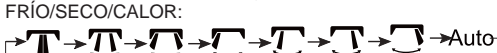

10. FLUJO DE AIRE DE SALUD:

La función de Flujo de Aire de Salud agitará el aire en la habitación.

(1) Presione el botón de "FLUJO DE AIRE DE SALUD" para mostrar el  icono en la pantalla LCD.

(2) El icono del Cuadrante se ciclará a cada cuadrante.

(3) La oscilación horizontal por defecto es oscilar. Se puede ajustar con cada presión del botón de OSCILACIÓN Horizontal entre estrecha, media, ancha y de izquierda a derecha.

(4) La oscilación vertical no es ajustable.

(5) La velocidad predeterminada del ventilador es variable. Puede ajustarse presionando el botón de VELOCIDAD DEL VENTILADOR entre baja, media y alta.

ELIMINE IMÁGENES

11. Modo de funcionamiento del Sueño:

1. Modo del SUEÑO durante los modos FRÍO, SECO

Una hora después de que comience el modo del SUEÑO, la temperatura aumentará 2°F. Por encima de la temperatura configurada, después de otra hora, la temperatura aumentará 2°F adicional. La unidad funcionará durante seis horas adicionales, luego se apagará. La temperatura final es 4°F más alta que la temperatura inicial configurada. El uso de esta función le ayudará a lograr la máxima eficiencia y comodidad de su unidad mientras duerme.

2. Modo del SUEÑO durante el modo CALOR

Una hora después de que comience el modo del SUEÑO, la temperatura disminuirá 4°F por debajo de la temperatura configurada, después de otra hora, la temperatura disminuirá 4°F adicional. Después de tres horas adicionales, la temperatura aumentará 2°F. La unidad funcionará durante tres horas adicionales, luego se apagará. La temperatura final es 6°F más baja que la temperatura inicial configurada. El uso de esta función le ayudará a lograr la máxima eficiencia y comodidad de su unidad mientras duerme.

3 en modo INTELIGENTE

La unidad funciona en el modo de sueño correspondiente adaptado al modo de operación seleccionado automáticamente.

Nota:

Cuando la función TEMPORIZADOR ENCENDIDO está configurada, la función de sueño no se puede configurar. Si se ha configurado la función de sueño, y el usuario configura la función TEMPORIZADOR ENCENDIDO, la función de sueño se cancelará y la unidad se configurará en la función de temporizador.

12. SALUD:

(1) Durante el encendido o apagado de la potencia, presione el botón "SALUD" para mostrar el icono  en la pantalla LCD, y presione nuevamente el botón "SALUD" para cancelar.

(2) Durante el apagado de la potencia, presione el botón "SALUD" para entrar en el modo Ventilador, comenzar el viento suave y la función SALUD, mostrar el icono .

(3) Cambie entre modos, y mantenga la función SALUD.

(4) Si la función SALUD está configurada, apáguela y luego enciéndala para permanecer en el modo SALUD.

(5) La función SALUD no está disponible para algunas unidades.

13. ECO:

(1) Presione el botón ECO y la pantalla mostrará .

(2) ECO es válido en todos los modos, se memoriza entre todos los modos.

(3) El Encendido o Apagado de la función ECO se memoriza.

(4) La función ECO no está disponible para algunas unidades.

14. Turbo/Tranquilo:

La función TURBO se utiliza para calentar o enfriar rápidamente.

Presione el botón TURBO, el control remoto mostrará el TURBO y cambiará el ventilador a SÚPER alto. Presione el botón TURBO nuevamente para cancelar la función.

Presione el botón Tranquilo, el control remoto mostrará Tranquilo y cambiará el ventilador(fan) a BRISA(BREEZE). Presione el botón Tranquilo otra vez para cancelar la función.

Nota:

Los modos Turbo/Tranquilo sólo están disponibles cuando la unidad está en modo de refrigeración o calefacción(no para el modo inteligente o seco).

El funcionamiento de la unidad en modo TRANQUILO durante un largo período de tiempo puede hacer que la temperatura ambiente no alcance la temperatura configurada. Si esto ocurre, cancele el modo TRANQUILO y configure la velocidad del ventilador en un valor más alto.

15. Requiere parte de sensor de movimiento opcional

(1) El punto focal inteligente (iFP) operará la unidad en el punto de configuración sólo cuando la habitación esté ocupada.

16. Evadir/Seguir

Cuando se instala el sensor iFP, el flujo de aire se puede configurar para seguir a los ocupantes o evadirlos.

17. FRESCO:

(1) La función FRESCO es válida en el estado ON u OFF. Cuando el aire acondicionado está apagado, presione el botón "FRESCO", muestra el ícono en la pantalla LCD para ingresar al modo Ventilador y la velocidad baja. Presione el botón "FRESCO" nuevamente, esta función se cancela.

(2) Una vez configurada la función FRESCO, se mantienen las funciones ON u OFF.

(3) Después de configurar la función FRESCO, se mantiene la función de cambio de modo.

(4) La función FRESCO no está disponible para algunas unidades.

18. Función °C /°F

Presione "MENÚ /°F" para alternar entre [configurar temperatura]°F; [configurar temperatura] °C; y Modo de calefacción a baja temperatura de 10°C/50°F.

La calefacción a baja temperatura sólo está disponible cuando se configura en CALOR. Cuando se configura en Calefacción a baja temperatura, el punto de configuración se reduce a una temperatura mínima para evitar daños por temperaturas de congelación.

19. CALENTADOR:

(1) Cuando se elige el modo CALOR y se muestra en la pantalla LCD, al presionar el botón "CALENTADOR" se puede cancelar y configurar la función CALENTADOR.

(2) El modo automático no inicia automáticamente la función CALENTADOR, pero puede configurar o cancelar la función CALENTADOR.

(3) La función CALENTADOR no está disponible para algunas unidades.

20. Temporizador:

Operación de ENCENDIDO-APAGADO

1. Inicie la unidad y seleccione el modo de operación deseado.

2. Presione el botón TEMPORIZADOR APAGADO para ingresar al modo TEMPORIZADOR APAGADO. El control remoto comenzará a destellar "APAGADO", ajustando el tiempo con el botón "+/-".

3. Una vez que se selecciona el temporizador deseado para que la unidad se apague, presione el botón CONFIRMAR para confirmar esta configuración. Cancele la configuración del temporizador.

Con un TEMPORIZADOR APAGADO configurado, presione el botón CANCELAR una vez para cancelar el TEMPORIZADOR APAGADO.

Nota:

Manteniendo presionado el botón "+/-" se ajustará rápidamente la hora. Después de reemplazar las baterías o de que se produzca un corte de energía, la configuración de tiempo tendrá que ser restablecida.

De acuerdo con la secuencia de configuración de tiempo de TEMPORIZADOR ENCENDIDO o TEMPORIZADOR APAGADO, se puede lograr Comenzar-Parar o Parar-Comenzar

21. Botón +/-

Cada vez que se presiona el botón "+", el tiempo aumenta 1 minuto.

Cada vez que se presiona el botón "-", el tiempo disminuye 1 minuto.

Manteniendo presionado el botón "+" o "-" hacia abajo se ajustará rápidamente el tiempo.

22. Reloj:

Presione el botón "Reloj", "AM" or "PM" parpadearán cuando el control remoto esté en el modo de configuración del reloj. Use "+/-" para configurar el modo Uso del modo de cierre Use M. para configurar el reloj y luego presione "CONFIRMAR" para salir del modo de ajuste.

23. Ligero:

Encienda y apague la pantalla de la unidad interior.

24. Restablecer:

Si el control remoto no funciona correctamente, utilice un punto de pluma o un objeto similar para presionar este botón para restablecer el control remoto.

25. Bloquear:

Se utiliza para bloquear los botones y la pantalla LCD.

26. CÓDIGO: Función reservada.

27. PREGUNTAR: Función reservada.

Funciones especiales e instrucciones.

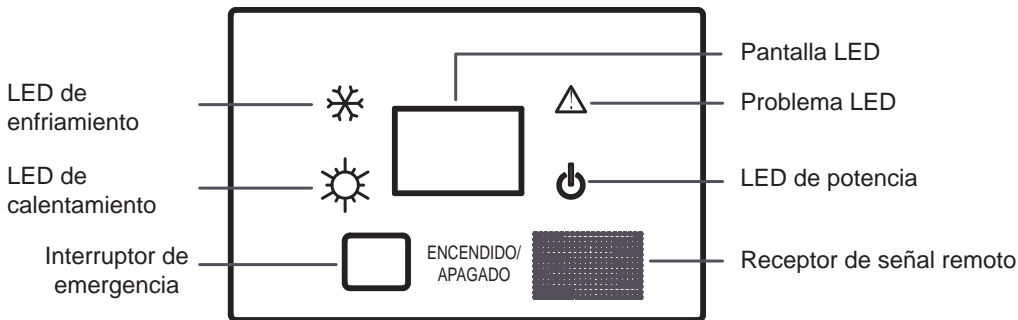

Operación de emergencia de la unidad interior

- Cuando el control remoto se pierde o se daña, el interruptor de emergencia puede operarse debajo del panel (como se muestra en la figura).
- En el estado APAGADO, al presionar el interruptor de emergencia se puede activar la operación automática. El aire acondicionado selecciona automáticamente el modo de funcionamiento de acuerdo con la temperatura interior (refrigeración o calefacción).
- Sin embargo, la configuración de temperatura y la velocidad del viento no se pueden cambiar. En el estado ENCENDIDO, presione este botón para detener el aire acondicionado.

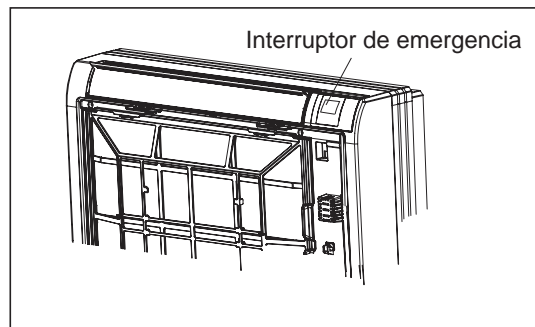

Control de suministro de aire interior

! PRECAUCIÓN

Antes de abrir el frille frontal, asegúrese de detener la operación y de apagar el interruptor. No toque las partes metálicas en el interior de la unidad interior, ya que podría provocar lesiones.

- Independientemente del modo o la situación de funcionamiento, el aire sopla desde la salida de aire superior.
- Use este interruptor cuando no quiera que salga aire por la salida de aire inferior. (mientras duerme, etc.)

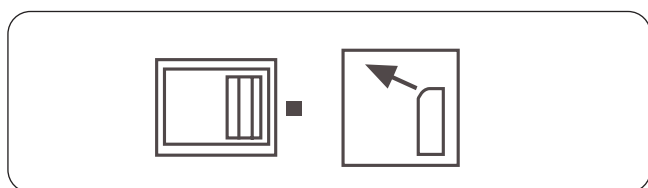

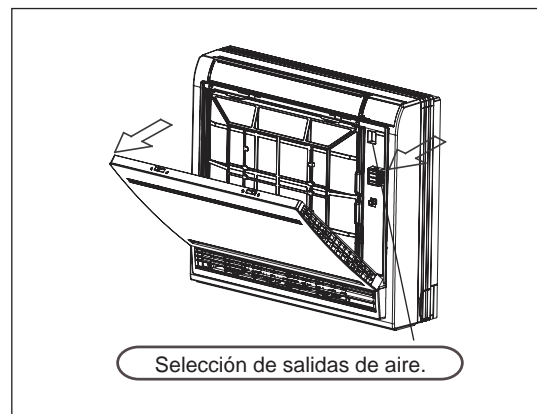
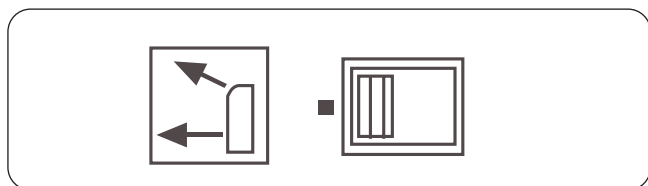

- El aire acondicionado decide automáticamente el patrón de soplado apropiado según el modo de operación y la situación.
- Durante el modo Frío/Secoy Ventilador, para que el aire frío no entre en contacto directo con las personas, el aire sopla por la salida de aire superior.



Solución de problemas

Los siguientes no son mal funcionamiento.

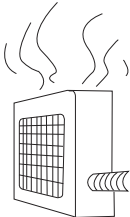
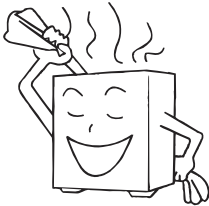

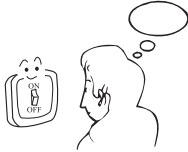

<p>Se escucha el sonido del agua que fluye.</p> 	<p>Quando se inicia el aire acondicionado, cuando el compresor arranca o detiene durante el funcionamiento o cuando el aire acondicionado se detiene, a veces suena "Bi- Bi-" o "Godo-Godo". Es el sonido que fluye del refrigerante en lugar de un mal funcionamiento.</p>
<p>Se escucha un crujido</p>	<p>Esto es causado por la expansión de calor o la contracción de los plásticos.</p>
<p>Huele.</p>	<p>El aire expulsado de la unidad interior a veces huele. El olor resulta de olores de muebles, pintura, tabaco absorbido por unidad interior.</p>
<p>Durante la operación, la niebla blanca sale de la unidad interior.</p> 	<p>Quando está en modo FRÍO o SECO, se puede ver una niebla de agua fina expulsada de la unidad. Ésta es la niebla condensada porque el aire interior repentinamente enfriado se sopla.</p>
<p>Cambia automáticamente al modo VENTILADOR durante el enfriamiento.</p>	<p>Para evitar que se acumule escarcha en el intercambiador de calor de la unidad interior, algunas veces cambia automáticamente al modo VENTILADOR, pero pronto regresará al modo de enfriamiento.</p>
<p>El aire acondicionado no se puede reiniciar poco después de que se detenga. ¿El aire acondicionado no arranca?</p> 	<p>Esto se debe a la función de autoprotección del sistema, por lo tanto, no se puede reiniciar durante unos tres minutos después de que se detenga. Por favor, espere tres minutos</p>
<p>El aire no sopla o la velocidad del ventilador no se puede cambiar durante el secado.</p>	<p>En el modo SECO, cuando la temperatura ambiente es 2°C más alta que la configuración de temperatura, la unidad funciona de manera intermitente a velocidad baja, independientemente de la configuración del VENTILADOR</p>
<p>Agua o vapor generado por la unidad exterior durante el calentamiento.</p> 	<p>Esto sucede cuando se elimina la escarcha acumulada en la unidad exterior (durante la operación de descongelación).</p> <p>Operación de descongelación</p> 
<p>Durante la calefacción, el ventilador interior sigue funcionando incluso cuando la unidad está detenida.</p>	<p>Para evitar el exceso de calor, el ventilador interior continuará funcionando durante un tiempo después de que la unidad se detenga automáticamente.</p>

Verifique las siguientes cosas acerca de su aire acondicionado antes de hacer una llamada de servicio.

La unidad no arranca.		
<p>¿Está encendido el interruptor de alimentación?</p>  <p>El interruptor de la fuente de alimentación no está en la posición de ENCENDIDO.</p>	<p>¿Es normal el suministro eléctrico de la ciudad?</p> 	<p>¿Está el interruptor de fuga a tierra en acción?</p> <p>Asegúrese de apagar el interruptor de la fuente de alimentación inmediatamente y póngase en contacto con el distribuidor.</p>

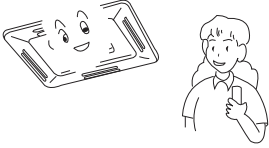
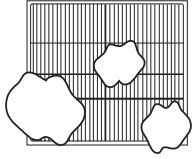
Solución de problemas

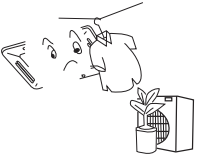
Refrigeración o calefacción insuficiente.

<p>El controlador de operación se configura según sea necesario</p> 	<p>¿Filtro de aire demasiado sucio?</p> 	<p>Persiana de oscilación horizontal hacia arriba (en modo CALOR)</p> 
<p>¿Existe algún obstáculo en la entrada o salida de aire?</p> 	<p>¿Puerta o ventana está abierta?</p> 	

Refrigeración insuficiente

<p>¿Hay alguna otra fuente de calor en la habitación?</p> 	<p>¿Luz solar directa en la habitación?</p> 	<p>¿Demasiado ruido en la habitación?</p> 
---------------------------------------------------------------------------------------------------------------------------------------------	-------------------------------------------------------------------------------------------------------------------------------	-------------------------------------------------------------------------------------------------------------------------------

Aire enfriado soplado (cuando se calienta)

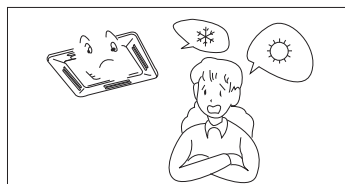

Cuando el aire acondicionado no funciona correctamente después de haber comprobado los elementos mencionados anteriormente o cuando se observa el siguiente fenómeno, detenga el funcionamiento del aire acondicionado y póngase en contacto con su distribuidor.

- 1) El fusible o el interruptor a menudo se apaga.
- 2) El agua cae durante la operación de enfriamiento o secado.
- 3) Hay una irregularidad en la operación o un sonido anormal que es audible.

SOLUCIÓN DE PROBLEMAS DE LA UNIDAD INTERIOR

Tiempos de destello de LED de PCB interior		Mal funcionamiento monitor	Contenido de mal funcionamiento	Posibles razones
LED6	LED1			
0	1	E1	Mal funcionamiento del sensor de temperatura ambiente de la unidad interior	Sensor desconectado, roto o en posición incorrecta o cortocircuito
0	2	E2	Mal funcionamiento del sensor de temperatura de la tubería de la unidad interior	Sensor desconectado, roto o en posición incorrecta o cortocircuito
0	4	E4	EEPROM incorrecto de PCB interior	Chip EEPROM desconectado o roto o mal programado, o PCB roto
0	7	E7	Comunicación anormal entre unidades interiores y exteriores	Conexión incorrecta, desconexión de los cables o configuración incorrecta de la dirección de la unidad interior o fuente de alimentación defectuosa o falla de la PCB o Mal funcionamiento de de la unidad esclava en el sistema MAXI
0	8	E8	Comunicación anormal entre el controlador cableado y la unidad interior	Conexión incorrecta o controlador cableado roto, o PCB defectuoso
0	12	E10	Mal funcionamiento del sistema de drenaje	El motor de la bomba está desconectado o en una posición incorrecta, o el interruptor de flotador está desconectado o en una posición incorrecta, o el puente de cortocircuito está desconectado
0	13	C1	Cero cruzado sigal incorrecto	Cero cruzado sigal detectado mal
0	14	E14	Motor de ventilador de CC de unidad interior anormal	Motor del ventilador de CC desconectado o ventilador de CC roto o circuito roto

Nota:

1. El fallo exterior también puede indicarse mediante la unidad interior, el método de verificación es el siguiente: Los tiempos de destello de LED6 representan el dígito de las decenas, y los tiempos de destello de LED1 representan el dígito de las unidades, use esta cifra de bidigitate menos 20, luego obtendrá el código de error externo. Por ejemplo, si el código de error exterior es 15, el LED6 parpadeará 3 veces en primer lugar, dos segundos después, el LED1 parpadeará 5 veces y cuatro segundos después, el proceso se repetirá nuevamente.
2. LED6 es verde en el PCB interior, LED1 es amarillo.
3. Para obtener más detalles sobre el fallo de la unidad de la puerta exterior, por favor, consulte la lista de resolución de problemas de la unidad exterior.

Información al cliente

Información al cliente

- Por favor, instale el aire acondicionado de acuerdo con los requisitos especificados en este manual para garantizar que el aire acondicionado funcione bien.
- Tenga cuidado de no rayar la superficie de la caja durante el movimiento del aire acondicionado.
- Por favor, guarde el manual de instalación para futuras consultas cuando haga el mantenimiento y cambie el lugar de instalación.
- Después de la instalación, por favor, utilice el aire acondicionado de acuerdo con las especificaciones del manual de funcionamiento.

Usando direcciones

Ajuste el flujo de aire adecuado

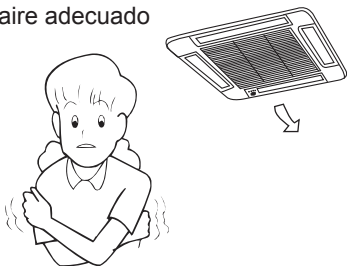

Evite la luz solar directa y el flujo de aire



Mantenga la temperatura interior adecuada.
Demasiado frío o caliente no es bueno para su salud.
Además, dará lugar a un consumo excesivo de energía eléctrica.

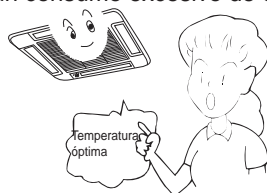



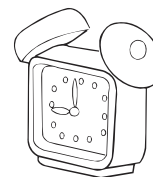



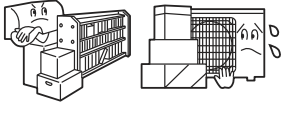

Utilice efectivamente el temporizador.
Usando el modo TEMPORIZADOR, puede hacer que la temperatura de la habitación alcance una temperatura adecuada cuando se despierte o regrese a casa.

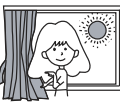
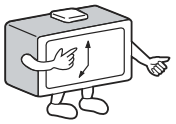



Mantenimiento

Limpe la unidad

<p>Ajuste de la temperatura ambiente adecuada</p>  <p>Temperatura adecuada</p>	<p>No bloquee la entrada o salida de aire.</p> 	<p>Control remoto</p>  <p>No use agua, limpie el controlador con un paño seco. No utilice limpiadores de vidrios o paños químicos.</p>	<p>Cuerpo interior</p>  <p>limpie el aire acondicionado con un paño suave y seco. Para manchas graves, use un detergente neutro diluido con agua. Escorra el agua de la tela antes de limpiar. luego limpie el detergente por completo.</p>
<p>Cierre puertas y ventanas durante la operación.</p>  <p>Durante la operación de enfriamiento evite la penetración de la luz solar directa con cortina o persiana.</p>	<p>Use el temporizador efectivamente</p> 	<p>No utilice los siguientes para la limpieza</p>   <p>La gasolina, bencina, diluyente o limpiador pueden dañar el revestimiento de la unidad. El agua caliente a más de 40°C (104°F) puede causar decoloración o deformación.</p>	
<p>Si no va a utilizar la unidad durante mucho tiempo, apague el interruptor principal de la fuente de alimentación.</p>  <p>APAGADO</p>	<p>Use las persianas con eficacia</p> 	<p>Limpeza del filtro de aire</p> <ol style="list-style-type: none"> 1 Abra la rejilla de entrada tirando de ella hacia arriba. 2 Retire el filtro. Empuje hacia arriba la pestaña central del filtro hasta que se suelte del tapón y retire el filtro hacia abajo. 3 Limpe el filtro. Use una aspiradora para quitar el polvo, o lave el filtro con agua. Después del lavado, seque el filtro completamente a la sombra. 4 Coloque el filtro. Coloque el filtro correctamente de modo que la indicación "FRONTAL" esté orientada hacia la frente. Asegúrese de que el filtro esté completamente fijo detrás del tapón. Si los filtros derecho e izquierdo no están conectados correctamente, eso puede causar defectos. 5 Cierre la rejilla de entrada.   <p>Una vez cada dos semanas</p>	

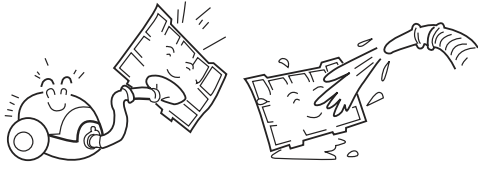
Español

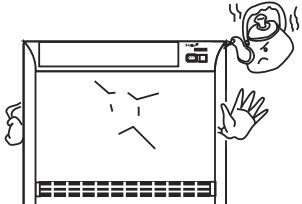
<p>Limpe el filtro</p> <p>Utilice agua o aspiradora para eliminar el polvo. Si es demasiado sucio, limpie con detergente o agua neutral del jabón. Enjuague con agua dulce, seque el filtro y vuelva a montar.</p>	
<p>PRECAUCIÓN</p> <p>No lave el filtro con agua caliente a más de 40°C, ya que podría dañarlo. Limpe cuidadosamente el filtro.</p>	
<p>Limpe la unidad interior (exterior)</p> <p>Limpe con un paño tibio o detergente neutro, luego limpie la humedad con un paño seco. No utilice agua demasiado caliente (por encima de 40°C), lo que causará decoloración o deformación. No use pesticidas u otros detergentes químicos.</p>	

Procedimiento de instalación

PRECAUCIONES:

Para garantizar una instalación correcta, lea cuidadosamente las "Precauciones" antes de trabajar. Después de la instalación, arranque la unidad correctamente y muestre a los clientes cómo operar y mantener la unidad.

Significados de advertencia y precauciones:

 **¡ADVERTENCIA!** Lesiones graves o incluso falla podrían ocurrir, si no se observa.

 **PRECAUCIÓN:** Lesiones a personas por daños a la máquina podrían ocurrir, si no se observa.

¡ADVERTENCIA!

- La instalación debe ser realizada por profesionales, no instale la unidad por sí mismo. Una instalación incorrecta provocará fugas de agua, descargas eléctricas o incendios.
- Instale la unidad según el Manual. La instalación incorrecta causará fugas de agua, descargas eléctricas o accidentes de incendio.
- Asegúrese de usar los accesorios y partes especificados. De lo contrario, pueden producirse fugas de agua, descargas eléctricas, accidentes de incendio o la caída de la unidad.
- La unidad debe colocarse en un lugar lo suficientemente fuerte como para sostener la unidad. O, la unidad se caerá causando lesiones.
- Cuando instale la unidad, tenga en cuenta las tormentas, el tifón, el terremoto. La instalación incorrecta puede hacer que la unidad se caiga.
- Todo el trabajo eléctrico debe ser realizado por personas con experiencia según el código local, las regulaciones y este Manual.
- Utilice cable exclusivo para la unidad. La instalación incorrecta o un cable eléctrico de tamaño insuficiente pueden provocar descargas eléctricas o accidentes de incendio.
- Todos los cables y circuitos deben ser seguros. Utilice alambre exclusivo firmemente fijado. Asegúrese de que la fuerza externa no afecte el terminal de conexión y el cable eléctrico. El mal contacto y la instalación pueden provocar un incendio.
- Arregle el cable correctamente cuando conecte la fuente de alimentación interior y exterior. Fije firmemente la tapa de la terminal para evitar sobrecalentamiento, descarga eléctrica o incluso accidente de incendio.
- En caso de que haya una fuga de refrigerante durante la instalación de la unidad, mantenga una buena ventilación en la habitación.
- Se producirá gas venenoso cuando se encuentre con fuego.
- Verifique la unidad después de la instalación. Asegúrese de que no haya fugas. El refrigerante inducirá gas venenoso cuando se encuentre con la fuente de calor como calentador, horno, etc.
- Corte la fuente de alimentación antes de tocar el bloque de terminales.

PRECAUCIÓN:

- La unidad debe estar conectada a tierra. Pero la conexión a tierra no debe estar conectada a una tubería de agua, una línea de teléfono. Una mala conexión a tierra causará una descarga eléctrica.
- Asegúrese de instalar un disyuntor de fugas para evitar descargas eléctricas.
- Organice el drenaje del agua de acuerdo con este manual. Cubra la tubería con materiales aislantes en caso de rocío. La instalación inadecuada del drenaje de agua causará fugas de agua y dañará sus muebles.
- Para mantener una buena imagen o reducir el ruido, mantenga al menos 1 m del televisor y la radio cuando instale la unidad interior y exterior, el cable de conexión y la línea de alimentación. (Si la onda de radio es relativamente fuerte, 1 m no es suficiente para reducir el ruido).
- No instale la unidad en los siguientes lugares:
 - (a) Existe neblina de aceite o gas de petróleo, como en la cocina, o, las piezas de plástico pueden envejecer o producirse fugas de agua.
 - (b) Donde haya gas corrosivo. El tubo de cobre y la pieza soldada pueden dañarse debido a la corrosión,
 - (c) Donde haya fuerte radiación. Esto afectará el sistema de control de la unidad, causando un mal funcionamiento de la unidad
 - (d) Donde exista gas inflamable, suciedad y materia volátil (diluyente, gasolina), esta materia podría causar un incendio.
- Consulte el patrón de papel al instalar la unidad.



Toma de tierra

Precauciones para el personal de instalación.

No deje de mostrar a los clientes cómo operar la unidad.

Procedimiento de instalación

❶ ANTES DE LA INSTALACION < No deseche ningún accesorio hasta que se complete la instalación.>

- Determine la forma de llevar la unidad al lugar de instalación.
- No retire el embalaje hasta que la unidad llegue al lugar de instalación.
- Si no se puede desempacar, proteja la unidad adecuadamente.

❷ SELECCIÓN DE LUGAR DE INSTALACIÓN

(1) El lugar de instalación debe cumplir con lo siguiente y ser acordado por los clientes:

- Lugar donde pueda garantizarse el flujo de aire adecuado.
- No hay bloque al flujo de aire.
- El drenaje del agua es suave.
- Coloque lo suficientemente fuerte para soportar el peso de la unidad.
- Lugar donde la inclinación no es evidente en el techo.
- Espacio suficiente para el mantenimiento.
- La longitud de la tubería de la unidad interior y exterior está dentro del límite.(Consulte el manual de instalación para la unidad exterior).
- La unidad interior y exterior, el cable de alimentación, el cable entre unidades están a 1m de distancia del televisor y la radio por lo menos. Esto es útil para evitar la alteración de la imagen y el ruido.(Incluso si se mantiene 1 m, aún puede aparecer ruido si la onda de radio es fuerte)

❸ DIBUJO PARA LA INSTALACIÓN DE UNIDADES INTERIORES

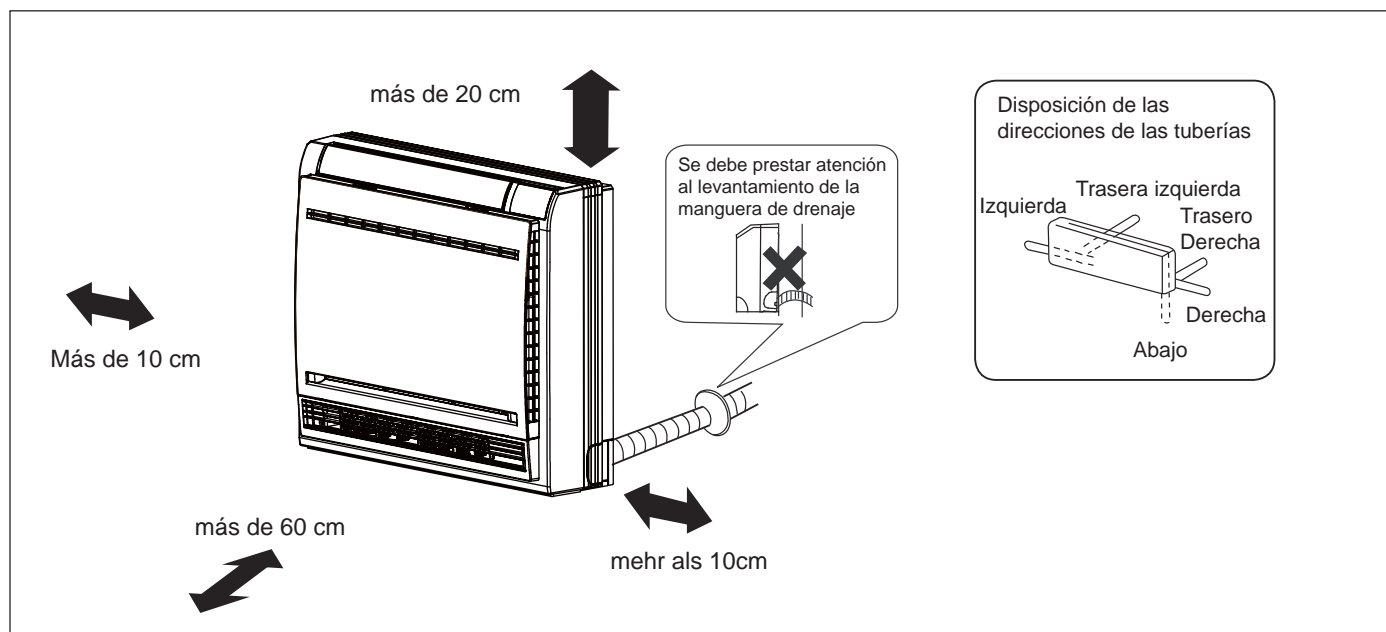

Procedimiento de instalación

Instalación de la unidad interior

(1) Cómo hacer un orificio en la pared y colocar la cubierta del orificio de tubería

- Haga un orificio de 55mm de diámetro, descendiendo ligeramente hacia afuera de la pared.
- Instale la cubierta del orificio de la tubería y séllela con masilla después de la instalación.

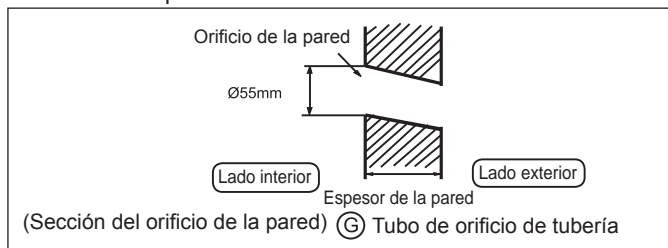

(2) Instalación de la unidad interior.

Desmontaje de la rejilla frontal

- Orificio del panel frontal por las pestañas de ambos lados y levántelo hasta que se detenga con un clic.

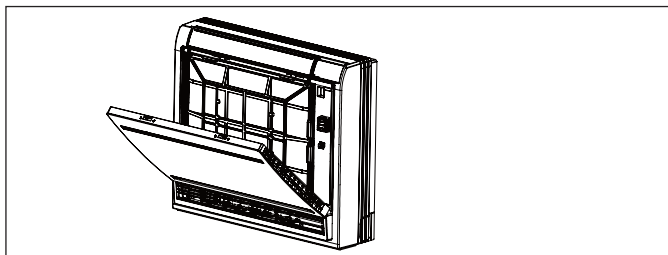

- Afloje los cuatro tornillos marcados y abra la rejilla.

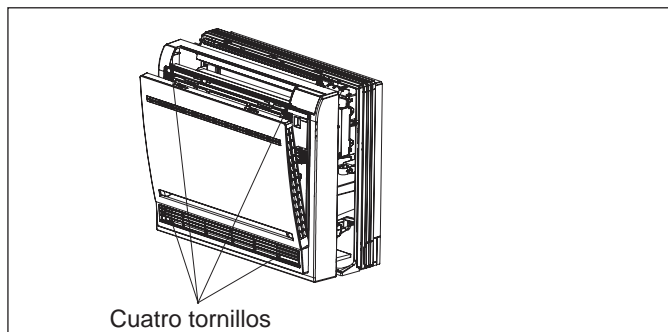

Dibujo de tubo

[Tubería trasera]

- Dibuje los tubos y la manguera de drenaje, luego fíjelos con la cinta adhesiva.

[Tubería izquierda-izquierda-trasera]

- En el caso de la tubería del lado izquierdo, corte, con una pinza, la tapa para la tubería izquierda.
- En el caso de la tubería trasera izquierda, doble las tuberías según la dirección de la tubería hasta la marca del orificio para la tubería trasera izquierda que está marcada en los materiales de aislamiento térmico.

1. Inserte la manguera de drenaje en la abolladura de los materiales de aislamiento térmico de la unidad interior.
2. Inserte el cable eléctrico interior/externo de la parte posterior de la unidad interior, tire de él hacia afuera y luego conéctelos.
3. Cubra la cara del sello abocardado con aceite refrigerante y conecte las tuberías.
Cubra la parte de conexión con materiales de aislamiento térmico y asegúrese de fijarla con cinta adhesiva.

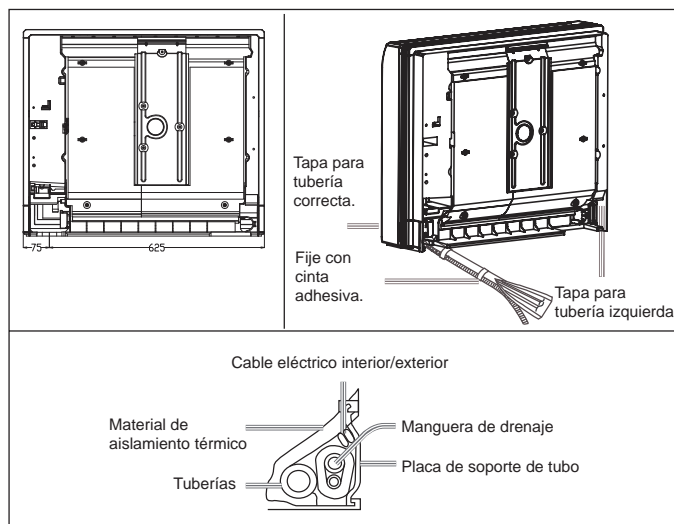

- El cable eléctrico interior/externo y la manguera de desagüe se deben enrollar con tuberías refrigerantes protegiendo la cinta.
[Otras tuberías de dirección]
- Corte, con una pinza, la tapa para la tubería de acuerdo con la dirección de la tubería y luego doble la tubería de acuerdo con la posición del orificio de la pared. Al doblar, tenga cuidado de no dañar las tuberías.
- Conecte de antemano el cable eléctrico interior/externo, y luego extraiga el cable de aislamiento conectado a la parte de conexión especialmente.

Procedimiento de instalación

Fijando la unidad interior.

La instalación en interiores se puede realizar de cualquiera de las dos formas siguientes:

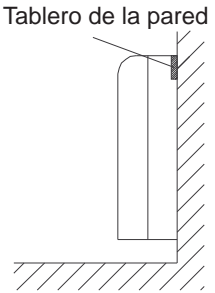
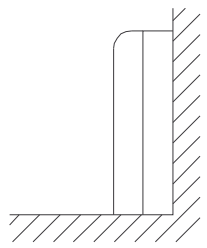
Colgante de pared	Modo consola
	

- Fije la placa de pared, luego use cuatro tornillos para fijar la unidad en la pared. Como se muestra en la siguiente figura:

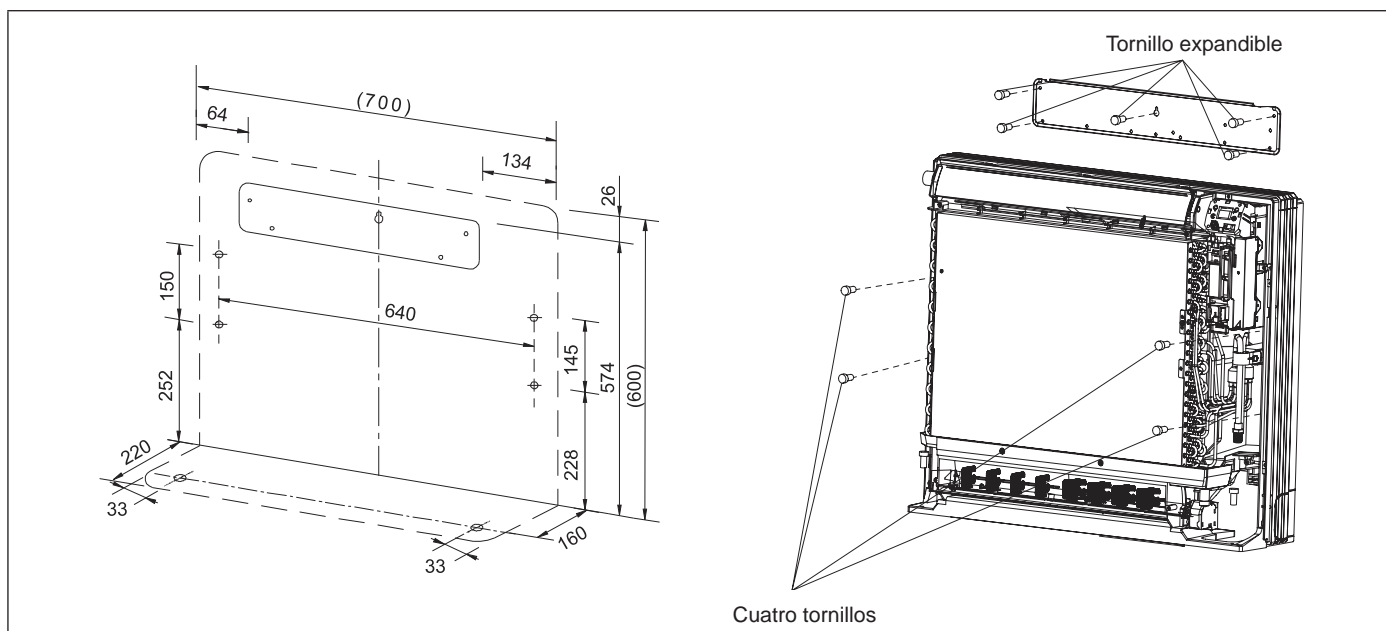

- Retire el panel frontal, luego use dos tornillos de fijación para fijar la unidad en el piso. Como se muestra en la siguiente figura:

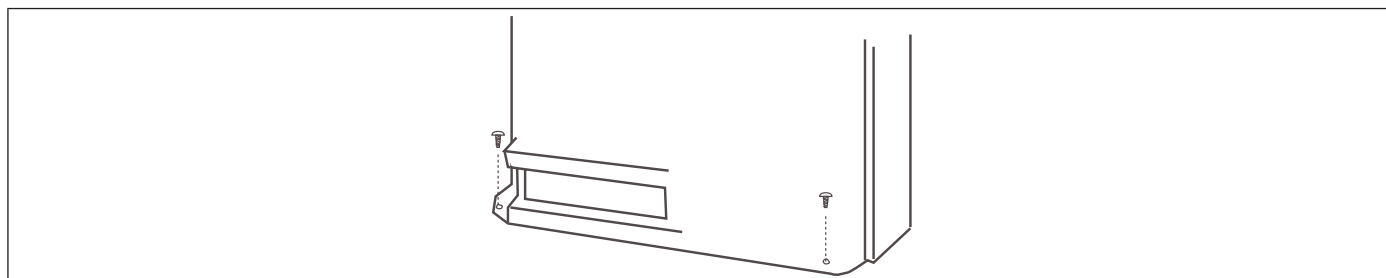

- Una vez que se hayan completado las conexiones de la tubería de refrigerante y la tubería de drenaje, rellene el espacio del orificio pasante con masilla. Coloque el panel frontal y la rejilla frontal en sus posiciones originales una vez que todas las conexiones estén completas.

Procedimiento de instalación

④ TUBERÍA DE REFRIGERANTE (En cuanto a la tubería exterior, por favor, consulte el Manual de instalación de la unidad exterior).

- El exterior está precargado con refrigerante.
- Asegúrese de ver la Figura 1, al conectar y retirar la tubería de la unidad.
- Para el tamaño de la tuerca abocinada, por favor, consulte la Tabla 1.
- Aplique aceite refrigerante tanto en el interior como en el exterior de la tuerca iflare. Apriételo apretando la banda 3-4 vueltas y luego apriétela.
- Utilice el par especificado en la Tabla 1. (Demasiada fuerza puede dañar la tuerca abocinada, causando fugas de gas).
- Revise las juntas de las tuberías para detectar fugas de gas. Aísle la tubería como se muestra en la Figura a continuación.
- Cubra la junta de las tuberías de gas y el aislante con un sello.

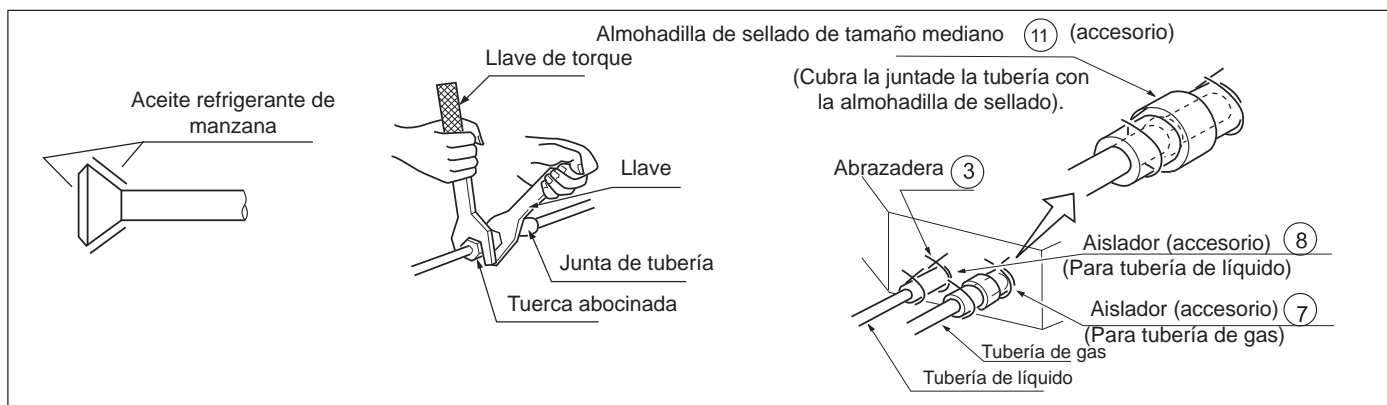

Tamaño de la tubería

Modelo	Lado líquido	Lado del gas
AD25S2SD1FAFA AD35S2SD1FAFA AD42S2SD1FAFA	ø6.35mm	ø9.52mm

TABLA 1

Tamaño de la tubería	Apriete el par	A(mm)	Forma de bengala
Φ6.35	1420~1720N.cm (144~176kgf.cm)	8.3~8.7	
Φ9.52	3270~3990N.cm (333~407kgf.cm)	12.0~12.4	
Φ12.7	4950~6030N.cm (490~500kgf.cm)	12.4~16.6	
Φ15.88	6180~7540N.cm (630~770kgf.cm)	18.6~19.0	
Φ19.05	9720~11860 N.cm (990~1210 kgf.cm)	22.9~23.3	

⑤ INSTALACIÓN DE TUBERÍA DE DRENAJE DE AGUA

(1) Instale la tubería de drenaje de agua

- El diámetro de la tubería debe ser igual o mayor que el de la tubería unitaria (tubería de polietileno; tamaño:20mm; O. D: 26mm)
- El tubo de drenaje debe ser corto, con una pendiente descendente de al menos 1/100 para evitar que pase la bolsa de aire.
- Si no se puede realizar una pendiente descendente, tome otras medidas para levantarla.
 - Por favor, instale la manguera de drenaje para que tenga una pendiente descendente adecuada.
 - Por favor, no haga el drenaje como se muestra a continuación.
 - Por favor, vierta agua en la bandeja de drenaje de la unidad interior y confirme que el drenaje se lleve a cabo completamente en el exterior.
 - En caso de que la manguera de desagüe adjunta esté en una habitación, por favor, es imprescindible aplicar aislamiento térmico.
- Use el tubo rígido y la abrazadera auto-provistos con la unidad. Inserte la tubería de agua en el tapón de agua hasta que llegue a la cinta blanca.
- Aire la manguera de drenaje en la habitación.

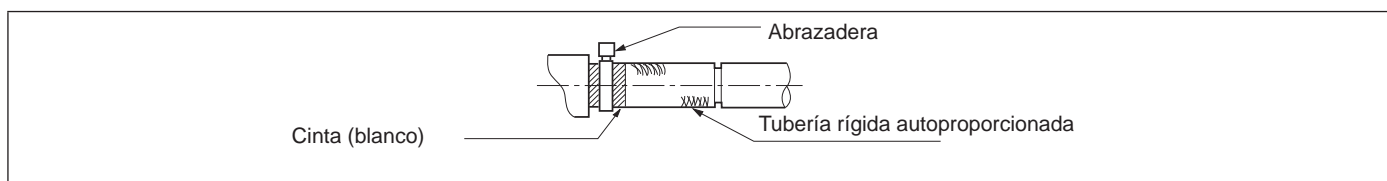
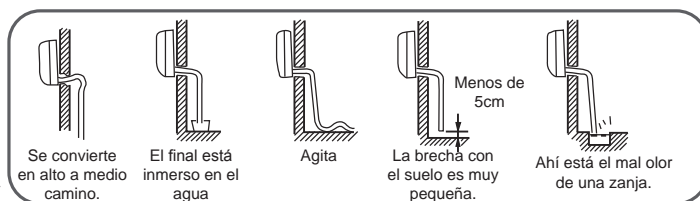

Procedimiento de instalación

6 CONEXION DE CABLEADO

Haga el cableado para suministrar energía a la unidad exterior, de modo que la energía para la unidad interior sea suministrada por los terminales. La especificación del cable de alimentación es H05RN-F3G 4,0mm²
La especificación del cable entre la unidad interior y la unidad exterior es H05RN-F4G 2,5mm²

AF25S2SD1FA
AF35S2SD1FA
AF42S2SD1FA

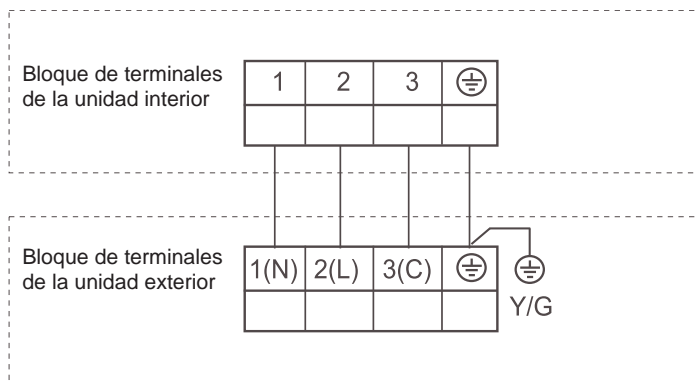

⚠ ¡ADVERTENCIA!

Observe lo siguiente al conectar el bloque de terminales de la fuente de alimentación:
No conecte cables de diferentes especificaciones al mismo bloque de terminales.
(El cable suelto puede causar el sobrecalentamiento del circuito)
Conecte los cables de las mismas especificaciones que se muestran en la Figura derecha

Conecte los cables de las mismas especificaciones en ambos lados.

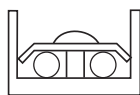

No conecte cables de las mismas especificaciones en un lado.

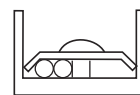

No conecte cables de las diferentes especificaciones.

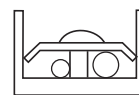

7 Ejemplo de cableado

En cuanto al circuito de la unidad exterior, por favor, consulte el Manual de Instalación de la unidad exterior.

Nota: Todos los cables eléctricos tienen sus propios polos, los polos deben coincidir con los del bloque de terminales.

Preste especial atención a lo siguiente y compruebe después de la instalación

Elemento a comprobar	La instalación inadecuada puede causar	Comprobar
¿La unidad interior está firmemente instalada?	La unidad podría caerse, hacer vibración o ruido.	
¿Se realiza la comprobación de fugas de gas?	Esto puede conducir a la escasez de gas.	
¿Está la unidad adecuadamente aislada?	Rocío o gota de agua puede ocurrir.	
¿El drenaje del agua es leve?	Rocío o gota de agua puede ocurrir.	
¿El voltaje de alimentación cumple con lo estipulado en la placa de identificación?	Problema puede ocasionar que se quemen partes de la unidad.	
¿El cableado y la tubería están dispuestos correctamente?	Problema puede ocasionar que se quemen partes de la unidad.	
¿La unidad está conectada a tierra de manera segura?	Puede haber peligro de descarga eléctrica.	
¿Es correcto el tamaño del cable?	Problema puede ocasionar que se quemen partes de la unidad.	
¿Hay algún obstáculo en la entrada y salida de aire de la unidad interior y exterior?	Esto puede causar un mal enfriamiento.	
¿Se hace el registro para la longitud de la tubería y la cantidad de carga de refrigerante?	Es difícil controlar la cantidad de carga de refrigerante.	

Atención: después de terminar la instalación, confirme que no haya fugas de refrigerante.



Haier

Dirección: Parque Industrial Haier, Camino de Qianwangang, Zona de Desarrollo Eco-Tech, Qingdao 266555, Shandong, P.R.C.

Contactos: TEL + 86-532-88936943; FAX + 86-532-8893-6999

Sitio web: www.haier.com

CONDIZIONATORE D'ARIA DI TIPO DELLA CASSETTA MANUALE DI ISTRUZIONI E MANUALE DI INSTALLAZIONE

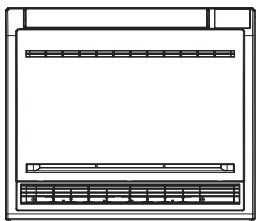

AF25S2SD1FA
AF35S2SD1FA
AF42S2SD1FA



Contenuti

Precauzioni.....	5
Misure di Sicurezza	10
Manuale Operativo del Telecomando ..	11
Funzioni speciali e istruzioni.....	13
Risoluzione dei problemi	14
Il cliente ha bisogno di sapere	16
Manutenzione	17
Procedura d'installazione	18

Italiano

- Questo prodotto deve essere installato o riparato solo da personale qualificato. Si prega di leggere attentamente questo manuale prima dell'installazione. Questo apparecchio è riempito con R32. Conservare questo manuale per i riferimenti futuri. Istruzioni Originali

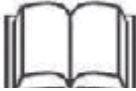

	<p>Leggere attentamente le precauzioni in questo manuale prima di utilizzare l'unità.</p>		<p>Questo apparecchio è riempito con R32.</p>
	<p>Indicatore di servizio, leggere il manuale tecnico</p>		<p>Leggi il manuale dell'operatore</p>

Conserva questo manuale dove l'utente può trovarlo facilmente.

AVVERTIMENTO

- Non utilizzare mezzi per accelerare il processo di scongelamento o per pulire, diversi da quelli raccomandati dal produttore.
- L'apparecchio deve essere immagazzinato in una stanza senza fonti di ignizione funzionanti in modo continuo (ad esempio: fiamme libere, un apparecchio a gas funzionante o un riscaldatore elettrico funzionante).
- Non perforare o bruciare.
- Essere consapevoli del fatto che i refrigeranti non possono contenere un odore.
- Se il cavo di alimentazione è danneggiato, deve essere sostituito dal produttore, dal suo agente di assistenza o da personale qualificato per evitare rischi.
- Questo elettrodomestico può essere utilizzato da bambini di età pari o superiore a 8 anni e persone con ridotte capacità fisiche, sensoriali o mentali o mancanza di esperienza e conoscenza se sono stati sottoposti a supervisione o istruzioni che ne fanno uso in modo sicuro e comprendono i pericoli connessi. I bambini non devono giocare con l'apparecchio. La pulizia e la manutenzione dell'utente non devono essere eseguite da bambini senza supervisione.
- Il metodo di cablaggio deve essere in linea con lo standard di cablaggio locale.
- Tutti i cavi devono avere il certificato di autenticazione Europeo. Durante l'installazione, quando i cavi di collegamento si interrompono, è necessario accertarsi che il filo della messa a terra sia l'ultimo da spezzare. L'interruttore del condizionatore d'aria dovrebbe essere interruttore onnipolare ed a prova di esplosione. La distanza tra i suoi due contatti non deve essere inferiore a 3mm. Tali mezzi per la disconnessione devono essere incorporati nel cablaggio.
- Assicurarsi che l'installazione sia eseguita secondo le normative locali sul cablaggio da parte di professionisti.
- Assicurarsi che il collegamento a terra sia corretto e affidabile.
- L'interruttore di sicurezza a prova di esplosione deve essere installato.
- Non utilizzare un refrigerante diverso da quello indicato sull'unità esterna (R32) durante l'installazione, lo spostamento o la riparazione. L'uso di altri refrigeranti può causare problemi o danni all'unità e lesioni personali.
- Le operazioni di installazione, manutenzione, assistenza e riparazione di questo prodotto devono essere eseguite da personale qualificato, che è stato addestrato e certificato da organizzazioni nazionali di addestramento che l'area è riconosciuta per insegnare gli standard di competenza nazionali pertinenti che possono essere stabiliti nella legislazione.
- I connettori meccanici utilizzati all'interno devono essere conformi alla norma ISO 14903. Quando i connettori meccanici vengono riutilizzati all'interno, le parti di tenuta devono essere rinnovate. Quando i giunti svasati vengono riutilizzati all'interno, la parte svasata deve essere rielaborata.
- Questo apparecchio è destinato all'uso da parte di utenti esperti o addestrati nei negozi, nell'industria leggera e nelle aziende agricole, o per uso commerciale da parte di non professionisti.
- Scollegare l'apparecchio dalla fonte di alimentazione durante il servizio di manutenzione e durante la sostituzione delle ricambi.

AVVERTIMENTO

- Effettuare un collegamento saldato, saldato o meccanico prima di aprire le valvole per consentire il passaggio del refrigerante tra le parti del sistema di refrigerazione. Una valvola del vuoto deve essere fornita per evacuare il tubo di interconnessione e/o qualsiasi parte del sistema di refrigerazione scarica.
- La massima pressione di esercizio è 4,3 MPa.
- Questa pressione massima di esercizio deve essere presa in considerazione quando si collega l'unità esterna all'unità interna.
- Il refrigerante adatto per l'unità interna è R32 o R410A. L'unità interna deve essere collegata all'unità esterna solo per lo stesso refrigerante.
- L'unità è un condizionatore d'aria parziale, conforme ai requisiti di unità parziali dello standard internazionale, e deve essere collegato solo ad altre unità che sono state confermate conformi ai corrispondenti requisiti di unità parziali dello standard internazionale.
- Il livello di pressione sonora ponderato A è inferiore a 70 dB.
- La quantità massima di carica del refrigerante (kg) e l'area minima del pavimento (m²) della stanza in cui verrà installata l'unità interna, sono specificate nella tabella a pagina 10.
- Le tubazioni devono essere protette da danni fisici e, nel caso di refrigeranti infiammabili, non devono essere installate in uno spazio non ventilato, se lo spazio è inferiore a quello specificato nella tabella a pagina 10
- L'installazione di tubazioni devono essere ridotti al minimo
- Rispettare le norme nazionali sul gas.
- collegamenti meccanici devono essere accessibili per scopi di manutenzione.
- La manipolazione, l'installazione, la pulizia, la manutenzione e lo smaltimento del refrigerante devono essere eseguiti rigorosamente secondo le specifiche riportate nelle pagine seguenti.
- Avvertimento: Mantenere le eventuali aperture di ventilazione richieste prive di ostruzioni.
- Avviso: La manutenzione deve essere eseguita solo come raccomandato da questa istruzione manuale.

Haier

Parco Industriale Haier, Via Qianwangang, Zona di sviluppo Eco-Tech, Qingdao 266555, Provincia Shandong, La Repubblica Popolare Cinese

CONFORMITÀ DEI REGOLAMENTI EUROPEI PER I MODELLI

CE

Tutti i prodotti sono conformi alla seguente disposizione Europea:

- Direttiva a bassa tensione
- Compatibilità elettromagnetica

ROHS

I prodotti sono conformi ai requisiti della direttiva 2011/65/UE del Parlamento Europeo e del consiglio sulla restrizione dell'uso di determinate sostanze pericolose nelle apparecchiature elettriche ed elettroniche (direttiva RoHS dell'UE)

WEEE

In conformità con la direttiva 2012/19/UE del Parlamento Europeo, con la presente si informa il consumatore sulle disposizioni posate dei prodotti elettrici ed elettronici.

REQUISITI DI SMALTIMENTO:



Il tuo prodotto dell'aria condizionata è contrassegnato da questo simbolo. Ciò significa che i prodotti elettrici ed elettronici non devono essere mescolati con i rifiuti domestici non differenziati. Non tentare di

smantellare il sistema da soli: lo smantellamento del sistema di condizionamento dell'aria, il trattamento del refrigerante, dell'olio e di altra parte deve essere eseguito da un installatore qualificato in conformità con la legislazione locale e nazionale pertinente. Assicurandosi che questo prodotto sia smaltito correttamente, aiuterete a prevenire i potenziali contro negativi equazioni per l'ambiente e la salute umana. Si prega di contattare l'installatore o l'autorità locale per ulteriori informazioni. La batteria deve essere rimossa dal telecomando e dis deve essere posizionata separatamente secondo la legislazione locale e nazionale pertinente.

⚠ AVVERTIMENTO

Se il cavo di alimentazione è danneggiato, deve essere sostituito dal produttore, dal suo agente di assistenza o da personale qualificato per evitare rischi.

Questo apparecchio non è destinato all'uso da parte di persone (compresi i bambini) con ridotte capacità fisiche, sensoriali o mentali, o mancanza di esperienza e conoscenza, a meno che non siano stati supervisionati o istruiti sull'uso dell'apparecchio da parte di una persona responsabile della loro sicurezza.

I bambini dovrebbero essere sorvegliati per assicurarsi che non giochino con l'apparecchio.

Questo apparecchio può essere utilizzato da bambini di età pari o superiore a 8 anni e persone con ridotte capacità fisiche, sensoriali o mentali o mancanza di esperienza e conoscenza se hanno ricevuto supervisione o istruzioni sull'uso dell'apparecchio in modo sicuro e comprendono i pericoli coinvolti. I bambini non devono giocare con l'apparecchio. La pulizia e la manutenzione dell'utente non devono essere eseguite da bambini senza supervisione.

Gli apparecchi non sono destinati ad essere azionati mediante un cronometro esterno o un sistema di controllo remoto separato. Tenere l'apparecchio e il cavo fuori dalla portata dei bambini di età inferiore a 8 anni.

INFORMAZIONI IMPORTANTI REGA RDING DEL REFRIGERANTE USATO

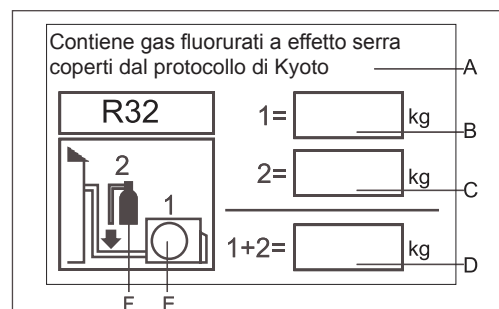

Questo prodotto contiene gas fluorurati a effetto serra coperti dal protocollo di Kyoto. Non sfogare nell'atmosfera. Tipo di refrigerante: R32

GWP: 675

GWP = potenziale di riscaldamento globale Si prega di compilare con inchiostro indelebile,

- 1 la carica del refrigerante di fabbrica del prodotto
- 2 la quantità di refrigerante addizionale caricata
- 1 + 2 la carica di refrigerante totale

sull'etichetta di carica del refrigerante fornita con il prodotto. L'etichetta compilata deve essere applicata in prossimità della porta di ricarica del prodotto (ad es. All'interno del coperchio del valore di arresto).

A contiene gas fluorurati a effetto serra coperti dal protocollo di Kyoto

B carica del refrigerante di fabbrica del prodotto: vedere la targhetta del nome dell'unità

C quantità di refrigerante addizionale caricata sul campo

D carica di refrigerante totale

E unità esterna

F cilindro e collettore del refrigerante per la ricarica

Precauzioni

Smaltimento del vecchio condizionatore d'aria

Prima di smaltire un vecchio condizionatore d'aria che non funziona, si prega di assicurarsi che sia inoperativo e sicuro. Scollegare il condizionatore d'aria per evitare il rischio di intrappolamento del bambino.

È necessario notare che il sistema di climatizzazione contiene refrigeranti che richiedono uno smaltimento specializzato dei rifiuti. I materiali preziosi contenuti in un condizionatore d'aria possono essere riciclati. Contattare il centro di smaltimento rifiuti locale per il corretto smaltimento di un vecchio condizionatore d'aria e contattare l'autorità locale o il rivenditore in caso di dubbi. Assicurarsi che le tubazioni del condizionatore d'aria non vengano danneggiate prima di essere prelevate dal pertinente centro di smaltimento rifiuti e contribuire alla sensibilizzazione ambientale insistendo su un metodo appropriato e antinquinamento di smaltimento.

Smaltimento della confezione del tuo nuovo condizionatore d'aria

Tutti i materiali di imballaggio utilizzati nella confezione del nuovo condizionatore d'aria possono essere smaltiti senza alcun pericolo per l'ambiente.

La scatola di cartone può essere rotta o tagliata in pezzi più piccoli e consegnata a un servizio di smaltimento della carta straccia. La busta da imballaggio in polietilene e le imbottiture in polietilene espanso non contengono idrocarburi fluoroclorici.

Tutti questi materiali preziosi possono essere portati in un centro di raccolta dei rifiuti e riutilizzati dopo un adeguato riciclaggio.

Rivolgersi alle autorità locali per il nome e l'indirizzo dei centri di raccolta dei materiali di scarto e dei servizi di smaltimento carta più vicino a casa.

Istruzioni di sicurezza e avvertenze

Prima di avviare il condizionatore, leggere attentamente le informazioni fornite nella Guida dell'utente. La Guida per l'utente contiene osservazioni molto importanti relative all'assemblaggio, al funzionamento e alla manutenzione del condizionatore d'aria.

Il produttore non si assume alcuna responsabilità per eventuali danni derivanti dalla mancata osservazione delle seguenti istruzioni.

- I condizionatori d'aria danneggiati non devono essere messi in funzione. In caso di dubbio, consultare il proprio fornitore.
- L'uso del condizionatore d'aria deve essere effettuato nel rigoroso rispetto delle relative istruzioni riportate nella Guida dell'Utente.
- L'installazione deve essere eseguita da professionisti. Non installare l'unità da soli.
- Ai fini della sicurezza, il condizionatore d'aria deve essere correttamente messo a terra in conformità con le specifiche.
- Ricordarsi sempre di scollegare il condizionatore d'aria prima di aprire la griglia di ingresso. Afferrare sempre saldamente la spina ed estrarla dalla presa.
- Tutte le riparazioni elettriche devono essere eseguite da elettricisti qualificati. Riparazioni inadeguate possono comportare una grave fonte di pericolo per l'utente del condizionatore d'aria.
- Non danneggiare le parti del condizionatore d'aria che trasportano il refrigerante perforando o perforando i tubi del condizionatore d'aria con oggetti affilati o appuntiti, schiacciando o torcendo i tubi o raschiando i rivestimenti

dalle superfici. Se il refrigerante fuoriesce e viene a contatto con gli occhi, può provocare gravi lesioni agli occhi.

- Non ostruire o coprire la griglia di ventilazione del condizionatore d'aria. Non mettere le dita o altre cose nell'ingresso/uscita e nel deflettore.
- Non permettere ai bambini di giocare con il condizionatore d'aria. In nessun caso i bambini possono sedere sull'unità esterna. Quando l'unità interna è accesa, il PCB testerà se il motore di rotazione è OK, e quindi il motore della ventola si avvierà. Quindi ci sono alcuni secondi per aspettare.
- In modalità raffreddamento, i deflettori oscillano automaticamente in una posizione fissa per l'anticondensa.
- Questo apparecchio non è destinato all'uso da parte di persone (compresi i bambini) con ridotte capacità fisiche, sensoriali o mentali, o mancanza di esperienza e conoscenza, a meno che non siano stati supervisionati o istruiti sull'uso dell'apparecchio da parte di una persona responsabile della loro sicurezza.
- I bambini dovrebbero essere sorvegliati per assicurarsi che non giochino con l'apparecchio.

Specificazioni

Il circuito frigorifero è a tenuta stagna.

Per tutti i modelli in questo manuale, il metodo di collegamento di disconnessione onnipolare deve essere applicato nell'alimentatore. Tali mezzi per la disconnessione devono essere incorporati nel cablaggio.

Raffreddamento	Temperatura interna	max. DB/WB min. DB/WB	32/23°C 18/14°C
	Temperatura esterna	max. DB/WB min. DB/WB	46/26°C 10/6°C
Riscaldamento	Temperatura interna	max. DB/WB min. DB/WB	27°C 15°C
	Temperatura esterna	max. DB/WB min. DB/WB	24/18°C -15°C

Se il cavo di alimentazione è danneggiato, deve essere sostituito dal produttore, dal suo agente di assistenza o da personale qualificato per evitare rischi. Se il fusibile sulla scheda PC è rotto, sostituirlo con il tipo di T 3.15A/250VAC. Il metodo di cablaggio deve essere in linea con lo standard di cablaggio locale.

La batteria di scarico deve essere smaltita correttamente. L'interruttore automatico e l'interruttore di alimentazione devono essere installati per l'utente comodamente raggiungibile. Le specifiche del cavo di alimentazione sono H05RN-F3G 4,0mm²

La specifica del cavo tra l'unità interna e l'unità esterna è H05RN-F4G 2,5 mm²

Precauzioni

L'installazione di tubazioni deve essere ridotta al minimo. Le tubazioni devono essere protette da danni fisici e non devono essere installate in uno spazio non ventilato, se lo spazio è minore dell'area ammissibile (2m²):

- Rispettare le norme nazionali sul gas .
- I collegamenti meccanici devono essere accessibili per scopi di manutenzione.

La minima superficie del pavimento della stanza: 2m².

- La quantità massima di carica del refrigerante: 1,7 kg.
- Informazioni per la manipolazione, l'installazione, la pulizia, la manutenzione e lo smaltimento del refrigerante.
- Avvertimento: Mantenere le eventuali aperture di ventilazione richieste prive di ostruzioni.
- Avviso: La manutenzione deve essere eseguita solo come raccomandato da questa istruzione manuale.

Aree non ventilate

- Avvertimento: L'apparecchio deve essere conservato in un'area ben ventilata in cui la dimensione della stanza corrisponda all'area della stanza come specificato.
- Avvertimento: L'apparecchio deve essere immagazzinato in una stanza senza utilizzare continuamente fiamme libere (ad es. Un apparecchio a gas funzionante) e fonti di accensione (ad es. Un riscaldatore elettrico funzionante).

Qualificazione dei lavoratori

- Informazioni specifiche sulla qualifica richiesta del personale di lavoro per le operazioni di manutenzione, assistenza e riparazione.
- Avvertimento: Ogni procedura di lavoro che riguarda i mezzi di sicurezza deve essere eseguita solo da persone competenti. Esempi per tali procedure di lavoro sono:
 - irruzione nel circuito frigorifero.
 - apertura di componenti sigillati
 - apertura di custodie ventilate.

Informazioni sulla manutenzione

- Prima di iniziare a lavorare sui sistemi, sono necessari controlli di sicurezza per garantire che il rischio di ignizione sia ridotto al minimo.
- il lavoro deve essere svolto secondo una procedura controllata in modo da ridurre al minimo il rischio di gas o vapori infiammabili presenti durante il lavoro.
- lavorare in spazi ristretti deve essere evitato. L'area intorno all'area di lavoro deve essere sezionata. Assicurarsi che le condizioni all'interno dell'area siano state rese sicure dal controllo del materiale infiammabile.

Controllo della presenza di refrigerante

- L'area deve essere controllata con un rilevatore di refrigerante appropriato prima e durante il lavoro. L'apparecchiatura per il rilevamento delle perdite deve essere idonea all'uso con tutti i refrigeranti applicabili, ossia senza scintilla, adeguatamente sigillati o intrinsecamente sicuri.

Presenza di estintore

- Se devono essere eseguiti lavori a caldo, devono essere disponibili a portata di mano attrezzature di estinzione adeguate. Avere un estintore a polvere o CO₂ adiacente all'area di ricarica.

Nessuna fonte di ignizione

- Tutte le possibili fonti di ignizione, incluso il fumo di sigarette, dovrebbero essere tenute sufficientemente lontano dal luogo di installazione, riparazione, rimozione e smaltimento. Prima di iniziare il lavoro, l'area intorno all'apparecchiatura deve essere ispezionata per assicurarsi che non vi siano pericoli infiammabili o rischi di ignizione. I segni "Non Fuma" devono essere visualizzati.

Area ventilata

- Assicurarsi che l'area sia all'aperto o che sia adeguatamente ventilata prima di introdursi nel sistema o eseguire lavori a caldo. Un certo grado di ventilazione deve continuare durante il periodo di esecuzione del lavoro. La ventilazione dovrebbe disperdere in modo sicuro qualsiasi refrigerante rilasciato e preferibilmente espellerlo esternamente nell'atmosfera.

Controlli per l'attrezzatura di refrigerazione

- In caso di sostituzione di componenti elettrici, questi devono essere idonei allo scopo e alle specifiche corrette. In ogni momento devono essere seguite le linee guida di manutenzione e assistenza del produttore. In caso di dubbi, consultare l'ufficio tecnico del produttore per assistenza. I seguenti controlli devono essere applicati alle installazioni
 - La dimensione della carica è conforme alle dimensioni della stanza in cui sono installate le parti contenenti refrigerante;
 - Le macchine e le prese di ventilazione funzionano adeguatamente e non sono ostruite;
 - Se viene utilizzato un circuito frigorifero indiretto, verificare la presenza di refrigerante sul circuito secondario;
 - La marcatura sull'attrezzatura continua a essere visibile e leggibile. Le marcature e i segni illeggibili devono essere corretti;
 - Il tubo o i componenti di refrigerazione sono installati in una posizione in cui è improbabile che possano essere esposti a qualsiasi sostanza che possa corrodere i componenti contenenti refrigerante, a meno che i componenti non siano costruiti con materiali che sono intrinsecamente resistenti all'essere corrosi o adeguatamente protetti per essere corrosi.

Controlla i dispositivi elettrici

- Le riparazioni e la manutenzione dei componenti elettrici devono comprendere i primi controlli di sicurezza e le procedure di ispezione dei componenti. Se esiste un guasto che potrebbe compromettere la sicurezza, non collegare alcuna alimentazione elettrica al circuito finché non viene affrontato in modo soddisfacente. Se il guasto non può essere corretto immediatamente ma è necessario continuare l'operazione, deve essere utilizzata una soluzione temporanea adeguata. Questo deve essere segnalato al proprietario dell'apparecchiatura in modo che tutte le parti siano avvisate.
- I controlli iniziali di sicurezza devono includere:
 - che i condensatori siano scaricati: questo deve essere fatto in modo sicuro per evitare la possibilità di scintille;
 - che durante la carica, il recupero o lo spurgo del sistema non vengano esposti componenti elettrici e cavi elettrici sotto tensione;
 - che c'è continuità di legame terrestre.

Precauzioni

Riparazioni su componenti sigillati

- Durante le riparazioni a componenti sigillati, tutte le forniture elettriche devono essere scollegate prima di rimuovere le coperture sigillate, ecc. Se è assolutamente necessario avere un'alimentazione elettrica delle apparecchiature durante la manutenzione, allora una forma operativa permanente di rilevamento delle perdite deve essere posizionata nel punto più critico per avvertire di una situazione potenzialmente pericolosa.
- Assicurarsi che lavorando sui componenti elettrici, il rivestimento non sia alterato in modo tale da influire sul livello di protezione, inclusi danni ai cavi, numero eccessivo di connessioni, terminali non conformi alle specifiche originali, danni alle guarnizioni, montaggio errato di ghiandole, ecc.
- Assicurarsi che l'apparecchio sia montato in modo sicuro.
- Assicurarsi che le guarnizioni o i materiali di tenuta non siano degradati al punto da non servire più allo scopo di impedire l'ingresso di atmosfere infiammabili. Le parti di ricambio devono essere conformi alle specifiche del produttore.

Riparare componenti intrinsecamente sicuri

- Non applicare carichi permanenti induttivi o capacitivi al circuito senza garantire che questo non superi la tensione e la corrente consentite per l'apparecchiatura in uso.
- I componenti intrinsecamente sicuri sono gli unici tipi che possono essere utilizzati durante la vita in presenza di un'atmosfera infiammabile.
- Sostituire i componenti solo con le parti specificate dal produttore. Altre parti possono provocare l'accensione del refrigerante nell'atmosfera da una perdita.

Cablaggio

- Verificare che il cablaggio non sia soggetto a usura, corrosione, pressione eccessiva, vibrazioni, bordi taglienti o altri effetti ambientali avversi. Il controllo deve anche tenere conto degli effetti dell'invecchiamento o delle vibrazioni continue provenienti da fonti quali compressori o ventilatori.

Rilevazione di refrigeranti infiammabili

Rimozione ed evacuazione

- Il carico di refrigerante deve essere recuperato nei cilindri di recupero corretti e il sistema deve essere "lavato" con OFN per rendere l'unità sicura. Potrebbe essere necessario ripetere questa procedura più volte.
- L'aria compressa o l'ossigeno non devono essere utilizzati per lo spurgo di sistemi refrigeranti.
- Il risciacquo deve essere ottenuto rompendo il vuoto nel sistema con OFN e continuando a riempire fino a raggiungere la pressione di lavoro, quindi sfiatare nell'atmosfera e infine abbassare il vuoto. Questo processo deve essere ripetuto fino a quando il refrigerante non è all'interno del sistema. Quando viene utilizzata la carica finale OFN, il sistema deve essere scaricato a pressione atmosferica per consentire il lavoro.
- La pompa del vuoto non è vicino a nessuna fonte di accensione e la ventilazione è disponibile.

Procedure di ricarica del refrigerante

- Accertarsi che non si verifichino contaminazioni di diversi refrigeranti quando si usano apparecchiature di ricarica. I tubi o le tubazioni devono essere il più corti possibile per ridurre al minimo la quantità di refrigerante in essi contenuta.

- I cilindri del refrigerante devono essere mantenuti in posizione verticale;
- Assicurarsi che il sistema di refrigerazione sia collegato a terra prima di caricare il sistema con refrigerante.
- Etichettare il sistema quando la carica è completa (se non è ancora).
- Prestare estrema attenzione a non sovraccaricare il sistema di refrigerazione. Prima di ricaricare il sistema, deve essere sottoposto a test di pressione
- con l'appropriato gas di spurgo. Il sistema deve essere sottoposto a prova di tenuta al completamento della ricarica ma prima della messa in servizio. Prima di lasciare il sito, deve essere effettuato un controllo di tenuta.

Messa fuori servizio

- Prima di eseguire questa procedura, è essenziale che il tecnico abbia familiarità con l'apparecchiatura e tutti i suoi dettagli.
- Prima di eseguire il lavoro, è necessario prelevare un campione di olio e refrigerante nel caso sia necessaria un'analisi prima di riutilizzare il refrigerante rigenerato.
- L'energia elettrica deve essere disponibile prima dell'inizio dell'attività.
- Familiarizzare con l'apparecchiatura e il suo funzionamento.
- Isolare il sistema elettricamente.
- Prima di provare la procedura, assicurarsi che:
 - se necessario, sono disponibili attrezzature di movimentazione meccanica per la movimentazione di cilindri refrigeranti;
 - Tutti i dispositivi di protezione individuale sono disponibili e utilizzati correttamente;
 - il processo di recupero è supervisionato in ogni momento da una persona competente;
 - le attrezzature di recupero e i cilindri sono conformi agli criteri appropriati.
- Pompate il sistema refrigerante, se e' possibile.
- Se non è possibile un vuoto, realizzare un collettore in modo che il refrigerante possa essere rimosso da varie parti del sistema.
- Assicurarsi che il cilindro si trovi sulla bilancia prima che avvenga il recupero.
- Avviare la macchina di recupero e operare secondo le istruzioni del produttore.
- Non riempire eccessivamente i cilindri. (Non oltre l'80% di carica liquida volumetrica).
- Non superare la pressione di esercizio massima del cilindro, anche temporaneamente.
- Quando i cilindri sono stati riempiti correttamente e il processo è stato completato, assicurarsi che i cilindri e l'attrezzatura siano stati rimossi dal sito immediatamente e che tutte le valvole di isolamento sull'apparecchiatura siano state chiuse.
- Il refrigerante recuperato non deve essere caricato in un altro sistema di refrigerazione, a meno che non sia stato pulito e controllato.

Precauzioni

Etichettatura

- Le apparecchiature devono essere etichettate dichiarando che sono state dismesse e svuotate del refrigerante. L'etichetta deve essere datata e firmata.
- Assicurarsi che ci siano etichette sull'impianto che indicano che l'apparecchiatura contiene refrigerante infiammabile.

Recupero

- Quando si trasferisce il refrigerante nei cilindri, assicurarsi che vengano utilizzati solo cilindri di recupero del refrigerante appropriati.
- Assicurarsi che sia disponibile il numero corretto di cilindri per contenere la carica totale del sistema. Tutti i cilindri da utilizzare sono indicati per il refrigerante recuperato ed etichettati per tale refrigerante (Cilindro dedicato per il recupero del refrigerante).
- I cilindri devono essere completi di valvola di sicurezza e valvole di intercettazione associate in buone condizioni. I cilindri di recupero vuoti vengono evacuati e, se possibile, raffreddati prima del recupero.
- L'attrezzatura di recupero deve essere in buone condizioni operative con una serie di istruzioni relative all'attrezzatura che è a portata di mano e deve essere idonea al recupero di tutti i refrigeranti appropriati.

- Un serie di bilancie calibrate deve essere disponibile e in buone condizioni. I tubi devono essere completi di giunti di disconnessione senza perdite e in buone condizioni. Prima
- utilizzando la macchina di recupero, controllare che funzioni in modo soddisfacente, che sia stata sottoposta a manutenzione adeguata e che i componenti elettrici associati siano sigillati per evitare l'accensione in caso di rilascio di refrigerante.
- Il refrigerante recuperato deve essere restituito al fornitore del refrigerante nel cilindro di recupero corretto e predisposta la relativa nota di trasferimento dei rifiuti.
Non mescolare i refrigeranti nelle unità di recupero e soprattutto non nei cilindri.
- Se si devono rimuovere compressori o oli per compressore, assicurarsi che siano stati evacuati ad un livello accettabile per assicurarsi che il refrigerante infiammabile non rimanga all'interno del lubrificante.
- Il processo di evacuazione deve essere eseguito prima di restituire il compressore ai fornitori. Solo il riscaldamento elettrico al corpo del compressore deve essere impiegato per accelerare questo processo.

Precauzioni

Leggere attentamente le seguenti informazioni per utilizzare correttamente il condizionatore d'aria. Di seguito sono elencati tre tipi di precauzioni e suggerimenti sulla sicurezza.

 **AVVERTENZA:** Operazioni errate possono comportare gravi conseguenze di morte o lesioni gravi.

 **ATTENZIONE:** Operazioni errate possono provocare lesioni o danni alla macchina; in alcuni casi può causare gravi conseguenze.

 **ISTRUZIONI:** Queste informazioni possono garantire il corretto funzionamento della macchina.

Simboli usati nelle illustrazioni

 : Indica un'azione che deve essere evitata.

 : Indica che è necessario seguire istruzioni importanti.

 : Indica una parte che deve essere collegata a terra.

 : Attenzione alle scosse elettriche (questo simbolo viene visualizzato sull'etichetta dell'unità principale.)

Assicurarsi di essere conforme alle seguenti importanti precauzioni di sicurezza.

- Dopo aver letto questo manuale, consegnalo a coloro che useranno l'unità.

- L'utente dell'unità dovrebbe tenere questo manual a portata di mano e renderlo disponibile a coloro che eseguiranno riparazioni o trasferiranno l'unità. Inoltre, rendilo disponibile al nuovo utente quando l'utente cambia utente.

Precauzioni

⚠ AVVERTIMENTO

Si prega di chiamare Negozio di Vendita/Assistenza per l'installazione.

Non tentare di installare il condizionatore d'aria da soli perché lavori impropri possono causare scosse elettriche, incendi, perdite d'acqua.

⚠ AVVERTIMENTO

Quando si trova un'anomalia come piccola trovata, interrompere immediatamente il pulsante di funzionamento e contattare il negozio di vendite.

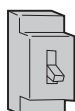

OFF



RIGOROSA
APPLICAZIONE

Utilizzare una fonte di alimentazione esclusiva con un interruttore automatico

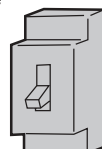

Verificare la corretta installazione del drenaggio in modo sicuro



RIGOROSA
APPLICAZIONE

Collegare completamente il cavo di alimentazione alla presa



RIGOROSA
APPLICAZIONE

Usa la giusta tensione



RIGOROSA
APPLICAZIONE

1. Non utilizzare il cavo di alimentazione esteso o collegato a metà
2. Non installare l'unità in un luogo in cui vi è la possibilità di perdite di gas infiammabili.
3. Non esporre l'unità a vapore o vapore d'olio.



DIVIETO

Non utilizzare il cavo di alimentazione in un fascio.



DIVIETO

Fare attenzione a non danneggiare il cavo di alimentazione.



DIVIETO

Non inserire oggetti nell'ingresso o uscita dell'aria.



DIVIETO

Non avviare o interrompere l'operazione scollegando il cavo di alimentazione e così via.

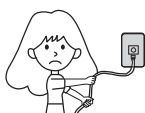

DIVIETO

Non incanalare il flusso d'aria direttamente sulle persone, specialmente nei neonati o negli anziani.



DIVIETO

Non cercare di riparare o ricostruire da solo.

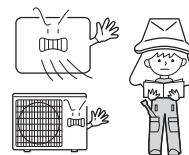

Collegare il cavo di terra. Messa a terra

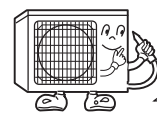

messa a terra

⚠ ATTENZIONE

Non utilizzare a scopo di conservazione di cibo, opere d'arte, attrezzature precise, allevamento o coltivazione.



DIVIETO

Portare aria fresca di tanto in tanto, soprattutto quando l'apparecchio a gas è in funzione allo stesso tempo.

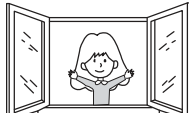

RIGOROSA
APPLICAZIONE

Non utilizzare l'interruttore con la mano bagnata.

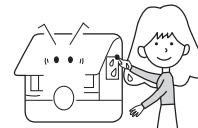

DIVIETO

Non installare l'unità vicino a un caminetto o ad altri apparecchi di riscaldamento.



DIVIETO

Controllare le buone condizioni del supporto di installazione

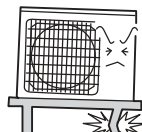

DIVIETO

Non versare acqua sull'unità per la pulizia

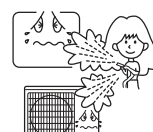

DIVIETO

Non posizionare animali o piante nel percorso diretto del flusso d'aria

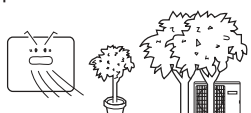

DIVIETO

Non posizionare oggetti sopra o salire sull'unità.



DIVIETO

Non posizionare vasi di fiori o contenitori per l'acqua sulla parte superiore dell'unità.



DIVIETO



Precauzioni

⚠ ISTRUZIONI:

Si prega di chiedere al rivenditore o specialista di installare, non tentare mai dagli utenti stessi. Dopo l'installazione si prega di assicurarsi delle seguenti condizioni.

⚠ AVVERTIMENTO:

Si prega di chiamare il rivenditore per installare il condizionatore d'aria. Un'errata installazione può causare perdite di acqua, scosse elettriche, incendi e rischio di esplosione.

⚠ ATTENZIONE:

- Il condizionatore d'aria non può essere installato nell'ambiente con gas infiammabili perché i gas infiammabili vicino al condizionatore d'aria possono causare pericolo di incendio e esplosione.
- Interruttore automatico a prova di esplosione installato. Provoca facilmente scosse elettriche senza interruttore automatico.
- Collegare il cavo di messa a terra. Il cavo di messa a terra non deve essere collegato al tubo del gas, alla tubatura dell'acqua, al parafulmine o alla linea telefonica, la messa a terra errata potrebbe causare una scossa.



Messa a terra

Utilizzare correttamente il tubo di scarico per garantire uno scarico efficiente. L'uso scorretto delle tubazioni può causare perdite d'acqua.

[Posizione]

- Il condizionatore d'aria deve essere collocato in luogo ben ventilato e facilmente
- luogo accessibile. Il climatizzatore non deve essere posizionato nei seguenti luoghi:
 - (a) Luoghi con oli per macchine o altri vapori di olio.
 - (b) Mare con alto contenuto di sale nell'aria.
 - (c) Vicino alla sorgente calda con alto contenuto di gas solforati.
 - (d) Area con frequenti fluttuazioni di tensione, ad es. fabbrica, ecc.
 - (e) In veicoli o navi.
 - (f) Cucina con forte vapore d'olio o umidità.
 - (g) Vicino alla macchina che emette onde elettromagnetiche.
 - (h) Luoghi con acido, vapore alcalino. TV, radio, apparecchi acustici ecc. distano almeno 1 m dall'unità interna, dall'unità esterna, dal cavo di alimentazione, dal cavo di collegamento, dai tubi, altrimenti le immagini potrebbero essere disturbate o creare rumori .

[Cablaggio]

Il condizionatore d'aria dovrebbe essere dotato di un cavo di alimentazione speciale.

[Rumore di funzionamento]

- (a) In grado di supportare il peso del condizionatore d'aria, non aumentare il rumore e le vibrazioni di funzionamento.
- (b) Vapore caldo proveniente dalla presa dell'unità esterna e rumore operativo non disturbano il vicino. Nessun ostacolo intorno all'uscita dell'unità esterna.

Misure di Sicurezza

• Precauzioni per Installazione

AVVERTIMENTO!

- ★ L'area della camera in cui è installato il condizionatore d'aria refrigerante R32 non può essere inferiore alla superficie minima specificata nella tabella sottostante, per evitare i potenziali problemi di sicurezza dovuti superamento del limite di concentrazione di refrigerante all'interno della stanza causata dalla perdita di refrigerante del sistema di refrigerazione dell'unità interna.
- ★ Per l'unità interna/esterna è necessario utilizzare un cavo connettore intero come richiesto nelle specifiche di funzionamento del processo di installazione e le istruzioni operative.

Area della Camera Minima

Tipo	LFL kg/m ³	ho m	Caricata Massa Totale/kg Area della Camera Minima/m ²						
			1.224	1.836	2.448	3.672	4.896	6.12	7.956
R32	0.306	0.6		29	51	116	206	321	543
		1.0		10	19	42	74	116	196
		1.8		3	6	13	23	36	60
		2.2		2	4	9	15	24	40

Manuale Operativo del Telecomando

Vista esterna del telecomando

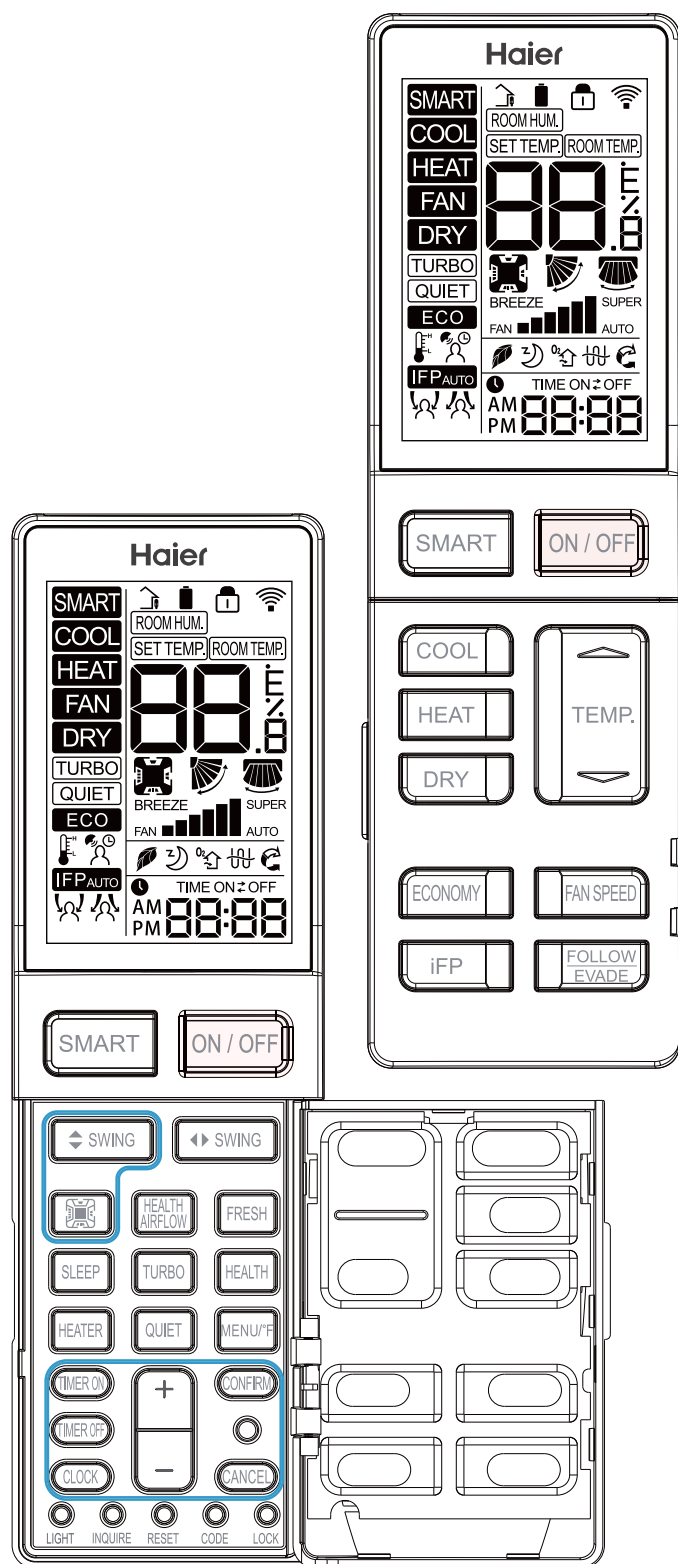

Caricando della batteria

1. Rimuovere il coperchio della batteria;
2. Inserire le batterie AAA (incluse) di caricando è in linea con il "+" / "-"
3. Sostituire la copertura

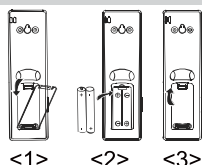

Descrizione funzionale

1. Accensione e Mostra Tutto: Dopo aver inserito le batterie, il display mostrerà tutti i simboli per 3 secondi. Il telecomando poi entrerà nella modalità di impostazione dell'orologio. Usa "+" / "-" per regolare l'orologio. Premere "Conferma" quando fatto.

Se non viene eseguita alcuna azione entro 10 secondi, il telecomando uscirà dalla modalità impostata. Vedere la sezione 22 per le istruzioni sull'impostazione dell'orologio.

2. Pulsante ON/OFF: Premere il pulsante ON/OFF sul telecomando per avviare l'unità.

3. Pulsante SMART:

(1) In modalità SMART, il condizionatore d'aria passa automaticamente tra raffreddamento, riscaldamento o ventola per mantenere la temperatura impostata.

(2) Quando la ventola è impostata su AUTO, il condizionatore regola automaticamente la velocità della ventola in base alla temperatura ambiente.

(3) Il pulsante SMART funziona anche per accendere e spegnere l'unità.

4. Tasto RAFFREDDAMENTO, pulsante RISCALDAMENTO e pulsante ASCIUGATURA

(1) In modalità RAFFREDDAMENTO, l'unità funziona in raffreddamento. Quando VENTOLA è impostato su AUTO, il condizionatore regola automaticamente la velocità della ventola in base alla temperatura ambiente. RAFFREDDAMENTO verrà visualizzato durante la modalità RAFFREDDAMENTO.

(2) In modalità RISCALDAMENTO, l'aria calda si spegne dopo un breve periodo di tempo a causa della funzione di prevenzione dell'aria fredda. Quando VENTOLA è impostato su AUTO, il condizionatore regola automaticamente la velocità della ventola in base alla temperatura ambiente. RISCALDAMENTO verrà visualizzato durante la modalità RISCALDAMENTO.

(3) La modalità ASCIUGATURA viene utilizzata per ridurre l'umidità. In modalità ASCIUGATURA, quando la temperatura ambiente diventa inferiore alla temperatura impostata + 2°F, l'unità funzionerà a intermittenza alla velocità LOW indipendentemente dall'impostazione della FAN. ASCIUGATURA verrà visualizzato durante la modalità DRY.

Modalità'	INTELLIGENTE	CALORE	RAFFREDDAMENTO	ASCIUGATURA	VENTOLA
TEMP. iniziale	24°C (75°F)	24°C (75°F)	24°C (75°F)	24°C (75°F)	La temperatura di impostazione non viene mostrata.
Modalità'	INTELLIGENTE	CALORE	RAFFREDDAMENTO	ASCIUGATURA	VENTOLA
Velocità iniziale del ventilatore	Auto	Bassa	CIAO	Auto	Bassa

5. Tasto VELOCITÀ VENTOLA:

Selezione della velocità della ventola

Premere il tasto VELOCITÀ VENTOLA. Ad ogni pressione, la velocità della ventola cambia come segue:



La ventola del climatizzatore funzionerà in base alla velocità della ventola visualizzata. Quando VENTOLA è impostato su AUTO, il condizionatore regola automaticamente la velocità della ventola in base alla temperatura ambiente.

6. TEMP.+/- Pulsanti:

Temp + Ogni volta che si preme il pulsante, l'impostazione della temperatura aumenta.

Temp- Ogni volta che si preme il pulsante, l'impostazione della temperatura diminuisce.

L'intervallo della temperatura di funzionamento è 60°F -86°F (16°C-30°C).

7. Controllo quadrante (disponibile per alcuni modelli):

Questa impostazione consente di regolare il flusso d'aria verticale individualmente su ciascun lato dell'unità.

(1) Posizioni iniziali predefinite.

	INTELLIGENTE	CALORE	RAFFREDDAMENTO	ASCIUGATURA	VENTOLA
Quadrante selezionato	Mostra tutto	Mostra tutto	Mostra tutto	Mostra tutto	Mostra tutto
Angolo di OSCILLARE verticale	Posizione 3	Posizione 5	Posizione 3	Posizione 3	Posizione 3

(2) Premere il pulsante Quadrante Controllo per selezionare il quadrante. Ogni pulsante premuto selezionerà come mostrato di seguito:



(3) Una volta selezionato il quadrante desiderato, utilizzare il pulsante Oscillare Verticale per impostare la direzione del flusso d'aria. Vedi la sezione 9.

Manuale Operativo del Telecomando

8. Bottone OSCILLARE Verticale

Regolazione della direzione del flusso d'aria

Premere il pulsante OSCILLARE SU/GIU' per scegliere la posizione dei deflettori del flusso d'aria verticale.

Visualizzazione dello stato del flusso d'aria COODRY

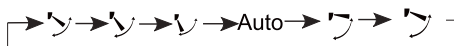

CALORE



9. Tasto OSCILLARE Orizzontale

Premere il pulsante OSCILLARE SINISTRA/GIU' per scegliere la posizione dei deflettori del flusso d'aria orizzontale.

Visualizzazione dello stato del flusso d'aria

RAFFREDDAMENTO/ASCIUGATURA/RISCALDAMENTO:



10. FLUSSO D'ARIA SALUTE (Disponibile per alcuni modelli):

La funzione di flusso d'aria sanitaria agita l'aria nella stanza.

(1) Premere il pulsante "FLUSSO D'ARIA SALUTE" per visualizzare l'icona  sul display LCD.

(2) L'icona Quadrante scorrerà ciclicamente su ciascun quadrante.

(3) L'oscillazione orizzontale predefinita è oscillata. Può essere regolato con ogni pressione del pulsante orizzontale OSCILLARE tra stretto, medio, ampio e da sinistra a destra.

(4) L'oscillazione verticale non è regolabile.

(5) L'impostazione predefinita della velocità della ventola è variabile. Può essere regolato premendo il tasto VELOCITA' VENTOLA tra basso, medio e alto.

RIMUOVERE LE IMMAGINI

11. Modalità Operativa Dormita:

1. Modalità DORMITA durante le modalità RAFFREDDAMENTO, ASCIUGATURA

Un'ora dopo l'avvio della modalità DORMITA, la temperatura aumenterà di 2°F rispetto alla temperatura impostata, dopo un'altra ora, la temperatura aumenta di 2°F. L'unità funzionerà per altre sei ore, poi si spegnerà. La temperatura finale è 4°F superiore alla temperatura iniziale impostata. L'uso di questa funzione ti aiuterà a raggiungere la massima efficienza e comfort dalla tua unità mentre dormi.

2. Modalità DORMITA durante la modalità RISCALDAMENTO

Un'ora dopo l'avvio della modalità DORMITA, la temperatura diminuirà di 4°F al di sotto della temperatura impostata, dopo un'altra ora, la temperatura diminuirà di altri 4°F. Dopo altre tre ore, la temperatura aumenterà di 2°F. L'unità funzionerà per altre tre ore, poi si spegnerà. La temperatura finale è inferiore di 6°F rispetto alla temperatura iniziale impostata. L'uso di questa funzione ti aiuterà a raggiungere la massima efficienza e comfort dalla tua unità mentre dormi.

3 In modalità SMART

L'unità funziona nella corrispondente modalità di sospensione adattata alla modalità operativa selezionata automaticamente.

NOTA:

Quando è impostata la funzione CRONOMETRO ON, la funzione Dormita non può essere impostata. Se la funzione di riposo è stata impostata e l'utente imposta la funzione CRONOMETRO ON, la funzione di riposo verrà annullata e l'unità verrà impostata sulla funzione timer.

12. SALUTE:

(1) Durante l'accensione o lo spegnimento, premere il pulsante "SALUTE" per visualizzare  l'icona sul display LCD e premere nuovamente il pulsante "SALUTE" per annullare.

(2) Durante lo spegnimento, premere il pulsante "SALUTE" per accedere alla modalità Ventola, avviare il vento basso e la funzione SALUTE, visualizzare l'icona .

(3) Passa da una modalità all'altra e mantieni la funzione SALUTE.

(4) Se la funzione SALUTE è impostata, spegnere e riaccendere per rimanere in modalità SALUTE.

(5) La funzione SALUTE non è disponibile per alcune unità.

13. ECO:

(1) Premere il tasto ECO e il display mostrerà **ECO**.

(2) ECO è valido in tutte le modalità, viene memorizzato tra gli switch di tutte le modalità.

(3) La funzione ECO accensione o spegnimento è memorizzata.

(4) La funzione ECO non è disponibile per alcune unità.

14. Turbo/Silenzio:

La funzione TURBO viene utilizzata per riscaldamento o raffreddamento rapidi. Premere il pulsante TURBO, il telecomando visualizzerà TURBO e commuterà la ventola su SUPER alto. Premere di nuovo il pulsante TURBO per annullare la funzione.

Premere il pulsante SILENZIO, il telecomando visualizzerà SILENZIO e commuterà la ventola su BREZZA. Premere nuovamente il pulsante SILENZIO per annullare la funzione. NOTA:

Le modalità TURBO/SILENZIO sono disponibili solo quando l'unità è in modalità raffreddamento o riscaldamento (non per modalità smart o asciugatura).

L'utilizzo dell'unità in modalità SILENZIO per un lungo periodo di tempo può causare il raggiungimento della temperatura ambiente. Se ciò si verifica, annullare la modalità SILENZIO e impostare la velocità della ventola su un'impostazione più alta.

15. Richiede la parte del sensore di movimento opzionale

(1) Punto Focale di Smart (iFP) farà funzionare l'unità al punto impostato solo quando la stanza è occupata.

16. Evade/Segui

Quando il sensore iFP è installato, il flusso d'aria può essere impostato per seguire gli occupanti o eluderli.

17. FRESCO:

(1) La funzione FRESCO è valida sotto lo stato di ON o OFF. Quando il condizionatore è spento, premere il tasto "FRESCO", l'icona del display sul display LCD per accedere alla modalità Ventola e alla bassa velocità. Premere nuovamente il tasto "FRESCO", questa funzione è annullata.

(2) Dopo aver impostato la funzione FRESCO, vengono mantenute le funzioni ON o OFF.

(3) Dopo aver impostato la funzione FRESCO, la funzione di commutazione della modalità viene mantenuta.

(4) La funzione FRESCO non è disponibile per alcune unità.

18. °C/°F funzione

Premere "MENU/°F" per alternare tra [set temp] °F; [imposta temperatura]°C; e 10°C/50°F Modalità di riscaldamento a bassa temperatura. Il riscaldamento a bassa temperatura è disponibile solo se impostato su RISCALDAMENTO. Se impostato su Riscaldamento a bassa temperatura, il punto impostato viene lasciato cadere a una temperatura minima per evitare danni dovuti a temperature di congelamento.

19. RISCALDATORE:

(1) Quando viene scelta la modalità RISCALDAMENTO e visualizzata sul display LCD, premendo il tasto "RISCALDATORE" è possibile annullare e impostare la funzione RISCALDAMENTO.

(2) La modalità automatica non avvierà automaticamente la funzione RISCALDATORE, ma può impostare o annullare la funzione RISCALDATORE.

(3) La funzione RISCALDATORE non è disponibile per alcune unità.

20. Cronometro:

Funzionamento ON-OFF

1. Avviare l'unità e selezionare la modalità operativa desiderata.

2. Premere il tasto CRONOMETRO OFF per accedere alla modalità CRONOMETRO OFF. Il telecomando inizierà a lampeggiare "OFF", regolando il tempo con il pulsante "+/-".

3. Una volta selezionato il timer desiderato affinché l'unità si spenga, premere il pulsante CONFERMA per confermare questa impostazione.

Annulla impostazione CRONOMETRO OFF:

Con una impostazione CRONOMETRO OFF, premere una volta il pulsante CANCELLA per annullare il CRONOMETRO OFF.

NOTA:

Tenendo premuto il pulsante "+/-" si regola rapidamente l'ora. Dopo aver sostituito le batterie o si verifica un'interruzione dell'alimentazione, è necessario ripristinare l'impostazione dell'orario.

In base alla sequenza di impostazione dell'ora di CRONOMETRO ON o CRONOMETRO OFF, è possibile raggiungere Inizia-Ferma o Ferma-Inizia.

21. Pulsante +/-:

"+" Ogni volta che si preme il pulsante, il tempo aumenta di 1 minuto.

"-" Ogni volta che si preme il pulsante, il tempo diminuisce di 1 minuto.

Tenendo premuto il tasto "+" o "-" il tasto down si regola rapidamente l'ora.

22. Orologio:

Premere il pulsante "Orologio", "AM" o "PM" lampeggeranno quando il telecomando si trova in modalità di impostazione dell'orologio. Usa "+/-" per impostare la modalità Usa "modalità di chiusura". Utilizzare M. per regolare l'orologio e poi premere "CONFERMA" per uscire dalla modalità di impostazione.

23. Leggera

Accende e spegne il display dell'unità interna.

24. Re-impostazione:

Se il telecomando non funziona correttamente, utilizzare un punto penna o un oggetto simile per premere questo pulsante per reimpostare il telecomando.

25. SERRATURA:

Utilizzato per bloccare i pulsanti e il display LCD.

26. CODICE: Funzione riservata

27. CHIEDERE INFORMAZIONI: Funzione riservata

Funzioni speciali e istruzioni

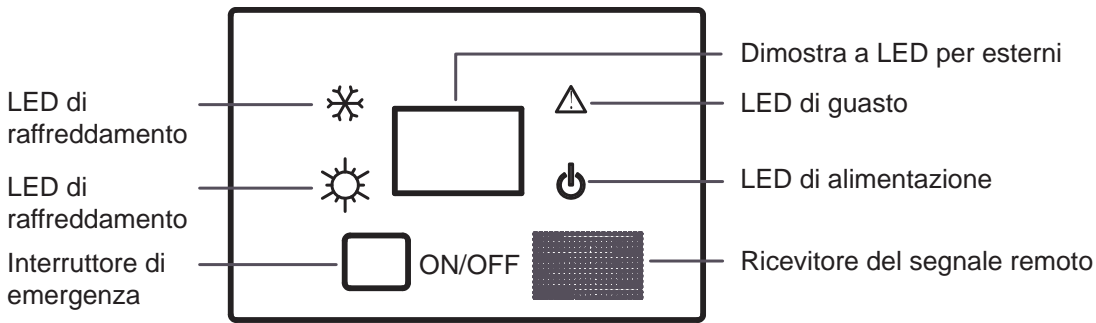

Funzionamento di emergenza dell'unità interna

- Quando il telecomando viene perso o danneggiato, l'interruttore di emergenza può essere azionato sotto il pannello (come mostrato nella figura).
- Nello stato OFF, premendo l'interruttore di emergenza è possibile attivare il funzionamento automatico. L'aria condizionata seleziona automaticamente la modalità di funzionamento in base alla temperatura interna (raffreddamento o riscaldamento).
- Tuttavia, l'impostazione della temperatura e la velocità del vento non possono essere modificate. Nello stato ON, premere questo pulsante per arrestare il condizionatore d'aria.

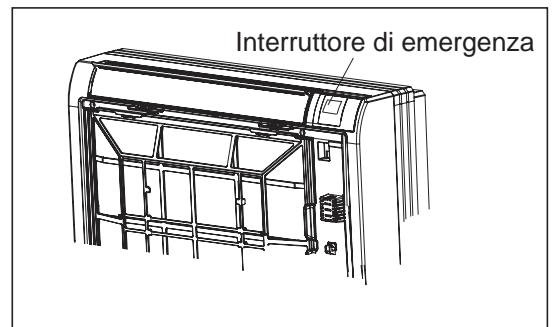

Controllo della fornitura di aria interna



Prima di aprire la griglia anteriore, accertarsi di interrompere l'operazione e spegnere l'interruttore. Non toccare le parti metalliche all'interno dell'unità interna, poiché potrebbe provocare lesioni.

- Indipendentemente dalla modalità o dalla situazione operativa, l'aria soffia dall'uscita dell'aria superiore.
- Utilizzare questo interruttore quando non si desidera che l'aria fuoriesca dalla presa d'aria inferiore.

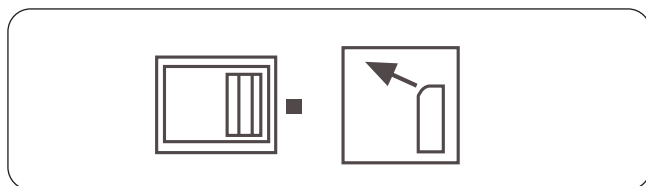



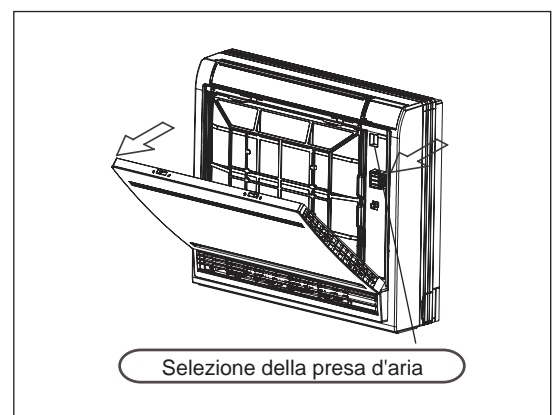
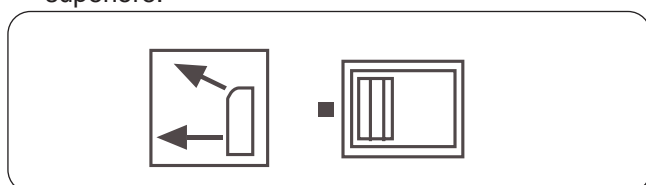

- Il condizionatore d'aria decide automaticamente lo schema di soffiaggio appropriato in base alla modalità operativa e alla situazione.
- Durante la modalità Raffreddamento/Secco e Ventola, in modo che l'aria fredda non entri in contatto diretto con le persone, l'aria viene soffiata verso l'uscita dell'aria superiore.



Risoluzione dei problemi

I seguenti non sono malfunzionamenti

<p>Si sente il suono dell'acqua che scorre</p> 	<p>Quando viene avviato il condizionatore d'aria, quando il compressore si avvia o si arresta durante il funzionamento o quando il condizionatore d'aria è fermo, a volte suona "Bi-Bi-" o "Godo-Godo". È il suono fluente del refrigerante, non un malfunzionamento.</p>
<p>Si sente il suono incrinato</p>	<p>Ciò è causato dall'espansione del calore o dalla contrazione della plastica</p>
<p>Puzza.</p>	<p>L'aria che fuoriesce dall'unità interna a volte odora. L'odore risulta dagli odori di mobili, vernici, tabacco assorbiti dall'unità interna.</p>
<p>Durante il funzionamento, la nebbia bianca fuoriesce dall'unità interna.</p> 	<p>In modalità RAFFREDDAMENTO o ASCIUGATURA, è possibile vedere una leggera nebbia d'acqua fuoriuscire dall'unità. Si tratta della nebbia condensata perché l'aria interna improvvisamente raffreddata viene espulsa.</p>
<p>Passa automaticamente in modalità VENTOLA durante il raffreddamento.</p>	<p>Per evitare che si accumuli gelo sullo scambiatore di calore dell'unità interna, a volte passa automaticamente in modalità VENTOLA, ma tornerà presto alla modalità di raffreddamento.</p>
<p>Il climatizzatore non può essere riavviato subito dopo l'arresto. Il condizionatore d'aria non parte?</p> 	<p>Ciò è dovuto alla funzione di auto-protezione del sistema, pertanto, non può essere riavviato per circa tre minuti dopo l'arresto. Aspetta tre minuti</p>
<p>L'aria non soffia o la velocità della ventola non può essere cambiata durante l'asciugatura.</p>	<p>Nella modalità ASCIUGATURA, quando la temperatura ambiente diventa più alta di 2°C rispetto all'impostazione della temperatura, il funzionamento del solco è intermittente alla velocità LO indipendentemente dall'impostazione della VENTOLA</p>
<p>Acqua o vapore generato dall'unità esterna durante il riscaldamento.</p> 	<p>Ciò accade quando viene rimossa la brina accumulata sull'unità esterna (durante l'operazione di sbrinamento). Operazione di sbrinamento</p> 
<p>Durante il riscaldamento, la ventola interna è ancora in funzione anche se l'unità è ferma.</p>	<p>Per sfruttare il surriscaldamento, la ventola interna continuerà a funzionare per un po' di tempo dopo che l'unità si è fermata automaticamente.</p>

Si prega di verificare le seguenti cose sul condizionatore d'aria prima di effettuare una chiamata di servizio.

L'unità non si avvia.		
<p>L'alimentazione è attiva?</p>  <p>L'interruttore di alimentazione non è in posizione ON.</p>	<p>La rete elettrica è normale?</p> 	<p>L'interruttore di dispersione verso terra è in azione?</p> <p>Assicurarsi di spegnere immediatamente l'interruttore di alimentazione e contattare il rivenditore.</p>

Risoluzione dei problemi

Raffreddamento o riscaldamento insufficienti

<p>Il controllore operativo è regolato come richiesto</p> 	<p>Filtro dell'aria troppo sporco?</p> 	<p>Aletta di oscillazione orizzontale verso l'alto? (In modalità RISCALDAMENTO)</p> 
<p>Esistono ostacoli all'ingresso o all'uscita dell'aria?</p> 	<p>Porta o finestra aperta?</p> 	

Raffreddamento insufficiente

<p>Qualche altra fonte di calore nella stanza?</p> 	<p>Luce solare diretta nella stanza?</p> 	<p>Troppo affollato nella stanza?</p> 
--------------------------------------------------------------------------------------------------------------------------------------	----------------------------------------------------------------------------------------------------------------------------	---------------------------------------------------------------------------------------------------------------------------

Aria fredda spenta (durante il riscaldamento)



Quando il condizionatore d'aria non funziona correttamente dopo aver controllato gli articoli sopra menzionati o quando si osserva un fenomeno simile, interrompere il funzionamento del condizionatore d'aria e contattare il rivenditore.

- 1) Il fusibile o l'interruttore si spengono spesso.
- 2) L'acqua cade durante l'operazione di raffreddamento o asciugatura.
- 3) C'è un'irregolarità nel funzionamento o un suono anormale che è udibile.

RISOLUZIONE DEI PROBLEMI DELL'UNITÀ INTERNA

Tempi di lampeggio dei LED della PCB interna		Malfunzionamento dimostra	Contenuto di malfunzionamento	Ragioni possibili
LED6	LED1			
0	1	E1	Malfunzionamento del sensore della temperatura ambiente dell'unità interna	Sensore sconnesso, rotto o in posizione errata o cortocircuito
0	2	E2	Malfunzionamento del sensore di temperatura della tubazione dell'unità interna	Sensore sconnesso, rotto o in posizione errata o cortocircuito
0	4	E4	Errore EEPROM del PCB interno	Chip EEPROM scartato o rotto o programmato in modo errato, o PCB rotto
0	7	E7	Comunicazione anomala tra unità interne ed esterne	Collegamento errato o disconnessione dei cavi o errata impostazione dell'indirizzo dell'unità interna o dell'alimentazione difettosa o malfunzionamento della scheda PCB o dell'unità slave nel sistema MAXI
0	8	E8	Comunicazione anomala tra controller cablato e unità interna	Collegamento errato o controller cablato rotto o PCB difettoso
0	12	E10	Malfunzionamento del sistema di scarico	Il motore della pompa è scollegato o nella posizione errata, oppure l'interruttore a galleggiante è scollegato o in posizione errata, oppure il ponte di cortocircuito viene disconnesso
0	13	C1	Errore segnale di croce zero	Errore rilevato segnale di croce zero
0	14	E14	Motore della ventola CC dell'unità interna anormale	Motore della ventola DC scollegato o Ventola DC interrotta o circuito rotto

NOTA:

1. L'errore esterno può anche essere indicato dall'unità interna, il metodo di controllo come segue: I tempi di lampeggio del LED6 indicano la cifra delle decine, mentre i tempi del lampeggio del LED1 indicano la cifra delle unità, utilizzare questa cifra bidigitata meno 20, poi otterrà il codice di errore esterno. Ad esempio, se il codice di errore esterno è 15, il LED6 lampeggerà 3 volte per primo, due secondi dopo, il LED1 lampeggerà 5 volte e quattro secondi dopo il processo si ripeterà nuovamente.
2. LED6 è verde sul PCB interno, LED1 è giallo.
3. Per ulteriori dettagli sull'errore dell'unità esterna, consultare l'elenco di risoluzione problemi dell'unità esterna.

Il cliente ha bisogno di sapere





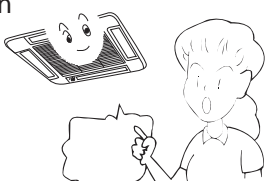
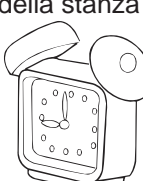



Il cliente ha bisogno di sapere

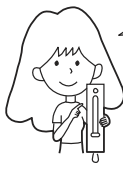
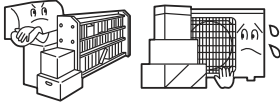

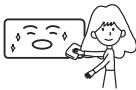
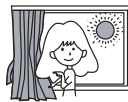
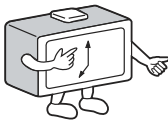
- Installare il condizionatore d'aria in base ai requisiti specificati in questo manuale per garantire il corretto funzionamento del condizionatore d'aria.
- Fare attenzione a non graffiare la superficie della custodia durante lo spostamento del condizionatore d'aria.
- Conservare il manuale di installazione per riferimento futuro in caso di manutenzione e modifica del luogo di installazione.
- Dopo l'installazione, si prega di utilizzare il condizionatore d'aria secondo le specifiche nel manuale di funzionamento.

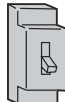
Usando le direzioni	
<p>Regolare il flusso d'aria adatto</p> 	<p>Evitare la luce solare diretta e il flusso d'aria</p> 
<p>Mantenere la temperatura interna corretta Troppo freddo o caldo non fa bene alla salute. Inoltre, comporterà un consumo eccessivo di energia elettrica.</p> 	<p>Utilizzare efficacemente il cronometro. Usando la modalità CRONOMETRO, è possibile impostare la temperatura della stanza su una temperatura adeguata al risveglio o al ritorno a casa.</p> 

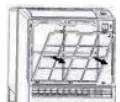
Manutenzione

Pulire l'unità

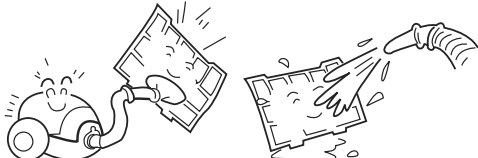
<p>Impostazione della corretta temperatura ambiente</p>  <p>Temperatura corretta</p>	<p>Non bloccare l'ingresso o l'uscita dell'aria</p> 	<p>Telecomando</p>  <p>Non usare acqua, pulire il controllore con un panno asciutto. Non usare un detergente per vetri o un panno chimico.</p>	<p>Corpo interno</p>  <p>pulire il condizionatore usando un panno morbido e asciutto. Per le macchie gravi, utilizzare un detergente neutro diluito con acqua. Strizzare l'acqua dal panno prima di pulirlo, poi rimuovere completamente il detergente.</p>
<p>Chiudere porte e finestre durante il funzionamento</p>  <p>Durante il raffreddamento, evitare la penetrazione della luce solare diretta con tende o tapparelle</p>	<p>Usa il cronometro in modo efficace</p> 	<p>Non usare quanto segue per la pulizia</p>  <p>Gasolio, benzina, diluente o detergente possono danneggiare il rivestimento dell'unità. L'acqua calda a oltre 40°C (104°F) può causare scolorimento o deformazione.</p>	
<p>Se l'unità non deve essere utilizzata per un lungo periodo, spegnere l'interruttore principale di alimentazione.</p>  <p>OFF</p>	<p>Utilizzare le alette in modo efficace</p> 	<p>Pulizia del filtro dell'aria</p> <ol style="list-style-type: none"> 1 Aprire la griglia di aspirazione tirandola verso l'alto. 2 Rimuovere il filtro. Spingere leggermente verso l'alto la linguetta centrale del filtro finché non viene rilasciata dal fermo e rimuovere il filtro verso il basso. 3 Pulire il filtro. Utilizzare un aspirapolvere per rimuovere la polvere o lavare il filtro con acqua. Dopo il lavaggio, asciugare completamente il filtro all'ombra. 4 Attacca il filtro. Attaccare correttamente il filtro in modo che l'indicazione "FRONTE" sia rivolta in avanti. Assicurarsi che il filtro sia completamente fissato dietro il tappo. Se i filtri destro e sinistro non sono collegati correttamente, ciò potrebbe causare difetti. 5 Chiudere la griglia di ingresso.  	

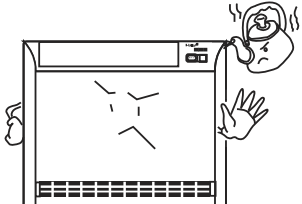
<p>Pulire il filtro</p> <p>Utilizzare acqua o aspirapolvere per rimuovere la polvere. Se è troppo sporco, pulire con detergente o acqua saponata neutra. Risciacquare con acqua dolce, asciugare il filtro e riassemble.</p>	
<p>ATTENZIONE</p> <p>Non lavare il filtro in acqua calda superiore a 40°C, che danneggerà il filtro. Pulire accuratamente il filtro.</p>	
<p>Pulire l'unità interna (esterna)</p> <p>Pulire con un panno caldo o un detergente neutro, poi asciugare con un panno asciutto. Non utilizzare acqua troppo calda (superiore a 40°C), che potrebbe causare scolorimento o deformazione. Non usare pesticidi o altri detersivi chimici.</p>	

Procedura d'installazione

AVVERTENZE:

Per garantire un'installazione corretta, leggere attentamente le "Precauzioni" prima di lavorare. Dopo l'installazione, avviare correttamente l'unità e mostrare ai clienti come utilizzare e mantenere l'unità.

Significati di avvertimento e attenzione:

 **AVVERTIMENTO:** Se non viene osservato, potrebbero verificarsi lesioni gravi o addirittura la morte.

 **ATTENZIONE:** La ferita alle persone di danni alla macchina potrebbe accadere, se non viene osservata.

AVVERTIMENTO:

- L'installazione deve essere eseguita da professionisti, non installare l'unità da soli. L'installazione errata causerà perdite d'acqua, scosse elettriche o incendi.
- Installare l'unità come da manuale. L'installazione errata causerà perdite d'acqua, scosse elettriche o incidenti di incendio.
- Assicuratevi di usare accessories e parti specificati. In caso contrario, potrebbero verificarsi perdite d'acqua, scosse elettriche, incidenti di incendio o caduta dell'unità.
- L'unità deve essere collocata in un luogo abbastanza forte da sostenere l'unità. Oppure, l'unità cadrà giù causando lesioni.
- Quando si installa l'unità, prendere in considerazione tempeste, tifoni, terremoti. L'installazione errata può causare la caduta dell'unità.
- Tutto il lavoro elettrico deve essere fatto da persone esperte come da codice e, regolamenti e questo manuale.
- Utilizzare un cavo esclusivo per l'unità. L'installazione errata o il filo elettrico sottodimensionato possono causare scosse elettriche o incidenti di incendio.
- Tutti i fili e il circuito devono essere sicuri. Usa filo esclusivo fissato saldamente. Assicurarsi che la forza esterna non influisca sul bolck del terminale e sul cavo elettrico. Scarso contatto e installazione possono causare incidenti di incendio.
- Disporre il cavo correttamente quando si collega l'alimentazione interna ed esterna. Fissare saldamente il copritermine per evitare il surriscaldamento, le scosse elettriche o addirittura un incendio.
- In caso di perdite di refrigerante durante l'installazione dell'unità, mantenere una buona ventilazione nella stanza.
- Il gas tossico si verifica quando si incendia il fuoco.
- Controllare l'unità al momento dell'installazione. Assicurati che non ci siano perdite. Il refrigerante induce gas velenoso quando incontra la fonte di calore come riscaldatore, forno, ecc.
- Tagliare l'alimentazione prima di toccare il morsetto del terminale.

ATTENZIONE:

- L'unità deve essere collegata a terra. Ma la messa a terra non deve essere collegata alla tubatura dell'acqua del gas, alla linea telefonica. Una messa a terra insufficiente può causare scosse elettriche.
- Assicurarsi di installare un interruttore di dispersione per evitare scosse elettriche.
- Disporre il drenaggio dell'acqua secondo questo manuale. Coprire il tubo con materiali isolanti nel caso in cui possa verificarsi la rugiada. L'installazione non corretta del drenaggio dell'acqua causerà perdite d'acqua e manterrà i vostri mobili.
- Per mantenere una buona immagine o ridurre il rumore, mantenere almeno 1 m dalla radio TV, quando si installa l'unità interna ed esterna, il cavo di collegamento e la linea di alimentazione. (Se l'onda radio è relativamente forte, 1 m non è sufficiente per ridurre il rumore).
- Non installare l'unità nei seguenti luoghi:
 - (a) Esiste nebbia d'olio o gasolio, come cucina, o parti in plastica possono essere invecchiate o perdite d'acqua.
 - (b) Dove c'è gas corrosivo. Il tubo di rame e la parte saldata possono essere danneggiati a causa della corrosione, causando perdite.
 - (c) Dove c'è una forte radiazione. Ciò influirà sul sistema di controllo dell'unità, causando malfunzionamenti dell'unità
 - (d) Laddove esistono gas infiammabili, sporcizia e sostanze volatili (diluente, benzina), queste sostanze potrebbero causare incidenti di incendio.
- Fare riferimento al modello di carta quando si installa l'unità.



Messa a terra

Precauzioni per il personale di installazione

Non mancare di mostrare ai clienti come utilizzare l'unità.

Procedura d'installazione

❶ PRIMA DELL'INSTALLAZIONE < Non gettare gli accessori fino a installazione >

- Determinare il modo di trasportare l'unità nel luogo di installazione.
- Non rimuovere l'imballaggio finché l'unità non raggiunge il luogo di installazione.
- Se il disimballaggio è inevitabile, proteggere l'unità correttamente.

❷ SELEZIONE DEL LUOGO DI INSTALLAZIONE

(1) Luogo di installazione deve soddisfare quanto segue e concordato dai clienti:

- Luogo in cui può essere assicurato il corretto flusso d'aria.
- Nessun blocco al flusso d'aria.
- Il drenaggio dell'acqua è liscio.
- Mettere abbastanza forte da sostenere il peso dell'unità.
- Luogo in cui l'inclinazione non è evidente sul soffitto.
- Abbastanza spazio per la manutenzione.
- La lunghezza delle tubazioni dell'unità interna ed esterna è entro i limiti. (Fare riferimento al Manuale di installazione per unità esterna.)
- L'unità interna ed esterna, il cavo di alimentazione, il cavo dell'unità interna sono distanti almeno 1 m da TVradop. Questo è utile per evitare disturbi e disturbi dell'immagine. (Anche se viene mantenuto 1 m, il rumore può ancora apparire se l'onda radio è forte)

❸ DISEGNO PER L'INSTALLAZIONE DI UNITÀ INTERNE

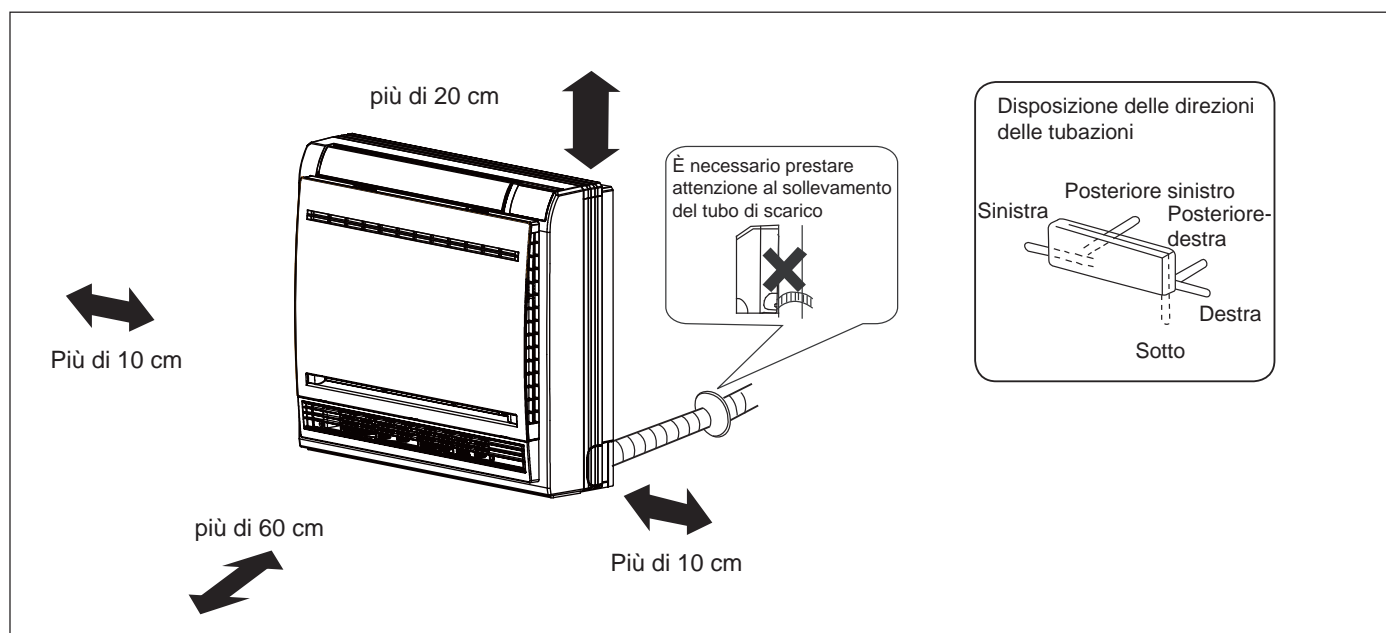

Procedura d'installazione

Installazione unità interna

(1) Creazione di un foro sul muro e montaggio del coperchio del foro di connessione

- Creare un foro di 55 mm di diametro, leggermente discendente verso l'esterno del muro.
- Installare il coperchio del foro delle tubazioni e sigillarlo con mastice dopo l'installazione.

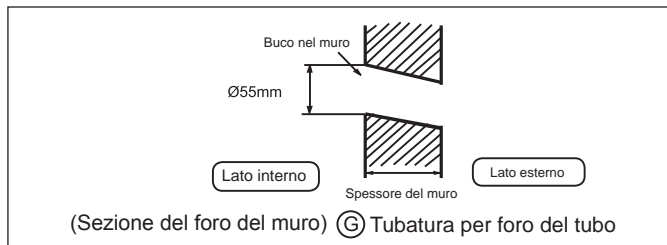

(2) installazione dell'unità interna

Rimozione della griglia anteriore

- Bucare il pannello frontale con le linguette su entrambi i lati e sollevarlo finché non si arresta con un clic.

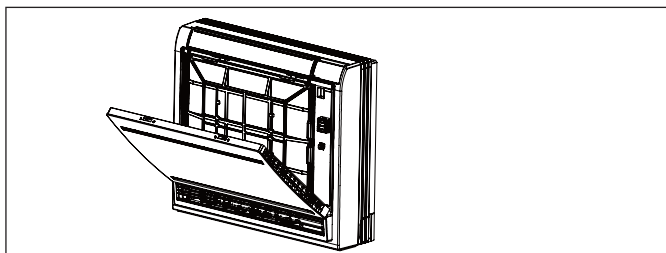

- Allentare le quattro viti segnate e aprire la griglia.

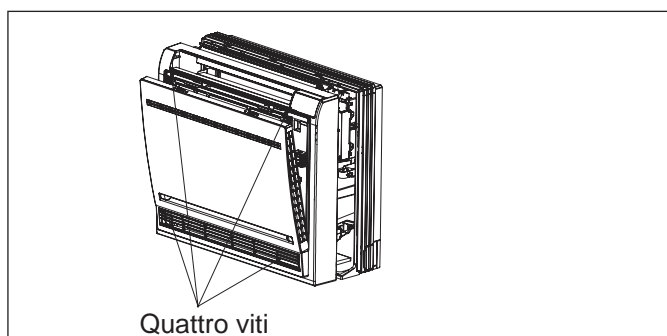

Disegno di tubo

[Tubazioni posteriori]

- Disegnare i tubi e il tubo di scarico, poi fissarli con il nastro adesivo.

[Tubazione sinistra-sinistra-posteriore]

- In caso di tubazioni sul lato sinistro, tagliare con una pinza, il coperchio per le tubazioni a sinistra.
- In caso di tubazione posteriore sinistra, piegare i tubi in base alla direzione delle tubazioni fino al segno del foro per le tubazioni posteriori sinistra contrassegnate con materiali di isolamento termico.

1. Inserire il tubo di scarico nell'ammaccatura dei materiali di isolamento termico dell'unità interna.
2. Inserire il cavo elettrico interno/esterno dal retro dell'unità interna ed estrarlo dal lato anteriore, poi collegarli.

3. Rivestire la superficie di tenuta svasata con olio refrigerante e collegare i tubi.

Coprire da vicino la parte di collegamento con materiali isolanti a caldo e assicurarsi di fissarla con del nastro adesivo.

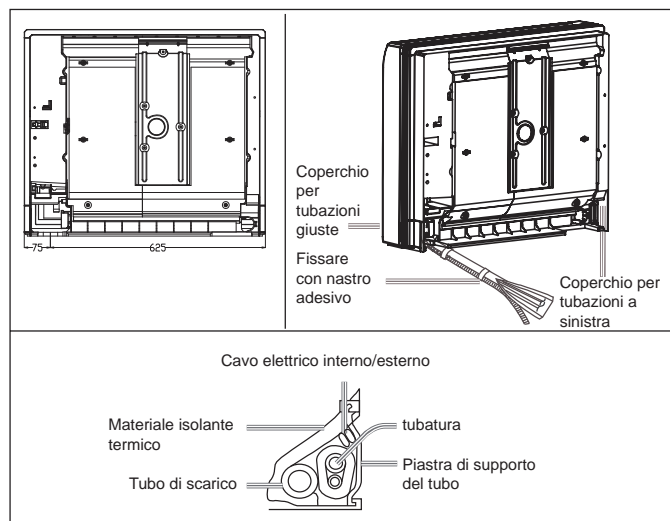

- Il cavo elettrico per interno/esterno e il tubo di scarico devono essere fissati con tubi efrigeranti proteggendo il nastro.

[Altre linee di direzione]

- Tagliare, con una pinza, il coperchio per le tubazioni in base alla direzione delle tubazioni e quindi piegare il tubo in base alla posizione del foro del muro. Quando si piega, fare attenzione a non schiantare i tubi.
- Collegare in anticipo il cavo elettrico interno/esterno, poi estrarre l'elemento collegato all'isolamento termico della parte di collegamento appositamente.

Procedura d'installazione

Fissaggio del corpo dell'unità interna

L'installazione interna può essere eseguita in uno dei seguenti due modi:

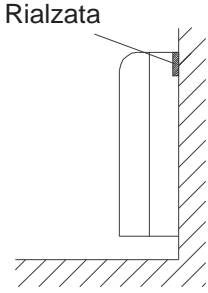
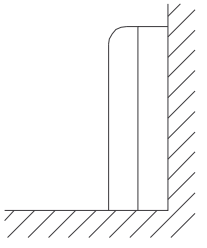
Parete appesa	Modalità console
	

- Fissare il pannello a muro, quindi utilizzare quattro viti per fissare l'unità sulla parete. Come mostrato nella figura

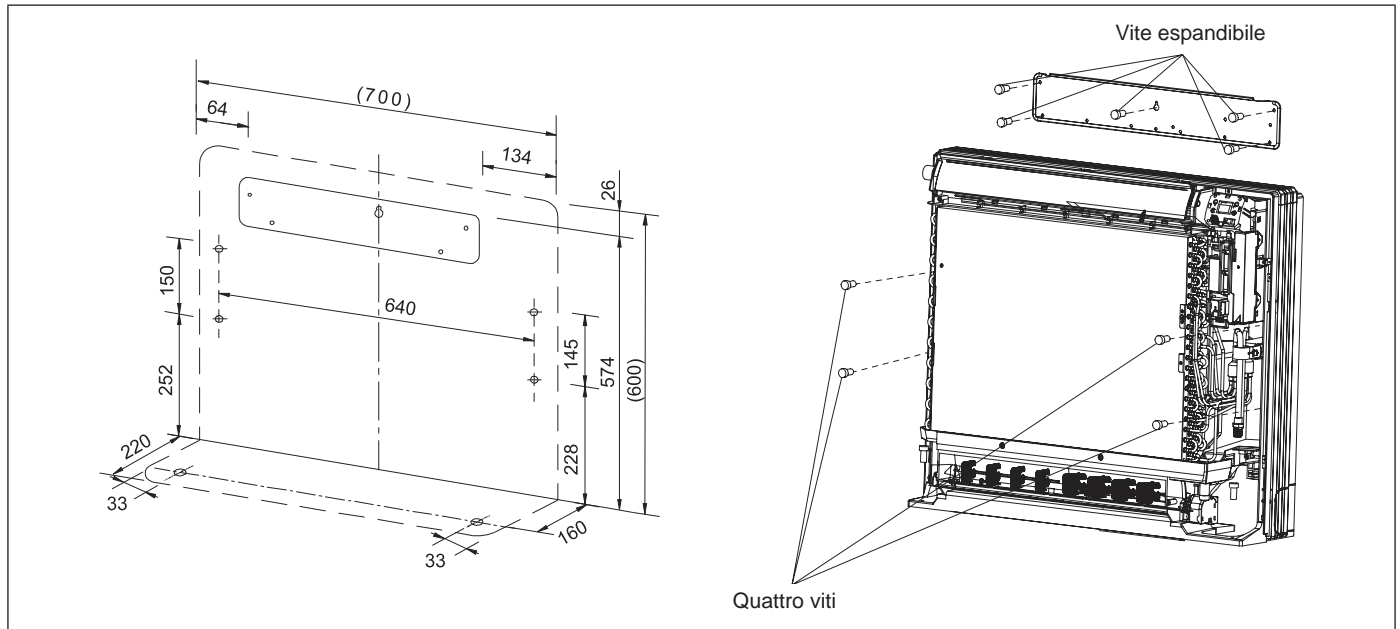

- Rimuovere il pannello anteriore, poi utilizzare due viti di fissaggio per fissare l'unità sul pavimento. Come mostrato nella figura

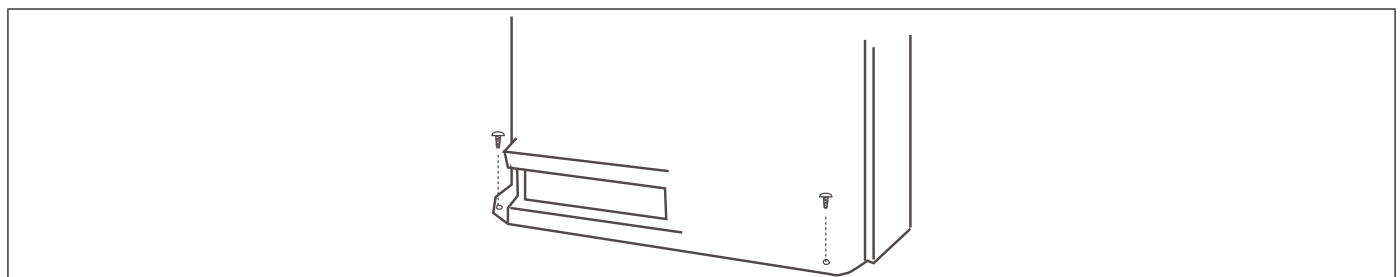

- Una volta completate le connessioni delle tubazioni del refrigerante e di scarico, riempire con il mastice il foro del foro passante. Attaccare il pannello anteriore e la griglia anteriore nelle loro posizioni originali una volta che tutti i collegamenti sono completi.

Procedura d'installazione

4 TUBAZIONI DEL REFRIGERANTE (Per le tubazioni esterne, fare riferimento al Manuale di installazione dell'unità esterna.)

- L'esterno è precaricato con refrigerante.
- Assicurarsi di vedere la Fig.1, quando si collegano e si rimuovono le tubazioni dall'unità.
- Per le dimensioni del dado svasato, fare riferimento alla Tabella 1.
- Applicare olio refrigerante sia all'interno che all'esterno del dado lflare. Stringerlo stretto per 3-4 giri poi serrarlo.
- Utilizzare la coppia specificata nella Tabella 1. (Troppa forza può danneggiare il dado svasato, causando perdite di gas).
- Controllare che i giunti delle tubazioni non presentino perdite di gas. Isolare le tubazioni come mostrato nella figura seguente.
- Coprire il giunto della tubazione del gas e dell'isolante (7) con guarnizione.

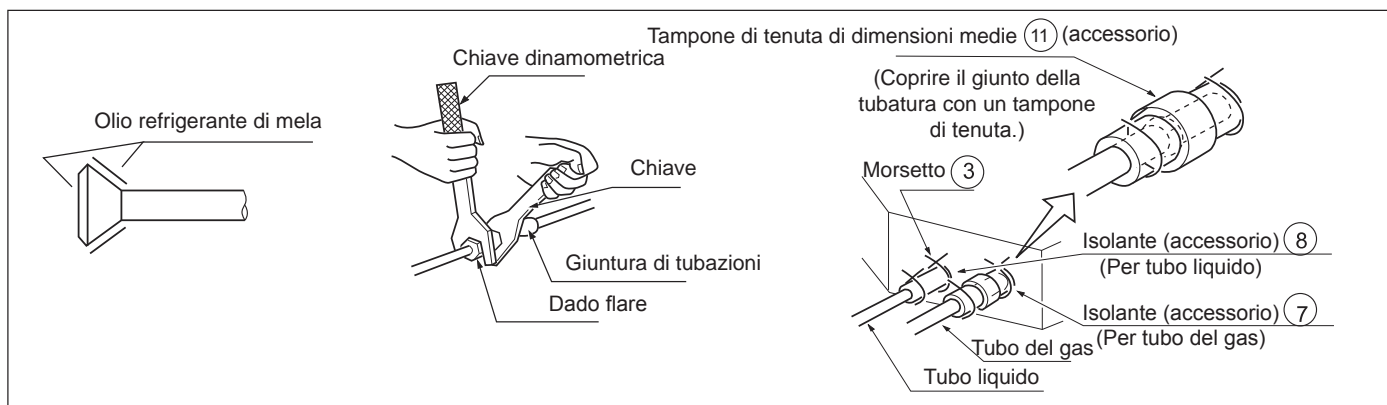

Dimensione del tubo

Modello	Lato liquido	Lato gas
AD25S2SD1FAFA AD35S2SD1FAFA AD42S2SD1FAFA	ø6.35mm	ø9.52mm

Tabella 1

Dimensione del tubo	Serrare la coppia	Taglia A (mm)	Forma bagliore
Φ6.35	1420~1720N.cm (144~176kgf.cm)	8.3~8.7	
Φ9.52	3270~3990N.cm (333~407kgf.cm)	12.0~12.4	
Φ12.7	4950~6030N.cm (490~500kgf.cm)	12.4~16.6	
Φ15.88	6180~7540N.cm (630~770kgf.cm)	18.6~19.0	
Φ19.05	9720~11860 N.cm (990~1210 kgf.cm)	22.9~23.3	

5 INSTALLAZIONE DEL TUBO DI DRENAGGIO DELL'ACQUA

(1) Installare il tubo di drenaggio dell'acqua

- Il diametro del tubo deve essere uguale o superiore a quello delle tubazioni dell'unità (tubo di polietilene; misura: 20 millimetri; O.D: 26mm)
- Il tubo di scarico deve essere corto, con una pendenza verso il basso di almeno 1/100 per evitare che si verifichi un air bag.
- Se non è possibile eseguire la discesa verso il basso, adottare altre misure per sollevarlo.
- Si prega di installare il tubo di scarico in modo tale da essere inclinato verso il basso senza problemi.
- Si prega di non fare il drenaggio come mostrato di seguito.
- Versare acqua nella bacinella di raccolta dell'unità interna e verificare che il drenaggio sia eseguito completamente all'aperto.
- Nel caso in cui il tubo di scarico collegato si trovi in una stanza, si prega di applicare l'isolamento termico su di esso senza fallo.
- Utilizzare il tubo rigido autoportante e serrare con l'unità. Inserire il tubo dell'acqua nella presa dell'acqua fino a raggiungere il nastro bianco.
- Isolare il tubo di scarico nella stanza.

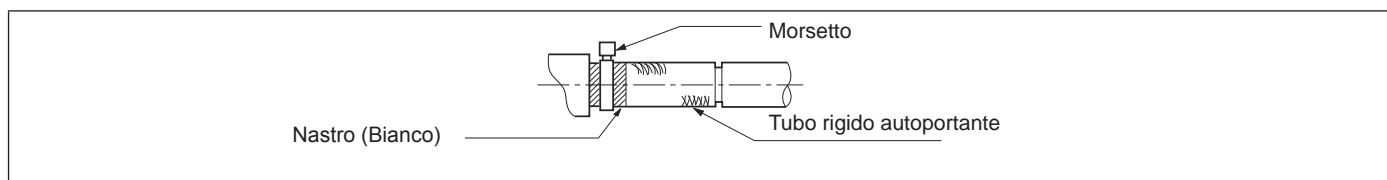
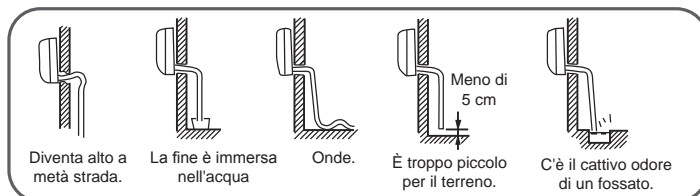

Procedura d'installazione

6 CONNESSIONE ELETTRICA

Effettuare il cablaggio per fornire alimentazione all'unità esterna, in modo che l'alimentazione per l'unità interna sia fornita dai terminali.

Le specifiche del cavo di alimentazione sono H05RN-F3G 4,0mm²

La specifica del cavo tra l'unità interna e l'unità esterna è H05RN-F4G 2,5 mm²

AF25S2SD1FA
AF35S2SD1FA
AF42S2SD1FA

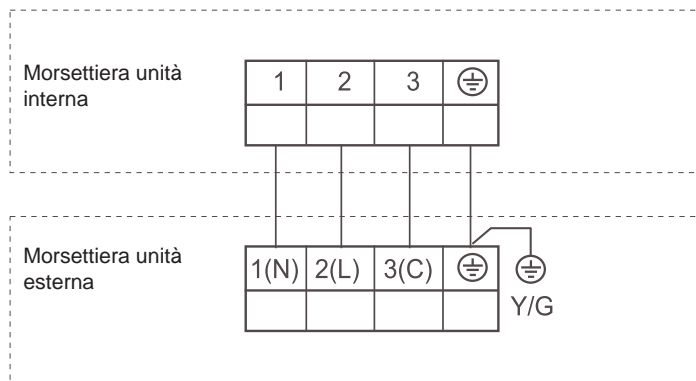

⚠ AVVERTIMENTO:

Osservare quanto segue quando si collega la morsettiera dell'alimentatore:
Non collegare fili di specifiche diverse alla stessa morsettiera. (Il filo allentato potrebbe causare il surriscaldamento del circuito)
Collegare i fili delle stesse specifiche come mostrato alla Fig destra.

Collegare i fili delle stesse specifiche su due lati.

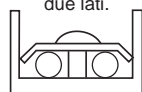

Non collegare fili delle stesse specifiche su un lato.

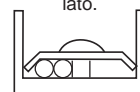

Non collegare fili delle diverse specifiche.



7 ESEMPIO DI SCHEMA ELETTRICO

Per quanto riguarda il circuito dell'unità esterna, consultare il Manuale di Installazione dell'unità esterna.

Nota: Tutti i cavi elettrici hanno i loro poli, i poli devono corrispondere a quelli sul blocco terminale.

Prestare particolare attenzione a quanto segue e controllare dopo l'installazione

Articolo al controllato	L'installazione non corretta potrebbe causare	Controllo
L'unità interna è installata saldamente?	L'unità potrebbe cadere, fare vibrazioni o rumore.	
Viene eseguito il controllo delle perdite di gas?	Ciò potrebbe portare a carenza di gas.	
L'unità è correttamente isolata?	Rugiada o gocce d'acqua possono verificarsi.	
Il drenaggio dell'acqua è regolare?	Rugiada o gocce d'acqua possono verificarsi.	
La tensione di alimentazione è conforme a quella indicata sulla targhetta?	Potrebbero verificarsi dei problemi o parti bruciate.	
Il cablaggio e le tubazioni sono disposti correttamente?	Potrebbero verificarsi dei problemi o parti bruciate.	
L'unità è collegata a terra in modo sicuro?	Potrebbe esserci il rischio di scosse elettriche.	
La dimensione del filo è corretta?	Potrebbero verificarsi dei problemi o parti bruciate.	
Ci sono ostacoli sulla griglia di ingresso e uscita dell'aria dell'unità interna ed esterna?	Ciò potrebbe causare un raffreddamento insufficiente.	
La registrazione è fatta per la lunghezza delle tubazioni e la quantità di carica del refrigerante?	È difficile controllare la quantità di carica del refrigerante.	

Attenzione: al termine dell'installazione, verificare che non vi siano perdite di refrigerante.



Haier

Indirizzo: Parco Industriale Haier, Via Qianwangang, Zona di sviluppo Eco-Tech, Qingdao 266555,
Provincia Shandong

Contatti: TEL +86-532-88936943: FAX +86-532-8893-6999

Sito Web: www.haier.com

CONSOLE MANUEL D'UTILISATION ET MANUEL D'INSTALLATION

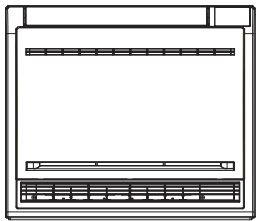

AF25S2SD1FA
AF35S2SD1FA
AF42S2SD1FA

Contenus

ATTENTION	5
Précautions de sécurité	10
Manuel d'utilisation de la télécommande	11
Fonctions spéciales et instructions	13
Dépannage	14
A savoir par le client	16
Maintenance	17
Procédure d'installation	18

Français

- Ce produit ne doit être installé ou entretenu que par du personnel qualifié. Veuillez lire attentivement ce manuel avant l'installation. Cet appareil doit être rempli avec R32. Conservez ce manuel pour référence future.



	<p>Lisez attentivement les précautions dans ce manuel avant d'utiliser l'appareil.</p>		<p>Cet appareil contient du R32.</p>
	<p>SAV, lisez le manuel technique</p>		<p>Lisez le manuel de l'opérateur</p>

Rangez ce manuel où l'utilisateur pourra le trouver facilement.

AVERTISSEMENT

- Ne pas avoir recours à d'autres moyens pour accélérer le dégivrage ou pour le nettoyage, que ceux recommandés par le fabricant.
- L'appareil doit obligatoirement être stocké dans une pièce sans sources de flamme (par exemple: flammes nues, appareil à gaz en fonctionnement ou chauffage électrique en fonctionnement).
- Ne pas percer ou brûler.
- Soyez conscient qu'un réfrigérant peut ne pas avoir d'odeur.
- Si le cordon d'alimentation est endommagé, il doit être remplacé sous contrôle du fabricant, par son agent de service ou des personnes qualifiées afin d'éviter tout danger.
- Les enfants ne doivent pas jouer avec l'appareil.
- La méthode de câblage doit être conforme à la C15-100 en vigueur en France.
- Tous les câbles doivent avoir le certificat d'authentification européen. Le disjoncteur du climatiseur doit être un interrupteur omnipolaire et antidéflagrant.
- Assurez que l'installation soit effectuée par du personnel professionnel.
- Assurez que la mise à la terre est correcte et fiable.
- Un disjoncteur anti-déflagrant doit être installé.
- N'utilisez pas de réfrigérant autre que celui indiqué pour l'unité extérieure (R32) lors de l'installation, du déplacement ou de la réparation. L'utilisation d'autres réfrigérants est susceptible de causer des problèmes ou des dommages à l'appareil et des blessures corporelles.
- Les opérations d'installation, de maintenance et de réparation de ce produit doivent être effectuées par un personnel professionnel formé et certifié par des organismes nationaux agréés.
- Les connecteurs mécaniques utilisés à l'intérieur doivent être conformes à l'ISO 14903. Lorsque les connecteurs mécaniques sont réutilisés à l'intérieur, ils doivent être remplacés. Lorsque les dudgeons sont réutilisés à l'intérieur, la partie évasée doit être reconditionnée.
- Débranchez l'appareil de sa source d'alimentation pendant la maintenance et lors du remplacement de pièces.

AVERTISSEMENT

- Une connexion brasée, soudée ou mécanique doit être réalisée avant l'ouverture des vannes pour permettre au réfrigérant de circuler entre les différentes parties du système de réfrigération. Une pompe à vide doit être fournie pour tirer au vide le tuyau d'interconnexion et / ou toute partie non chargée du système de réfrigération.
- La pression maximale de régime de fonctionnement est de 4,3 MPa.
- Cette pression de service maximale doit être prise en compte lors du raccordement de l'unité extérieure à l'unité intérieure.
- Le réfrigérant approprié pour les unités intérieures est le R32 ou le R410A. (unité identique). L'unité intérieure ne doit être connectée qu'à une unité extérieure adaptée au fluide frigorigène choisi.
- L'unité est un climatiseur partiel, conforme aux exigences partielles de la norme internationale et ne doit être raccordée qu'à d'autres unités dont la conformité aux exigences partielles correspondantes de la norme internationale est confirmée.
- Le niveau de pression acoustique pondéré A est inférieur à 70dB.
- La quantité maximale de charge de réfrigérant (kg) et la surface de plancher minimale (m²) de la pièce dans laquelle l'unité intérieure sera installée sont spécifiées dans le tableau de la page 10.
- La tuyauterie doit être protégée contre les dommages physiques et dans le cas de réfrigérants inflammables, elle ne peut être installée dans un espace non ventilé, si l'espace est plus petit que celui spécifié dans le tableau de la page 10 l'installation de la tuyauterie doit être réduit au minimum.
- La conformité aux réglementations nationales en matière de gaz doit être observée.
- Les connexions mécaniques doivent être accessibles à fin de maintenance.
- La manipulation, l'installation, le nettoyage, l'entretien et l'élimination du réfrigérant doivent être effectués conformément aux spécifications des pages suivantes.
- Attention : Gardez toutes les ouvertures de ventilation nécessaires à l'écart de toute obstruction.
- Remarque : L'entretien doit être effectué uniquement selon les recommandations de ce manuel.

Haier

Parc industriel de Haier, route de Qianwangang, Zone de développement d'Eco-Tech, Qingdao 266555, Shandong, PRC

REGLEMENTATION EUROPEENNE CONFORMITE AUX MODELES

CE

Tous les produits sont conformes à la disposition européenne suivante:

- Directive basse tension
- Compatibilité électromagnétique

ROHS

Les produits sont remplis des exigences de la directive 2011/65/UE du Parlement européen et du Conseil sur la restriction de l'utilisation de certaines substances dangereuses dans les équipements électriques et électroniques (directive européenne RoHS)

WEEE

Conformément à la directive 2012/19/UE du Parlement européen, nous informons le consommateur sur les exigences d'élimination des produits électriques et électroniques.

EXIGENCES D'ÉLIMINATION:



Votre produit de climatisation est marqué avec ce symbole. Cela signifie que les produits électriques et électroniques ne doivent pas être mélangés avec des déchets ménagers non triés. N'essayez pas de démonter le système

vous-même: le démontage du système de climatisation, le traitement du réfrigérant, de l'huile et d'autres parties doivent être effectués par un installateur qualifié conformément à la législation locale et nationale en vigueur. Les climatiseurs doivent être traités dans des installations de traitement spécialisées pour être réutilisés, recyclés et récupérés. En vous assurant que ce produit est éliminé correctement, vous contribuerez à prévenir les conséquences négatives potentielles sur l'environnement et la santé humaine. Veuillez contacter l'installateur ou l'autorité locale pour plus d'informations. La batterie doit être retirée de la télécommande et éliminée séparément conformément à la législation locale et nationale en vigueur.

INFORMATIONS IMPORTANTES CONCERNANT LE RÉFRIGÉRANT UTILISÉ

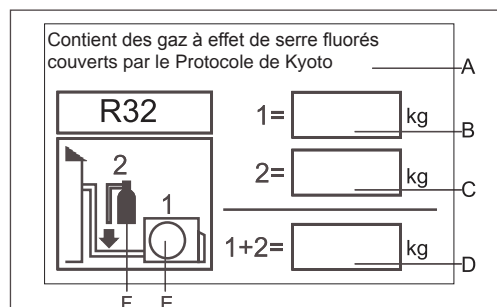

Ce produit contient les gaz à effet de serre fluorés couverts par le Protocole de Kyoto. NE pas les évacuer dans l'atmosphère.

Type de réfrigérant : R32

PRP : 675

PRP= potentiel de réchauffement planétaire Veuillez remplir avec de l'encre indélébile,

1 la charge de réfrigérant du produit en usine.

2 la quantité de réfrigérant supplémentaire chargée sur le terrain et

1+2 la charge totale de réfrigérant sur l'étiquette de charge de réfrigérant fournie avec le produit. L'étiquette remplie doit être collée à proximité de l'orifice de chargement du produit (par exemple à l'intérieur du couvercle de la valeur d'arrêt).

A contient des gaz à effet de serre fluorés couverts par le Protocole de Kyoto

B charge de fluide frigorigène d'usine du produit: voir la plaque signalétique de l'unité

C quantité de réfrigérant supplémentaire chargée sur le terrain

D charge totale de réfrigérant

E unité extérieure

F bouteille de réfrigérant et collecteur pour la charge

⚠ AVERTISSEMENT

Cet appareil n'est pas conçu pour être utilisé par des personnes ou enfants ayant des capacités physiques, sensorielles ou mentales réduites, ou manquant d'expérience et de connaissances, à moins d'être supervisé ou instruit par une personne responsable de leur sécurité.

Les enfants ne doivent pas jouer avec l'appareil.

Les appareils ne sont pas conçus pour fonctionner à l'aide d'une minuterie externe ou d'un système de télécommande séparé.

Gardez l'appareil et son cordon hors de portée des enfants.

ATTENTION

Mise au rebut de l'ancien climatiseur

Avant de mettre au rebut un vieux climatiseur qui n'est plus utilisé, assurez-vous qu'il est inopérant et sûr. Débranchez le climatiseur.

Il convient de noter que le système de climatisation contient des réfrigérants qui nécessitent une élimination des déchets spécialisée. Les matériaux précieux contenus dans un climatiseur peuvent être recyclés. Contactez votre centre de traitement des déchets local pour la mise au rebut d'un ancien climatiseur et contactez les autorités locales ou votre revendeur si vous avez des questions. Assurez-vous que les conduits de votre climatiseur ne sont pas endommagés avant d'être récupérées par le centre d'élimination des déchets concerné, et contribuez à la protection de l'environnement en exigeant une méthode d'élimination anti-pollution appropriée.

Élimination de l'emballage de votre nouveau climatiseur

Tous les matériaux d'emballage utilisés dans l'emballage de votre nouveau climatiseur peuvent être éliminés sans danger pour l'environnement.

La boîte en carton peut être brisée ou coupée en morceaux plus petits et confiée à un service de traitement des déchets. Le sac d'emballage en polyéthylène et les coussinets en mousse de polyéthylène ne contiennent aucun hydrocarbure fluorochlorique.

Tous ces matériaux précieux peuvent être acheminés vers un centre de collecte des déchets et réutilisés après un recyclage adéquat.

Consultez les autorités locales pour connaître le nom et l'adresse des centres de collecte de déchets et des services d'élimination du papier usagé les plus proches de chez vous.

Consignes de sécurité et avertissements

Avant de démarrer le climatiseur, lisez attentivement les informations contenues dans le Guide de l'utilisateur. Le Guide de l'utilisateur contient des observations très importantes relatives au montage, au fonctionnement et à la maintenance du climatiseur.

Le fabricant décline toute responsabilité pour les dommages pouvant résulter du non-respect des instructions suivantes.

- Les climatiseurs endommagés ne doivent pas être mis en service. En cas de doute, consultez votre fournisseur.
- L'utilisation du climatiseur doit être effectuée dans le strict respect des instructions définies dans le guide de l'utilisateur.
- L'installation doit être effectuée par des personnes professionnelles. Il est interdit monter l'unité par vous-même. (F-Gaz)
- Pour des raisons de sécurité, le climatiseur doit être correctement mis à la terre conformément aux spécifications. (NF C15100)
- N'oubliez jamais de débrancher le climatiseur avant toute intervention.
- Toutes les réparations électriques doivent être effectuées par des électriciens qualifiés. Des réparations incorrectes auraient pour conséquence une source majeure de danger pour l'utilisateur du climatiseur.

- Ne pas endommager une pièce quelconque du climatiseur qui véhicule du réfrigérant en perçant ou perforant les tubes du climatiseur avec des instruments pointus ou tranchants, en écrasant ou en tordant les tubes, ou en grattant les revêtements des surfaces. Si le réfrigérant jaillit et frappe les yeux, il peut entraîner de graves blessures.
- Ne pas obstruer ni couvrir la grille de ventilation du climatiseur. Ne pas mettre les doigts, des objets dans les grilles entrée / sortie d'air ni dans les volets de swing.
- Ne pas laisser les enfants jouer avec le climatiseur. Les enfants ne doivent en aucun cas être autorisés à s'asseoir sur l'unité extérieure. Lorsque l'unité intérieure est démarrée, la PCB vérifie si le moteur d'orientation est disponible, puis le moteur du ventilateur démarre. Il y a donc un délai d'attente de quelques secondes.
- En mode de refroidissement, les volets basculeront automatiquement vers une position fixe en prévention contre la condensation.
- Les enfants doivent être surveillés pour qu'ils ne jouent pas avec l'appareil.

CARACTÉRISTIQUES

Le circuit frigorifique est étanche.

Pour tous les modèles figurant dans ce manuel, le raccordement par une déconnexion multipolaire préalable doit être appliquée au bloc d'alimentation. Ces moyens de déconnexion doivent être incorporés dans le câblage fixe.

Refroidissement	Température intérieure	max. DB/WB min. DB/WB	32/23°C 18/14°C
	Température extérieure	max. DB/WB min. DB/WB	46/26°C 10/6 °C
Chauffage	Température intérieure	max. DB/WB min. DB/WB	27°C 15°C
	Température extérieure	max. DB/WB min. DB/WB	24/18°C -15°C

Si le cordon d'alimentation est endommagé, il doit être remplacé sous supervision du fabricant, son agent de service ou des personnes de qualification équivalente afin d'éviter tout risque. Si le fusible de la carte PC a sauté, veuillez le changer avec un type de T 3. 15A / 250VAC. La méthode de câblage doit être conforme à la norme de câblage locale. (NF C15-100). Une pile usée doit être éliminée correctement. Le disjoncteur et le sectionneur d'alimentation doivent être installés, facilement accessibles pour l'utilisateur. Les spécifications du câble d'alimentation sont : H05RN-F3G 4. 0mm². La spécification du câble entre l'unité intérieure et celle extérieure est H05RN-F4G 2. 5mm².

ATTENTION

La tuyauterie doit être protégée contre les dommages physiques et ne doit pas être installée dans un espace non ventilé, si cet espace est plus petit que Am2 (2m²).

- La conformité aux réglementations nationales en matière de gaz doit être observée.
- Les connexions mécaniques doivent être accessibles à des fins d'entretien.

La surface minimale de la pièce : 2m².

- La quantité maximale en charge de réfrigérant est : 1,7 kg.
- Remarque : L'entretien doit être effectué selon les recommandations de ce manuel.

Zones non ventilées

- Avertissement : L'appareil doit être stocké dans une zone bien ventilée où les dimensions de la pièce correspond à celles spécifiées.
- Avertissement : L'appareil doit être stocké dans une pièce sans flammes (par exemple : un appareil de chauffage au gaz en fonctionnement) et sans sources de feu potentiel (par exemple, un appareil de chauffage électrique en fonctionnement).

Qualification des travailleurs

- Avertissement : Toute procédure de travail affectant les moyens de sécurité doit être effectuée par des personnes compétentes possédant une Attestation de capacité (ADC). Voici des exemples de telles procédures de travail:
 - Accéder au circuit de réfrigération.
 - Ouverture des composants scellés
 - Ouverture des enceintes ventilées.

Informations sur le service

- Avant de commencer les travaux sur les systèmes, des contrôles de sûreté sont nécessaires pour réduire au minimum les risques d'inflammation.
- Les travaux doivent être effectués conformément à une procédure de contrôle, de manière à minimiser les risques de présence de gaz ou de vapeurs inflammables pendant l'exécution des travaux.
- Les travaux dans des espaces confinés doivent être évités. La zone autour de l'espace de travail doit être divisée. Assurez que les conditions dans la zone ont été sécurisées par le contrôle des matériaux inflammables.

Vérification de la présence de réfrigérant

- La zone doit être contrôlée avec un détecteur de réfrigérant approprié avant et pendant le travail. L'équipement de détection des fuites doit être adapté à l'utilisation de tous les réfrigérants applicables, c'est-à-dire ne produisant pas d'étincelles, suffisamment scellé ou en sécurité intrinsèque.

Présence d'extincteur

- Si un travail à chaud doit être effectué, un équipement d'extinction approprié doit être mise à la disposition. Mettre à la disposition d'un extincteur à poudre sèche ou à CO₂ à proximité de la zone de chargement.

Aucune source d'inflammation

Zone ventilée

- Toutes les sources de feu possibles, y compris la cigarette doit être écartée. L'équipement doit être inspectée pour s'assurer qu'il n'y a pas de danger d'inflammabilité ou de risque d'inflammation. Des panneaux «Défense de fumer» doivent être apposés.
- Assurez que la zone est à l'air libre ou qu'elle est correctement ventilée avant d'accéder au système ou d'effectuer des travaux à chaud. Une certaine ventilation doit être maintenue pendant la durée des travaux. La ventilation doit permettre la dispersion en toute sécurité de tout réfrigérant libéré et de préférence l'évacuer extérieurement dans l'atmosphère.

Contrôles à l'équipement de réfrigération

- Lorsque des composants électriques sont remplacés, ils doivent être adaptés à l'usage prévu et aux spécifications appropriées. En tout moment, les directives du fabricant en matière de la maintenance et de l'entretien doivent être suivies. En cas de doute, consultez le service technique du fabricant pour l'assistance. Les contrôles suivants doivent être appliqués aux installations
- La masse de la charge est conforme à la taille de la pièce dans laquelle les parties contenant le réfrigérant sont installées;
- Les machines de ventilation et les sorties fonctionnent de manière adéquate et ne sont pas obstruées.
- Si un circuit de réfrigération indirect est utilisé, le circuit secondaire doit être contrôlé pour la présence de réfrigérant;
- Le marquage de l'équipement reste visible et lisible. Les marquages et les signes illisibles doivent être corrigés;
- Les tuyaux ou composants de réfrigération sont installés dans une position où ils ne risquent pas d'être exposés à une substance susceptible de corroder les composants contenant du fluide frigorigène, à moins que les composants ne soient construits avec des matériaux intrinsèquement résistants à la corrosion ou suffisamment protégés.

Contrôles aux appareils électriques

- La réparation et la maintenance des composants électriques doivent inclure les contrôles de sûreté initiaux et les procédures d'inspection des composants. S'il existe un défaut susceptible de compromettre la sécurité, aucune alimentation électrique ne doit être connectée au circuit jusqu'à ce que le problème soit résolu de manière satisfaisante. Si le défaut ne peut pas être corrigé immédiatement mais qu'il est nécessaire de continuer le fonctionnement, une solution temporaire adéquate doit être utilisée. Cela doit être signalé au propriétaire de l'équipement afin que toutes les parties soient informées.
- Les contrôles de sûreté initiaux doivent inclure:
 - que les condensateurs soient déchargés: cela doit être fait de manière sûre pour éviter tout risque d'étincelle;
 - qu'aucun composant ni câblage électrique sous tension ne soit exposé pendant le chargement, la récupération ou la purge du système;
 - qu'il y a continuité de la mise à la terre.

ATTENTION

Réparation de composants scellés

- Durant la réparation des composants scellés, toutes les alimentations électriques doivent être débranchées préalablement à toute dépose de couvercles scellés, etc. S'il est absolument nécessaire que les équipements soient électriquement alimentés pendant l'entretien, une détection des fuites en fonctionnement permanent doit être mise en place au point le plus critique pour signaler une situation potentiellement dangereuse.
- Veillez à ne pas modifier le boîtier en intervenant sur les composants électriques de manière à affecter le niveau de protection, notamment les dommages aux câbles, le nombre excessif de connexions, les bornes non conformes aux spécifications d'origine, les dommages aux joints d'étanchéité, le mauvais montage des presse-étoupes, etc.
- Assurez que l'équipement est correctement assemblé.
- Assurez que les joints ou les matériaux d'étanchéité ne se sont pas dégradés pendant l'utilisation dans l'objectif de prévenir l'infiltration de l'atmosphère inflammable. Les pièces de rechange doivent être conformes aux spécifications du fabricant.

Réparation de composants à sécurité intrinsèque

- N'exercer aucune charge inductive ou capacitive permanente sur le circuit sans veiller à ce que la tension et le courant admissibles pour l'équipement utilisé ne soit dépassé.
- Les composants à sécurité intrinsèque sont les seuls habilités qui permettent de travailler tout en se trouvant dans une atmosphère inflammable.
- Ne remplacez les composants que par des pièces spécifiées par le fabricant. Des pièces différentes peuvent provoquer l'inflammation du réfrigérant évacué dans l'atmosphère en cas de fuite.

Le câblage

- Vérifiez que le câblage ne sera pas soumis à l'usure, à la corrosion, à une pression excessive, aux vibrations, aux arêtes vives ou à tout autre effet néfaste sur l'environnement. Le contrôle doit également prendre en compte les effets du vieillissement ou des vibrations continues au niveau des sources telles que les compresseurs ou les ventilateurs.

Détection de frigorigènes inflammables

Elimination et évacuation

- Le réfrigérant chargé doit être récupéré dans les bouteilles de récupération appropriées et le système doit être « testé » sous AZOTE pour une plus grande sécurité. Ce processus peut nécessiter d'être répété à plusieurs reprises.
- L'air comprimé ou l'oxygène ne doit pas être utilisé pour purger les systèmes de réfrigérant.
- Lorsque la dernière charge d'AZOTE est utilisée, le système doit être purgé à la pression atmosphérique pour permettre au travail de se dérouler.
- La pompe à vide ne doit pas être à proximité d'aucune source de feu et la pièce ventilée.

Procédures de charge

- Assurez que des réfrigérants différents ne contaminent pas le matériel lors de chargements. Les tuyaux ou les conduites doivent être aussi courts que possible pour minimiser la quantité de réfrigérant qu'ils contiennent.
- Les bouteilles de réfrigérant doivent être maintenues debout.
- Assurez vous de la mise à la terre avant de le charger.
- Étiquetez le système lorsque le chargement est terminé. Une attention particulière doit être portée à ne pas trop remplir le système de réfrigération. Avant de recharger le système, il doit subir un essai de pression avec le gaz de purge approprié. Le système doit être soumis à un test d'étanchéité à la fin du chargement mais avant la mise en service. Un contrôle d'étanchéité doit être effectué avant de quitter le site.

Déclassement

- Avant la mise en oeuvre de cette procédure, il est essentiel que le technicien connaisse parfaitement l'équipement et tous ses détails.
- Préalablement à la mission en cours de réalisation, un échantillon d'huile et de réfrigérant doit être prélevé au cas où une analyse serait nécessaire avant de réutiliser le réfrigérant récupéré.
- L'énergie électrique doit être disponible avant que la tâche ne soit débutée.
- Isoler le système électriquement.
- Avant de tenter la procédure, assurez que:
 - un équipement de manutention mécanique est disponible, si nécessaire, pour la manipulation des bouteilles de réfrigérant;
 - Tout l'équipement de protection individuelle est disponible et utilisé correctement;
 - le processus de restauration est supervisé à tout moment par une personne compétente;
 - le matériel et les bouteilles de récupération sont conformes aux normes appropriées.
- Pompage du système de réfrigérant, si possible.
- Si le vide n'est pas possible, créez un collecteur afin que le réfrigérant puisse être éliminé de différentes parties du système.
- Assurez que la bouteille est située sur la balance avant la récupération.
- Démarrez la machine de récupération et utilisez-la conformément aux instructions du fabricant.
- Ne pas remplir pas trop les bouteilles. (Pas plus de 80% de volume de charge liquide).
- Ne pas dépasser la pression maximale de travail du cylindre, même temporairement.
- Lorsque les bouteilles ont été correctement remplies et que le processus est terminé, assurez que les bouteilles et l'équipement sont rapidement retirés du site et que toutes les vannes d'isolement de l'équipement sont fermées.
- Le réfrigérant récupéré ne doit pas être chargé dans un autre système de réfrigération à moins qu'il n'ait été nettoyé et vérifié.
- Assurez que sur l'équipement il contient des étiquettes indiquant que celui-ci contient un réfrigérant inflammable.

ATTENTION

Étiquetage

- L'équipement doit être portée une étiquette indiquant qu'il a été mis hors service et vidé du réfrigérant. L'étiquette doit être datée et signée.
- Assurez que sur l'équipement il contient des étiquettes indiquant que celui-ci contient un réfrigérant inflammable.

Récupération

- Lors du transfert du réfrigérant dans des bouteilles, veillez à n'utiliser que des bouteilles de récupération de réfrigérant appropriées.
- Assurez qu'un nombre correct des bouteilles destinées à contenir la charge totale du système est disponible. Toutes les bouteilles à utiliser sont désignées pour le réfrigérant récupéré et étiquetées pour ce réfrigérant (c-à-d, dédié à la récupération du réfrigérant).
- Les bouteilles doivent être équipées d'une soupape de sécurité et des vannes d'arrêt associées en bon état de fonctionnement. Les bouteilles de récupération vides sont évacuées et, si possible, refroidies avant la récupération.

- L'équipement de récupération doit être en bon état de fonctionnement avec un ensemble d'instructions concernant l'équipement disponible et doit être adapté à la récupération de tous les réfrigérants appropriés.
- Un ensemble de balances calibrées doit être disponible et en bon état de fonctionnement. Les flexibles doivent être complets avec des raccords débranchés sans fuite et en bon état.
- L'utilisation d'une machine de récupération, vérifiez qu'elle est en bon état de fonctionnement, correctement entretenue et que tous les composants électriques associés sont scellés pour éviter toute inflammation en cas de rejet de réfrigérant.
- Le réfrigérant récupéré doit être renvoyé au fournisseur dans la bouteille de récupération appropriée et la note de transfert de déchets correspondante doit être préparée.
- Ne pas mélanger les réfrigérants dans les unités de récupération et en particulier dans les bouteilles.
- i les compresseurs ou leurs huiles doivent être retirés, assurez qu'ils ont été vidés pour vous assurer que le réfrigérant inflammable ne reste pas dans le lubrifiant.
- Le processus d'évacuation doit être effectué avant de retourner le compresseur aux fournisseurs.

ATTENTION

Lisez attentivement les informations suivantes afin d'utiliser correctement le climatiseur.

Vous trouverez ci-dessous trois types de précautions ou de suggestions relatives à la sécurité.

 **AVERTISSEMENT:** Des opérations incorrectes peuvent entraîner des conséquences graves de mort ou de blessures graves.

 **PRUDENCE:** Des opérations incorrectes peuvent entraîner des blessures corporelles ou des dommages à la machine. Dans certains cas, peut provoquer des conséquences graves.

 **INSTRUCTIONS:** Ces informations peuvent garantir le bon fonctionnement de la machine.

Symboles utilisés dans les illustrations

 : Indique une action à éviter.

 : Précise que des instructions importantes doivent être respectés.

 : Précise qu'une pièce qui doit être mise à la terre.

 : Attention à l'électrocution (Ce symbole est affiché sur l'étiquette de l'unité principale.)

Assurez-vous de respecter les précautions de sécurité importantes suivantes.

- Après avoir lu ce manuel, remettez-le à ceux qui utiliseront l'appareil.
- L'utilisateur de l'unité doit garder ce document à la portée de main et le mettre à la disposition de ceux qui effectueront des réparations ou du déplacement de l'unité. De même, mettez-le à la disposition du nouvel utilisateur lorsque l'utilisateur change de main.

ATTENTION

⚠ AVERTISSEMENT

Veillez appeler le département Vente/ Service Distribution pour l'installation.

N'essayez pas d'installer le climatiseur vous-même car des travaux incorrects peuvent provoquer une électrocution, un incendie ou une fuite d'eau.

⚠ AVERTISSEMENT

Lorsque vous détectez une anomalie telle qu'une petite brûlure, arrêtez immédiatement le bouton de commande et contactez le point de vente.

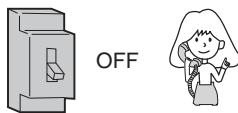

OFF



Utilisez une source d'alimentation exclusive avec un disjoncteur

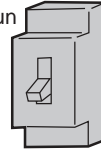

Vérifier la pose correcte du drainage en toute sécurité



APPLICATION STRICTE

Connectez entièrement le cordon d'alimentation à la prise



Utilisez la tension appropriée



1. Ne pas utiliser le cordon d'alimentation prolongé ou connecté à mi-chemin
2. Ne pas installer l'appareil dans un endroit où il y a un risque de fuite de gaz inflammable.
3. Ne pas exposer l'appareil à la vapeur ou à la vapeur d'huile.



PROHIBITION

Ne pas utiliser le cordon d'alimentation en faisceau.

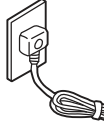

PROHIBITION

Faire attention à ne pas endommager le cordon d'alimentation.



PROHIBITION

Ne pas insérer des objets dans l'entrée ou la sortie d'air.

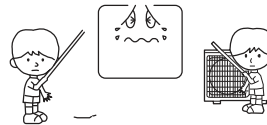

PROHIBITION

Ne pas démarrer ou arrêter l'opération en débranchant le cordon d'alimentation, etc.

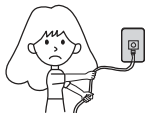

PROHIBITION

Ne pas canaliser le flux d'air directement vers les personnes, en particulier les nourrissons et les personnes âgées.



PROHIBITION

Ne pas essayer de réparer ou de reconstruire par vous-même.

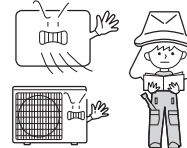

Connectez le câble de terre.

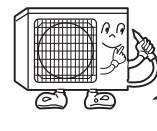

Mise à la terre

⚠ AVERTISSEMENT

Ne pas utiliser à des fins de conservation d'aliments, d'œuvres d'art, d'équipement précis, d'élevage ou de culture.



PROHIBITION

Prenez de l'air frais de temps en temps, en particulier lorsqu'un appareil à gaz fonctionne dans le même temps.

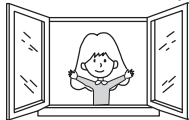

APPLICATION STRICTE

Ne pas manipuler le commutateur avec les mains mouillées.

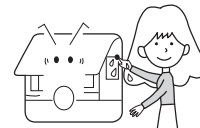

PROHIBITION

N'installez pas l'appareil près d'un foyer ou d'un autre appareil de chauffage.



PROHIBITION

Vérifier le bon état du support d'installation

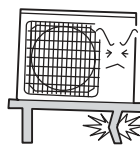

PROHIBITION

Ne pas verser de l'eau sur l'appareil pour le nettoyer

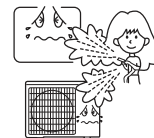

PROHIBITION

Ne pas placer d'animaux ou de plantes dans le passage direct du flux d'air



PROHIBITION

Ne pas placer un objet quelconque sur ou monter sur l'appareil.



PROHIBITION

Ne pas placer de récipient d'eau ou de vase de fleur sur l'appareil.



PROHIBITION

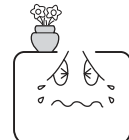

ATTENTION

⚠ INSTRUCTIONS:

Veillez demander au revendeur ou à un spécialiste d'installer, ne jamais essayer par les utilisateurs eux-mêmes. Après l'installation, veuillez vous assurer des conditions suivantes.

⚠ AVERTISSEMENT:

Veillez appeler votre revendeur pour installer le climatiseur. Une installation incorrecte peut entraîner une fuite d'eau, un choc électrique, un incendie et un risque d'explosion.

⚠ PRUDENCE:

- Le climatiseur ne peut pas être installé dans l'environnement avec présence des gaz inflammables car les gaz inflammables à proximité du climatiseur peuvent provoquer des risques d'incendie et d'explosion.
- Disjoncteur différentiel installé.
Un risque de choc électrique existe sans ce dispositif.
- Connectez le fil de mise à la terre.
Le fil de mise à la terre ne doit pas être connecté au tuyau de gaz, au tuyau d'eau, au paratonnerre ou à la ligne téléphonique, une mise à la terre incorrecte peut provoquer un choc. (NF C15-100)



Mise à la terre

[Emplacement]

- Le climatiseur doit être localisé dans un endroit bien ventilé et facilement accessible.
Le climatiseur ne devrait pas être placé dans les endroits suivants :
 - (a) Endroits contenant des huiles pour machines ou d'autres vapeurs d'huile.
 - (b) Au bord de mer où il y a une forte teneur en sel dans l'air.
 - (c) Près d'une source d'eau chaude à forte teneur en gaz sulfurés.
 - (d) Zone où il présente une fluctuation fréquente de tension, par exemple usine, etc.
 - (e) Dans les véhicules ou les navires.
 - (f) Cuisine avec vapeurs d'huile importante ou humidité.
 - (g) Près de la machine émettant des ondes électromagnétiques.
 - (h) Les lieux contenant de l'acide, des vapeurs alcalines. La télévision, la radio, les appareils acoustiques, etc. se trouvent à au moins 1 m de l'unité intérieure, de l'unité extérieure, du fil d'alimentation, du fil de raccordement, des tuyaux, sinon, des images risquent d'être perturbées ou des bruits créés.

[Câblage]

Le climatiseur doit être équipé du fil d'alimentation préconisé.

[Bruit de fonctionnement]

- Choisissez des lieux comme suivants :
 - (a) Capable de supporter le poids du climatiseur, n'augmente pas le bruit ni les vibrations lors du fonctionnement.
 - (b) Ne gêneront pas le voisinage à cause des rejets de l'unité extérieure et du bruit de fonctionnement. Aucun obstacle autour de la prise de l'unité extérieure.

Précautions de sécurité

• Précautions lors de l'installation

AVERTISSEMENT

- ★ La surface de la pièce dans laquelle le climatiseur à réfrigérant R32 est installé ne peut être inférieure à la surface minimale spécifiée dans le tableau ci-dessous, pour éviter les problèmes de sécurité dus au dépassement de la concentration de réfrigérant dans la pièce, provoquée par fuite du réfrigérant à partir du système de réfrigération de l'unité intérieure.
- ★ Une fois l'embouchure du cornet des lignes de raccordement fixée, il ne peut plus être utilisé (l'étanchéité à l'air peut être affectée).
- ★ Un fil de connecteur entier doit être utilisé pour l'unité intérieure/extérieure comme requis dans la spécification de fonctionnement du processus d'installation et les instructions d'utilisation.

Espace minimum de la chambre

Type	LFL kg/m ³	ho m	Masse total chargée/kg Surface minimum de la chambre/m ²						
			1.224	1.836	2.448	3.672	4.896	6.12	7.956
R32	0.306	0.6		29	51	116	206	321	543
		1.0		10	19	42	74	116	196
		1.8		3	6	13	23	36	60
		2.2		2	4	9	15	24	40

Manuel d'utilisation de la télécommande

Vue externe de la télécommande

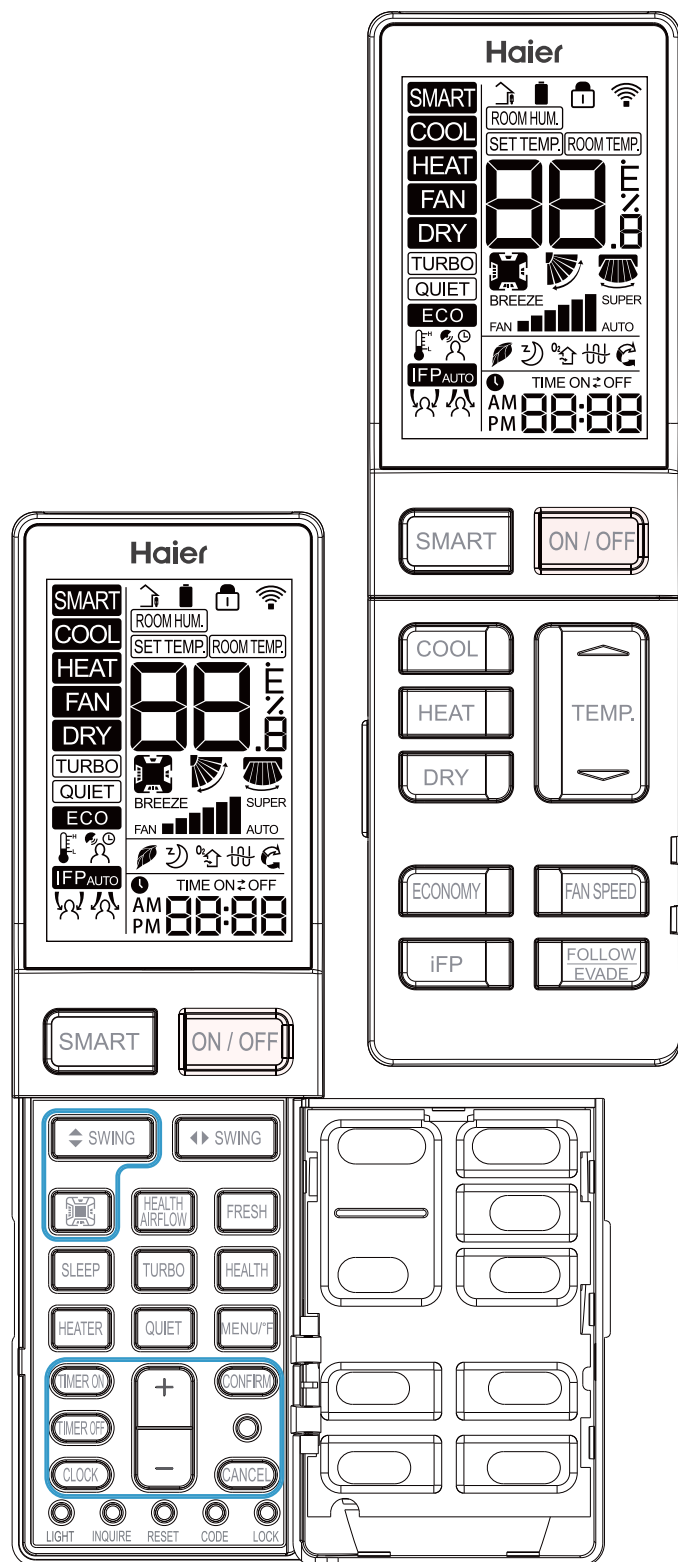

Chargement de la batterie

1. Retirez le couvercle de la batterie;
2. Insérez les piles AAA (incluses), le chargement doit être effectué en concordance avec +"/"-";
3. Remplacer le couvercle

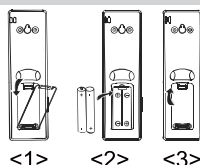

Mode d'emploi

- 1. Mise sous tension et test affichage:** Après avoir inséré les piles, l'écran affiche tous les symboles pendant 3 secondes. La télécommande entrera ensuite en mode de réglage de l'horloge. Réglage de l'horloge à l'aide de "+" / "-". Appuyez sur «Confirmer» lorsque vous avez terminé. Si aucune action n'est entreprise dans les 10 secondes, la télécommande quittera le mode de réglage. Voir la section 22 pour les instructions de réglage de l'horloge.
- 2. Bouton ON / OFF:** Appuyez sur la touche ON / OFF de la télécommande pour démarrer l'appareil.
- 3. Bouton SMART:**
 - (1) En mode SMART, le climatiseur bascule automatiquement entre refroidissement, chauffage et ventilateur pour maintenir la température de consigne en automatique.
 - (2) Lorsque le ventilateur est réglé sur AUTO, le climatiseur ajuste automatiquement la vitesse du ventilateur en fonction de la température ambiante.
 - (3) Le bouton SMART permet également d'allumer et d'éteindre l'appareil.
- 4. Bouton COOL, bouton HEAT et bouton DRY**
 - (1) En mode COOL, l'unité fonctionne en mode refroidissement. Lorsque FAN est réglé sur AUTO, le climatiseur ajuste automatiquement la vitesse du ventilateur en fonction de la température ambiante. COOL sera affiché en mode COOL.
 - (2) En mode HEAT, (chauffage) l'air chaud souffle après une courte période dû à la fonction de prévention de l'air froid. Lorsque FAN est réglé sur AUTO, le climatiseur ajuste automatiquement la vitesse du ventilateur en fonction de la température ambiante. HEAT sera affiché en mode HEAT.
 - (3) Le mode DRY est utilisé pour réduire l'humidité. En mode DRY, lorsque la température ambiante devient inférieure à la température ambiante définie + 2 ° F, l'unité fonctionnera par intermittence à basse vitesse, quel que soit le réglage du ventilateur. DRY sera affiché en mode DRY.

MODE	INTELLIGENT	CHAUFFAGE	COOL	DRY	Ventilateur
TEMP initial.	24°C (75°F)	24°C (75°F)	24°C (75°F)	24°C (75°F)	Réglage de la température n'est pas indiqué.
MODE	INTELLIGENT	CHAUFFAGE	COOL	DRY	Ventilateur
Vitesse initiale du ventilateur	Auto	Inférieure	Hi	Auto	Inférieure

5. Bouton FAN SPEED:

Sélection de la vitesse du ventilateur
Appuyez sur le bouton FAN SPEED. Pour chaque pression, la vitesse du ventilateur change comme suit:



Le ventilateur du climatiseur fonctionnera en fonction de la vitesse de ventilateur affichée. Lorsque FAN est réglé sur AUTO, le climatiseur ajuste automatiquement la vitesse du ventilateur en fonction de la température ambiante.

6. Temp. +/- Boutons :

Temp + : Chaque fois que vous appuyez sur le bouton, le réglage de la température augmente.

Temp - : Chaque fois que vous appuyez sur le bouton, Réglage de température diminue.

La plage de température de fonctionnement est comprise entre 16°C-30°C.

7. Contrôle du quadrant (disponible pour certains modèles):

Ce paramètre permet de régler individuellement le débit d'air vertical de chaque côté de l'unité.



(1) Positions initiales par défaut.

	INTELLIGENT	CHAUFFAGE	COOL	DRY	Ventilateur
Quadrant sélectionné	Tout afficher	Tout afficher	Tout afficher	Tout afficher	Tout afficher
Angle d'oscillation verticale	Position 3	Position 5	Position 3	Position 3	Position 3

(2) Appuyez sur le bouton de contrôle du quadrant pour sélectionner le quadrant. Chaque pression sur un bouton sélectionnera comme indiqué ci-dessous:



(3) Une fois le quadrant souhaité sélectionné, utilisez ensuite le bouton Vertical Swing pour définir la direction de l'écoulement d'air. Voir section 9.

Manuel d'utilisation de la télécommande

8. Butée verticale SWING

Réglage de la direction du flux d'air

Appuyez sur le bouton SWING UP / DOWN pour choisir la position des volets verticaux de circulation d'air.

Affichage de l'état du débit d'air
COOL/DRY



CHAUFFAGE



9. Bouton SWING horizontal

Appuyez sur le bouton SWING LEFT/DOWN pour choisir la position des volets de flux d'air horizontaux.

Affichage de l'état du débit d'air
COOL/DRY/HEAT:



10. Débit d'air de santé (disponible sur certains modèles):

La fonction Health Airflow permet d'agiter l'air dans la pièce.

(1) Appuyez sur le bouton «HEALTH AIRFLOW» pour afficher l'icône sur l'écran LCD.

(2) L'icône du quadrant se déplacera dans chaque quadrant.

(3) Le swing horizontal par défaut oscille. Il est possible de régler à chaque pression du bouton SWING horizontal entre étroit, moyen, large et de gauche à droite.

(4) L'oscillation verticale n'est pas réglable.

(5) La vitesse de ventilation par défaut est variable. Elle peut être ajustée en appuyant sur le bouton FAN SPEED entre bas, moyen et haut.

11. Mode d'opération de Sommeil :

1. Mode SLEEP en mode COOL, DRY

Une heure après le démarrage du mode SLEEP, la température augmente de 2 ° C. Au-dessus température de consigne, après une heure supplémentaire, la température augmente encore de 2 ° C supplémentaires. L'unité fonctionnera pendant six heures supplémentaires, puis s'éteindra. La température finale est supérieure de 4 ° C à la température initiale réglée. L'utilisation de cette fonction vous aidera à optimiser l'efficacité et le confort de votre appareil pendant que vous dormez.

2. Mode SLEEP en mode HEAT

Une heure après le démarrage du mode SLEEP, la température diminue de 4 ° C sous la température définie, après une heure supplémentaire, la température diminue de 4°C. Après trois heures supplémentaires, la température augmentera de 2°C. L'unité fonctionnera pendant trois heures supplémentaires, puis s'éteindra. La température finale est inférieure de 6 ° C à la température initiale réglée. L'utilisation de cette fonction vous aidera à optimiser l'efficacité et le confort de votre appareil pendant que vous dormez.

3 En mode SMART

L'unité fonctionne en mode veille correspondant au mode de fonctionnement sélectionné automatiquement.

Remarque:

Lorsque la fonction TIMER ON est définie, la fonction de veille ne peut pas être définie. Si la fonction de veille a été définie et que l'utilisateur active la fonction TIMER ON, la fonction de veille sera annulée et l'appareil sera réglé sur la fonction de minuterie.

12. SANTÉ :

(1) Pendant la mise sous tension ou hors tension, appuyez sur le bouton "HEALTH" pour afficher l'icône sur l'écran LCD, puis appuyez à nouveau sur le bouton "HEALTH" pour annuler.

(2) Pendant la mise hors tension, appuyez sur le bouton "HEALTH" pour passer en mode Ventilateur, démarrer le vent faible et la fonction HEALTH, et l'icône s'affiche.

(3) Basculez entre les modes et conservez la fonction HEALTH.

(4) Si la fonction HEALTH est définie, éteignez puis rallumez pour rester en mode HEALTH.

(5) La fonction HEALTH n'est pas disponible pour certaines unités.

13. ECO :

(1) Appuyez sur le bouton ECO et l'écran s'affichera **ECO**.

(2) ECO est valable sous tous les modes, il est mémorisé parmi les commutateurs de tous les modes.

(3) La fonction ECO activée ou désactivée est mémorisée.

(4) La fonction ECO n'est pas disponible pour certaines unités.

14. Turbo/silencieux:

La fonction TURBO est utilisée pour un chauffage ou un refroidissement rapide.

Appuyez sur le bouton TURBO, la télécommande affichera le TURBO et basculera le ventilateur sur SUPER haut. Appuyez à nouveau sur le bouton TURBO pour annuler la fonction.

Appuyez sur le bouton QUIET, la télécommande affichera le message QUIET et basculera le ventilateur sur BREEZE. Appuyez à nouveau sur le bouton QUIET pour annuler cette fonction. Remarque:

Les modes TURBO / QUIET ne sont disponibles que lorsque l'unité est en mode

de refroidissement ou de chauffage (pas pour le mode intelligent ou sec).

Faire fonctionner l'appareil en mode QUIET pendant une longue période est susceptible de causer la température ambiante impossible d'atteindre la température de consigne. Si cela se produit, annulez le mode QUIET et réglez la vitesse du ventilateur sur une valeur plus élevée.

15. Requier une partie optionnelle du capteur de mouvement

(1) Le point focal intelligent (iFP) fera fonctionner l'unité au point de consigne uniquement lorsque la pièce est occupée.

16. Éluder/suivre

Lorsque le capteur iFP est installé, le débit d'air peut être réglé pour suivre les occupants ou les éviter.

17. FRAIS :

(1) La fonction FRESH est valide sous l'état ON ou OFF. Lorsque le climatiseur est éteint, appuyez sur la touche "FRESH", l'icône s'affiche sur l'écran LCD pour passer en mode Ventilateur et à basse vitesse. Appuyez à nouveau sur le bouton "FRESH", cette fonction est annulée.

(2) Après que la fonction FRESH est configurée, les fonctions ON ou OFF sont conservées.

(3) Après que la fonction FRESH est configurée, la fonction de commutation de mode est conservée.

(4) La fonction FRESH n'est pas disponible pour certaines unités.

18. fonction °C/ °F

Appuyez sur "MENU/°F" pour basculer entre [température réglée] °F; [température de consigne] °C et mode de chauffage à basse température de 10°C/50°F. Le chauffage à basse température est uniquement disponible lorsque réglé sur HEAT. Lorsqu'il est réglé sur Chauffage basse température, le point de consigne est abaissé à une température minimale pour éviter les dommages dus au gel.

19. HEATER :

(1) Lorsque le mode HEAT est choisi et affiché sur l'écran LCD, l'appui sur la touche "HEATER" permet d'annuler ou de définir la fonction HEATER

(2) Le mode Auto ne démarre pas automatiquement la fonction HEATER, mais il peut activer ou désactiver la fonction HEATER.

(3) La fonction HEATER n'est pas disponible pour certaines unités.

20. Minuterie :

Opération ON-OFF

1. Démarrez l'appareil et sélectionnez le mode de fonctionnement souhaité.

2. Appuyez sur le bouton TIMER OFF pour passer en mode TIMER OFF. La télécommande commencera à clignoter avec «OFF», en ajustant l'heure à l'aide du bouton «+/-».

3. Une fois que la minuterie souhaitée est sélectionnée pour que l'unité s'éteigne, appuyez sur le bouton CONFIRM pour confirmer ce réglage.

Annuler le réglage TIMER OFF:

Avec une minuterie réglée, appuyez une fois sur le bouton CANCEL pour annuler la minuterie.

Remarque:

L'appui long sur le bouton «+» ou «-» permet d'ajuster rapidement l'heure. Après le remplacement des piles ou en cas de coupure de courant, le réglage de l'heure doit être réinitialisé.

En fonction de la séquence de réglage de l'heure de TIMER ON ou de TIMER OFF, soit Start-Stop ou Stop-Start peut être obtenu.

21. Bouton +/-:

Chaque fois que le bouton «+» est appuyé, le temps augmente de 1 minute.

Chaque fois que le bouton «-» est appuyé, le temps diminue de 1 minute.

L'appui long sur le bouton «+» ou «-», l'heure sera rapidement ajustée.

22. L'horloge :

Appuyez sur la touche "Clock", "AM" ou "PM" clignotera lorsque la télécommande est en mode de réglage de l'horloge. Utilisez le mode de réglage "+/-" pour le mode fermeture". Utilisez M. pour régler l'horloge, puis appuyez sur «CONFIRM» pour quitter le mode de réglage.

23. Lampe :

Ouvrir et fermer l'affichage de l'unité intérieure.

24. RESET :

Si la télécommande ne fonctionne pas correctement, utilisez un stylo ou un objet similaire pour appuyer sur ce bouton pour réinitialiser la télécommande.

25. Verrouillage :

Utilisé pour verrouiller les boutons et l'affichage LCD.

26. Code Fonction réservée.

27. SE RENSEIGNER : Fonction réservée.

Fonctions spéciales et instructions

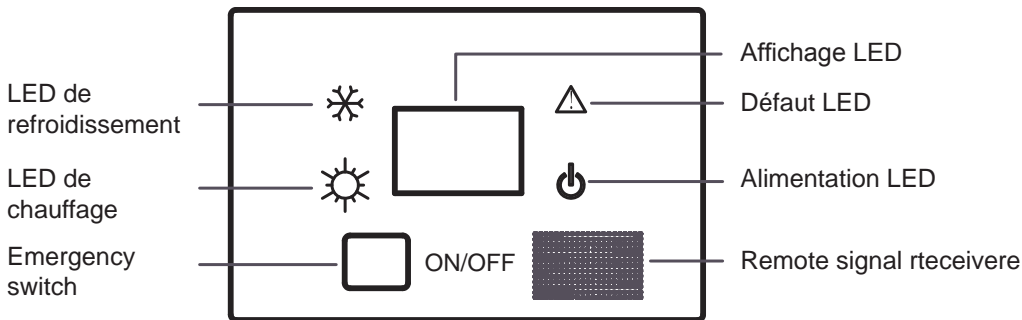

Opération d'urgence de l'unité intérieure

- Lorsque la télécommande est perdue ou endommagée, l'interrupteur d'urgence peut être utilisé sous le panneau (comme indiqué sur la figure).
- Sous l'état OFF, l'appui sur l'interrupteur d'urgence peut activer le fonctionnement automatique. Le climatiseur sélectionne automatiquement le mode de fonctionnement selon la température intérieure (refroidissement ou chauffage).
- Cependant, le réglage de la température et la vitesse du vent ne peuvent être modifiés. Sous l'état ON, l'appui sur ce bouton pour arrêter le climatiseur.

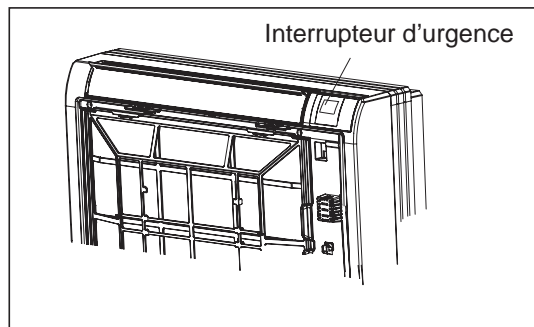

Contrôle de l'alimentation en air intérieur



Avant d'ouvrir la grille avant, assurez d'arrêter le fonctionnement et de mettre le disjoncteur sur OFF. Ne pas toucher les pièces métalliques à l'intérieur de l'unité intérieure, cela pourrait entraîner des blessures.

- Quel que soit le mode de fonctionnement ou la situation, l'air sort de la sortie d'air supérieure.
- Utilisez cette option lorsque vous souhaitez que l'air ne sorte pas par la sortie d'air inférieure.

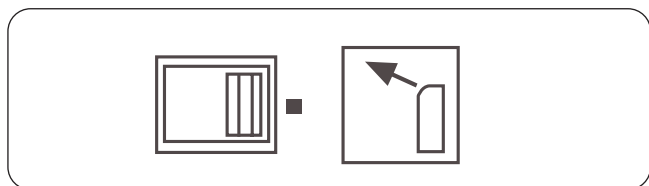



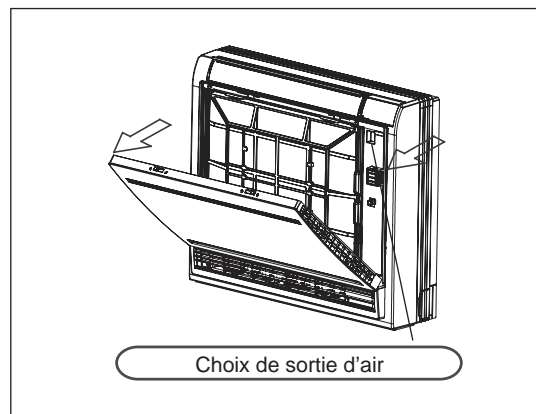
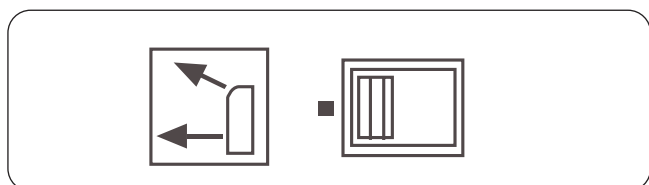

- Le climatiseur choisit automatiquement le type de soufflage approprié en fonction du mode de fonctionnement et de la situation.
- En mode refroidissement / séchage et ventilation, pour que l'air froid n'entre pas en contact direct avec les personnes, l'air est soufflé à partir de la sortie d'air supérieure.



Dépannage

Les suivants ne sont pas un dysfonctionnement



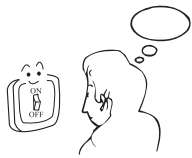

<p>Le son de l'écoulement d'eau se fait entendre</p> 	<p>Lorsque le climatiseur est démarré, lorsque le compresseur se démarre ou s'arrête au cours du fonctionnement ou lorsque le climatiseur est arrêté, il émet parfois des sons «Bi- Bi-» ou «Godo-Godo». C'est le son de l'écoulement du réfrigérant, au lieu d'un dysfonctionnement.</p>
<p>Un craquement se fait entendre</p>	<p>Ceci est dû à la dilatation thermique ou à la contraction des plastiques</p>
<p>Ça sent mauvais.</p>	<p>L'air expiré par l'unité intérieure sent mauvais parfois. L'odeur provient des odeurs de meubles, de peinture, de tabac absorbés par l'unité intérieure.</p>
<p>Pendant le fonctionnement, un brouillard blanc sort de l'unité intérieure.</p> 	<p>En mode COOL ou DRY, on peut voir un léger jet brouillard d'eau s'éjectant hors de l'appareil. Il s'agit du brouillard condensé car l'air intérieur soudainement refroidi est expulsé.</p>
<p>Passer automatiquement en mode FAN pendant le refroidissement.</p>	<p>Pour éviter l'accumulation de givre sur l'échangeur thermique de l'unité intérieure, celui-ci passe parfois automatiquement en mode FAN, mais retourne rapidement en mode refroidissement.</p>
<p>Le climatiseur ne peut pas être redémarré immédiatement après son arrêt. Le climatiseur ne démarre pas?</p> 	<p>Cela est dû à la fonction d'auto-protection du système. Par conséquent, il ne peut pas être redémarré pendant environ trois minutes après son arrêt. Veuillez attendre trois minutes</p>
<p>L'air ne souffle pas ou la vitesse du ventilateur ne peut pas être modifiée pendant le séchage.</p>	<p>En mode DRY, lorsque la température de la pièce dépasse de 2 ° C par rapport à la température programmée, l'unité fonctionne par intermittence à basse vitesse quel que soit le réglage du ventilateur.</p>
<p>L'eau ou vapeur générée par l'unité extérieure pendant le chauffage.</p> 	<p>Cela aura lieu lorsque le givre accumulé sur l'unité extérieure est éliminé (pendant l'opération de dégivrage).</p> <p style="text-align: center;">Opération de dégivrage</p> 
<p>Pendant le chauffage, le ventilateur intérieur fonctionne toujours, même si l'unité est arrêtée.</p>	<p>Pour dissiper l'excès de chaleur, le ventilateur intérieur continue de fonctionner pendant un certain temps après l'arrêt automatique de l'appareil.</p>

Veuillez vérifier les points suivants concernant votre climatiseur avant de faire un appel au SAV.

L'unité ne parvient pas à démarrer.		
<p>L'interrupteur d'alimentation est allumé?</p>  <p>L'interrupteur d'alimentation n'est pas en position ON.</p>	<p>L'alimentation est-elle normale?</p> 	<p>Le disjoncteur de fuite à la terre est-il en action?</p> <p>Veuillez à éteindre immédiatement l'interrupteur d'alimentation et contactez le revendeur.</p>

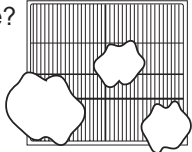
Dépannage

Refroidissement ou chauffage insuffisant

<p>Le contrôleur de fonctionnement ajusté selon les besoins</p> 	<p>Filtre à air trop sale?</p> 	<p>Volet horizontal oscillant vers le haut? (En mode HEAT)</p> 
<p>Un obstacle existe-t-il à l'entrée ou à la sortie d'air?</p> 	<p>Porte ou fenêtre est laissée ouverte?</p> 	

Refroidissement insuffisant

<p>Y a-t-il d'autres sources de chaleur dans la pièce?</p> 	<p>La lumière directe du soleil dans la chambre?</p> 	<p>Trop intensif dans la chambre?</p> 
----------------------------------------------------------------------------------------------------------------------------------------------	----------------------------------------------------------------------------------------------------------------------------------------	---------------------------------------------------------------------------------------------------------------------------

Air refroidi soufflé (lors du chauffage)

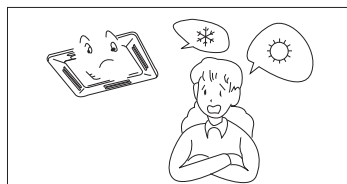

Lorsque le climatiseur ne fonctionne pas correctement après avoir vérifié les éléments susmentionnés ou lorsque le phénomène suivant est observé, arrêtez le fonctionnement du climatiseur et contactez votre revendeur.

- 1) Le fusible ou le disjoncteur saute souvent.
- 2) L'eau tombe durant l'opération du refroidissement ou du séchage.
- 3) Il y a une irrégularité de fonctionnement ou un bruit anormal qui se fait entendre.

DÉPANNAGE DE L'UNITÉ INTÉRIEURE

Temps de clignotement LED des circuits imprimés intérieurs		Mauvais fonctionnement	Sommaire relatif au mauvais fonctionnement	Raisons possibles
LED6	LED1			
0	1	E1	Mauvais fonctionnement du capteur de température ambiante de l'unité intérieure	Capteur déconnecté, endommagé, mal positionné ou en court-circuit
0	2	E2	Mauvais fonctionnement du capteur de température de la tuyauterie de l'unité intérieure	Capteur déconnecté, endommagé, mal positionné ou en court-circuit
0	4	E4	Erreur EEPROM de la carte de circuit imprimé intérieure	Puce EEPROM déconnectée, endommagée ou mal programmée, ou carte de circuit imprimé endommagée
0	7	E7	Communication anormale entre les unités intérieure et extérieure	Mauvaise connexion, ou les fils débranchés ou mauvaise configuration de l'adresse de l'unité intérieure, ou l'alimentation défectueuse ou problème de carte de circuit imprimé ou mauvais fonctionnement de l'unité esclave situé dans le système MAXI
0	8	E8	Communication anormale entre le contrôleur câblé et l'unité intérieure	Mauvaise connexion ou contrôleur câblé endommagé, ou carte électronique défectueuse
0	12	E10	Mauvais fonctionnement du système de drainage	Moteur de pompe déconnecté ou mal positionné, ou l'interrupteur à flotteur débranché ou mal positionné, ou le pont de court-circuit déconnecté
0	13	C1	Zéro croix sigal faux	Zéro croix sigal détecté incorrect
0	14	E14	Moteur de ventilateur CC de l'unité intérieure anormal	Moteur du ventilateur CC débranché ou ventilateur CC brisé ou circuit défectueux

Remarque:

1. La défaillance extérieure peut également être signalée par l'unité intérieure, la méthode de contrôle est décrite comme ce qui suit: Le nombre de clignotement de LED6 correspond à un chiffre des dizaines et celui de clignotement de LED1 à un chiffre d'unités, utilisez ce chiffre bidigité moins 20, puis vous obtiendrez le code d'erreur extérieur. Par exemple, si le code d'erreur extérieur est 15, LED6 clignotera d'abord 3 fois, 2 secondes plus tard, la LED1 clignotera 5 fois et quatre secondes plus tard, le processus sera répété.
2. LED6 est verte sur la carte de circuit imprimé intérieur, et LED1 jaune
3. Pour plus de détails sur la défaillance de l'unité extérieure, veuillez vous consulter la liste de dépannage de l'unité extérieure.

A savoir par le client

A savoir par le client

- Veuillez installer le climatiseur conformément aux exigences spécifiées dans ce manuel pour assurer qu'il fonctionne correctement.
- Attention à ne pas rayer la surface du boîtier lors du déplacement du climatiseur.
- Veuillez conserver le manuel d'installation pour référence ultérieure lors de la maintenance et du changement du lieu de montage.
- Après l'installation, veuillez utiliser le climatiseur conformément aux spécifications du manuel d'utilisation.

Directions d'usage

Réglage du débit d'air approprié



Évitez les rayons directs du soleil et le flux d'air



Gardez la bonne température intérieure.
Trop froid ou trop chaud n'est pas bon pour la santé.
En outre, cela entraînera une consommation excessive
d'énergie électrique.

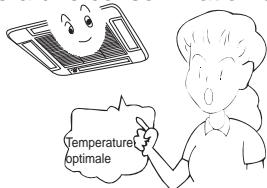



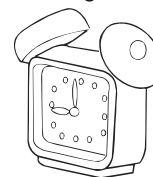



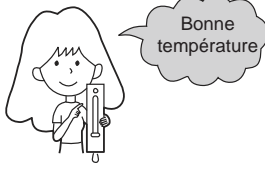
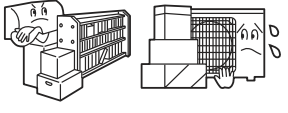

Utiliser efficacement la minuterie.
En utilisant le mode TIMER, vous pouvez faire en sorte
que la température ambiante atteigne une température
appropriée lorsque vous
vous réveillez ou rentrez
chez vous.

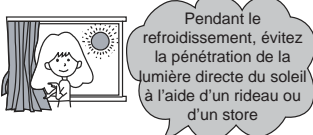
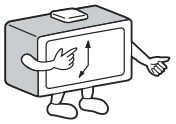

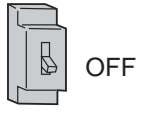
Maintenance

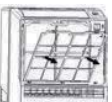
Nettoyez l'appareil.

<p>Réglage de la température ambiante</p> 	<p>Ne pas bloquer l'entrée ou la sortie d'air</p> 	<p>Télécommande</p>  <p>Essuyez le contrôleur à l'aide d'un chiffon sec au lieu d'eau. N'utilisez pas de nettoyant pour vitre ou de chiffon chimique.</p>	<p>Corps intérieur</p>  <p>essuyez le climatiseur à l'aide d'un chiffon doux et sec. Pour les taches graves, utilisez un détergent neutre dilué avec de l'eau. Essorez le chiffon avant d'essuyer, puis essuyez complètement le détergent.</p>
<p>Fermer les portes et les fenêtres pendant le fonctionnement</p> 	<p>Utilisez le minuteur efficacement</p> 	<p>Pour le nettoyage, ne pas utiliser ce qui suit:</p>  <p>L'essence, la benzine, les diluants ou les nettoyants qui peuvent endommager le revêtement de l'appareil.</p>  <p>Une eau chaude supérieure à 40 ° C peut provoquer une décoloration ou une déformation.</p>	
<p>Si l'appareil ne sera pas utilisé pendant une longue période, éteignez l'interrupteur principal de l'alimentation.</p> 	<p>Utilisez efficacement les volets</p> 	<p>Nettoyage du filtre à air</p> <ol style="list-style-type: none"> Ouvrez la grille d'entrée en la tirant vers le haut. Retirez le filtre. Relevez légèrement la languette centrale du filtre jusqu'à ce qu'il soit libéré de la butée et déplacez le filtre vers le bas. Nettoyez le filtre. Utilisez un aspirateur pour éliminer la poussière ou nettoyez le filtre à l'eau. Après le lavage, séchez complètement le filtre dans l'ombre. Fixez le filtre. Fixez le filtre correctement de sorte que l'indication «FRONT» donne sur l'avant. Assurez que le filtre est complètement fixé derrière la butée. Si les filtres droit et gauche ne sont pas correctement fixés, cela peut entraîner des défauts. Fermer la grille d'entrée.  	

Nettoyer le filtre

Utilisez de l'eau ou un aspirateur pour enlever les poussières. S'il est trop sale, nettoyez-le à l'aide d'un détergent ou de l'eau de savon neutre. Rincer à l'eau douce, sécher le filtre et le remonter.

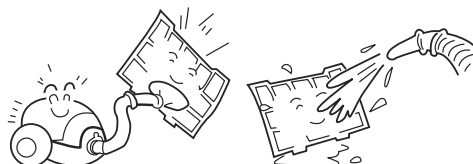

PRUDENCE

Ne pas laver le filtre dans l'eau chaude à une température supérieure à 40 ° C, cela va l'endommager. Essuyez soigneusement le filtre.



Nettoyez l'unité intérieure (extérieure)

Nettoyer avec un chiffon chaud ou un détergent neutre, puis essuyez l'humidité à l'aide d'un chiffon sec. Ne pas utiliser d'eau trop chaude (supérieure à 40 ° C), car cela provoquera une décoloration ou une déformation. N'utilisez pas de pesticides ou d'autres détergents chimiques.

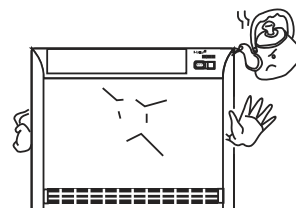



Procédure d'installation

ATTENTION:

Pour assurer une installation correcte, lisez «Précautions» avant de travailler. Après l'installation, démarrez l'appareil correctement et montrez aux clients comment utiliser et entretenir l'appareil.

Signification des avertissements et des mises en garde:

 **AVERTISSEMENT:** Des blessures graves, voire la mort, peuvent se produire si elles ne sont pas observées.

 **PRUDENCE:** Des blessures à des personnes ou des dommages à la machine peuvent survenir si elles ne sont pas observées.

AVERTISSEMENT:

- L'installation doit être effectuée par des professionnels. Ne pas installer l'unité par vous-même. Une installation incorrecte peut provoquer une fuite d'eau, une électrocution ou un incendie.
- Montez l'unité conformément au manuel. Une installation incorrecte peut provoquer une fuite d'eau, une électrocution ou un incendie.
- Assurez que les accessoires et les pièces spécifiés soient utilisés. Sinon, une fuite d'eau, un choc électrique, un incendie ou une chute de l'appareil peut se produire.
- L'unité doit être placée dans un endroit suffisamment solide pour pouvoir la supporter. Sinon, l'unité tombera et causera des blessures.
- Lors de l'installation de l'appareil, tenir compte des tempêtes, des typhons et des tremblements de terre. Une installation incorrecte est susceptible de provoquer la retombée de l'appareil.
- Tous les travaux électriques doivent être effectués par des personnes expérimentées, conformément au code local, aux réglementations et à ce manuel.
- Utilisez un câble exclusif dédié à cet appareil. Une installation incorrecte ou un câble électrique sous-dimensionné peut provoquer un choc électrique ou un incendie.
- Tous les fils et les circuits doivent être sûrs. Utilisez un fil exclusif fermement fixé. Assurez-vous que la force externe n'affecte pas le verrou de la borne et le fil électrique. Un mauvais contact ou installation peuvent provoquer un incendie.
- Effectuez un câblage correct lors de la connexion entre l'alimentation intérieure et extérieure. Fixez fermement le couvercle de bornes pour éviter la surchauffe, l'électrocution ou même un incendie.
- En cas de fuite de réfrigérant lors de l'installation de l'unité, veillez à bien ventiler la pièce.
- Un gaz toxique se dégagera lorsqu'il rencontre le feu.
- Vérifiez l'appareil lors de l'installation. Assurez-vous qu'il n'y ait pas de fuite. Le réfrigérant va induire des gaz toxiques lorsqu'il rencontrera une source de chaleur telle qu'un appareil de chauffage, un four, etc.
- Couper l'alimentation avant de toucher le bornier terminal.

PRUDENCE:

- L'unité doit être mise à la terre. Cependant, la mise à la terre ne doit pas être raccordée à la conduite d'eau, à la ligne téléphonique, de la canalisation de gaz. Une mauvaise mise à la terre provoquera un choc électrique.
- Assurer la mise en place d'un disjoncteur de fuite pour éviter les chocs électriques.
- Prévoir le drainage de l'eau conformément à ce manuel. Recouvrez le tuyau avec des matériaux isolants au cas où de la rosée pourrait se former. Une mauvaise installation de l'évacuation de l'eau causera des fuites d'eau et mouillera votre meubles.
- Pour maintenir une bonne image ou réduire le bruit, gardez une distance au moins 1 m de la radio, TV lors de l'installation des unités intérieure et extérieure, de la connexion des câbles ou des lignes électrique. (Si l'onde radio est relativement forte, 1 m n'est pas suffisant pour réduire le bruit).
- Ne pas installer l'unité dans les endroits suivants:
 - (a). Où il existe un brouillard huileux ou des gaz pétroliers, tels que la cuisine ou les parties plastiques susceptibles de vieillir, ou présentant des fuites d'eau.
 - (b). Où il y a du gaz corrosif. Les tubes en cuivre et les pièces soudées peuvent être endommagés par la corrosion, provoquant des fuites.
 - (c). Où il y a une forte radiation. Cela affectera le système de contrôle de l'unité et entraînera un dysfonctionnement de celle-ci.
 - (d). En présence de gaz inflammable, de saleté et de matières volatiles (diluants, essence), ces matières peuvent provoquer un incendie.
- Se référant au dessin papier lors de l'installation de l'unité.



Mise à la terre

Précautions pour le personnel d'installation

Montrer aux clients comment utiliser l'unité.

Procédure d'installation

❶ AVANT INSTALLATION

- Déterminez le moyen de transporter l'unité sur le site d'installation.
- Ne pas enlever l'emballage jusqu'à ce que l'unité arrive au site d'installation.
- Si le déballage est inévitable, protégez l'appareil correctement.

❷ SÉLECTION DE L'EMPLACEMENT RECEVANT L'INSTALLATION

(1) Le lieu d'installation doit répondre aux critères suivants et convenus par les clients:

- Endroit où un flux d'air adéquat peut être assuré.
- Pas de blocage du flux d'air.
- Le drainage de l'eau est bon.
- Place assez solide pour supporter le poids de l'unité.
- Endroit où l'inclinaison n'est pas évidente au niveau du plafond.
- Espace suffisante pour la maintenance.
- La longueur de la tuyauterie de l'unité intérieure et extérieure est dans les limites. (Se référant au manuel de montage pour l'unité extérieure.)
- Les unités intérieure et extérieure, le câble d'alimentation, le câble inter unités sont à au moins 1 m de TV, radop. Ceci est utile pour éviter les perturbations de l'image et le bruit. (Même si 1 m est laissé, du bruit peut toujours être entendu si les ondes radio sont fortes)

❸ SCHEMAS DE MONTAGE DES UNITÉS INTÉRIEURES

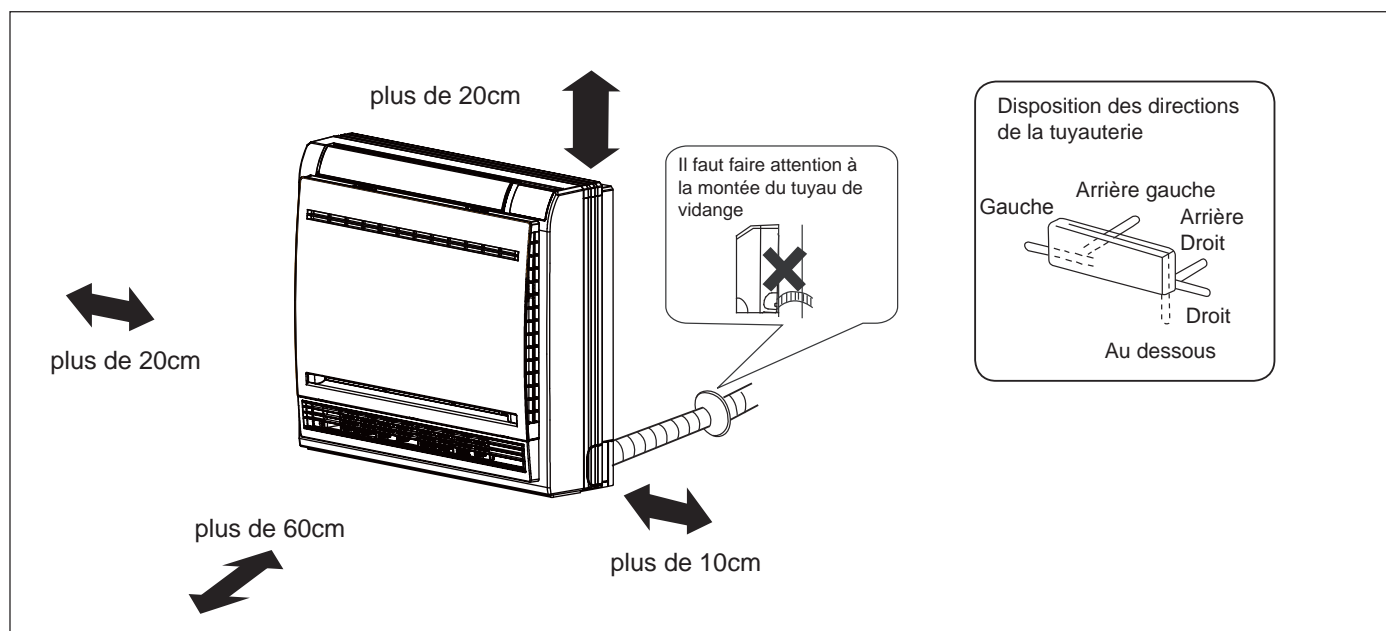

Procédure d'installation

Montage de l'unité intérieure

(1) Faire un trou sur le mur et installer le couvercle du trou de la tuyauterie

- Faites un trou de 55 mm de diamètre en descendant légèrement vers le côté extérieur du mur.
- Installez le couvercle du trou de la tuyauterie et scellez-le avec du mastic après l'installation.

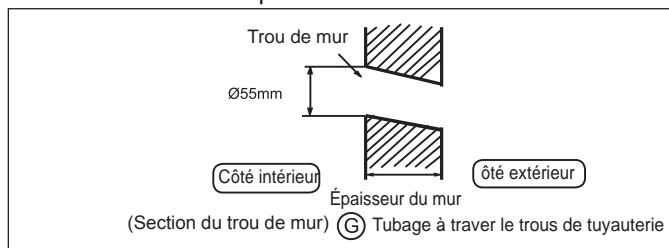

(2) Installation de l'unité intérieure

Enlèvement de la grille avant

- Faites un trou dans le panneau avant au travers des languettes sur deux côtés et soulevez-le jusqu'à ce qu'il se bloque à l'aide d'un clic.

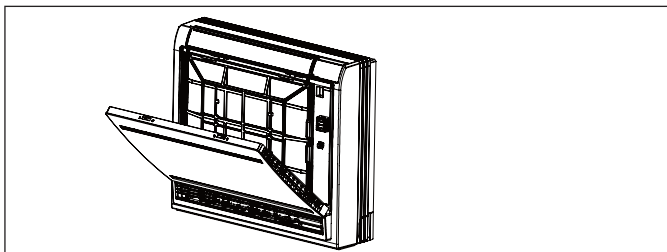

- Desserrez les quatre vis marquées et ouvrez la grille.



Schéma de conduite

[Tuyauterie arrière]

- Tirer les conduites et les tuyaux de vidange, puis fixez-les avec ruban adhésif.

[Tuyauterie arrière gauche / gauche]

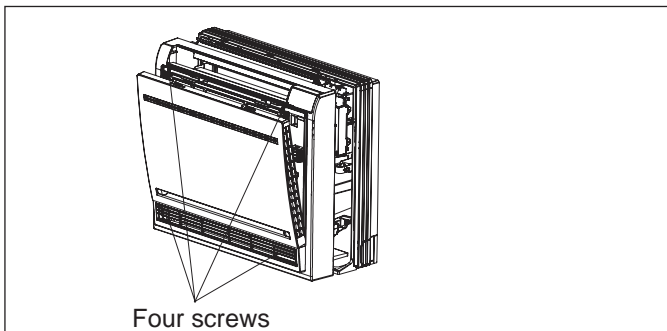
- Pour la tuyauterie du côté gauche, se débarrasser, à l'aide d'une pince, le couvercle pour les tyaux à gauche.
 - Dans le cas d'une tuyauterie arrière gauche, pliez les tuyaux selon le sens de la conduite jusqu'au repère du trou pour la tuyauterie arrière gauche qui est marqué sur les matériaux d'isolation thermique.
1. Insérez le tuyau de vidange dans la cannelure des matériaux d'isolation thermique de l'unité intérieure.
 2. Insérez le câble électrique intérieur/extérieur à partir du côté arrière de l'unité intérieure, et sortez-le par avant, puis connectez-les.
 3. Enduire la face du joint évasé avec de l'huile réfrigérante et effectuer la connexion des tuyaux. Recouvrez bien la pièce de raccordement avec les matériaux de l'isolation thermique et assurez la fixation à l'aide du ruban adhésif.

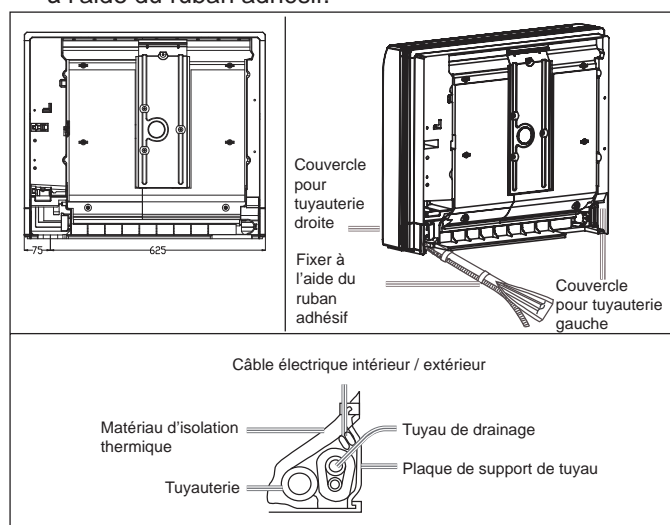

- Le câble électrique intérieur/extérieur et le tuyau de vidange doivent être raccordés au tuyau réfrigérant à l'aide du ruban protecteur.
- [Autre direction de la tuyauterie]
- Se débarrasser, à l'aide d'une pince, du couvercle pour tuyauterie selon le sens des tuyaux, puis pliez le tuyau en fonction de la position du trou dans le mur. Veillez à ne pas écraser les tuyaux lors du pliage.
 - Branchez préalablement le câble électrique intérieur / extérieur, puis retirez-le vers l'isolant thermique de la partie spéciale de raccordement.

Procédure d'installation

Fixation du corps de l'unité intérieure

L'assemblage à l'intérieur peut être effectuée au moyen de l'une des deux manières suivantes:

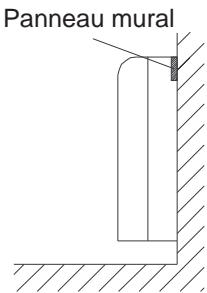
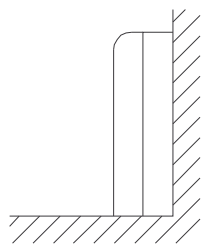
Mur d'accrochage	Mode console
	

- Fixez le panneau mural, puis fixer l'unité au mur à l'aide de quatre vis. Comme le montre dans la figure suivante:

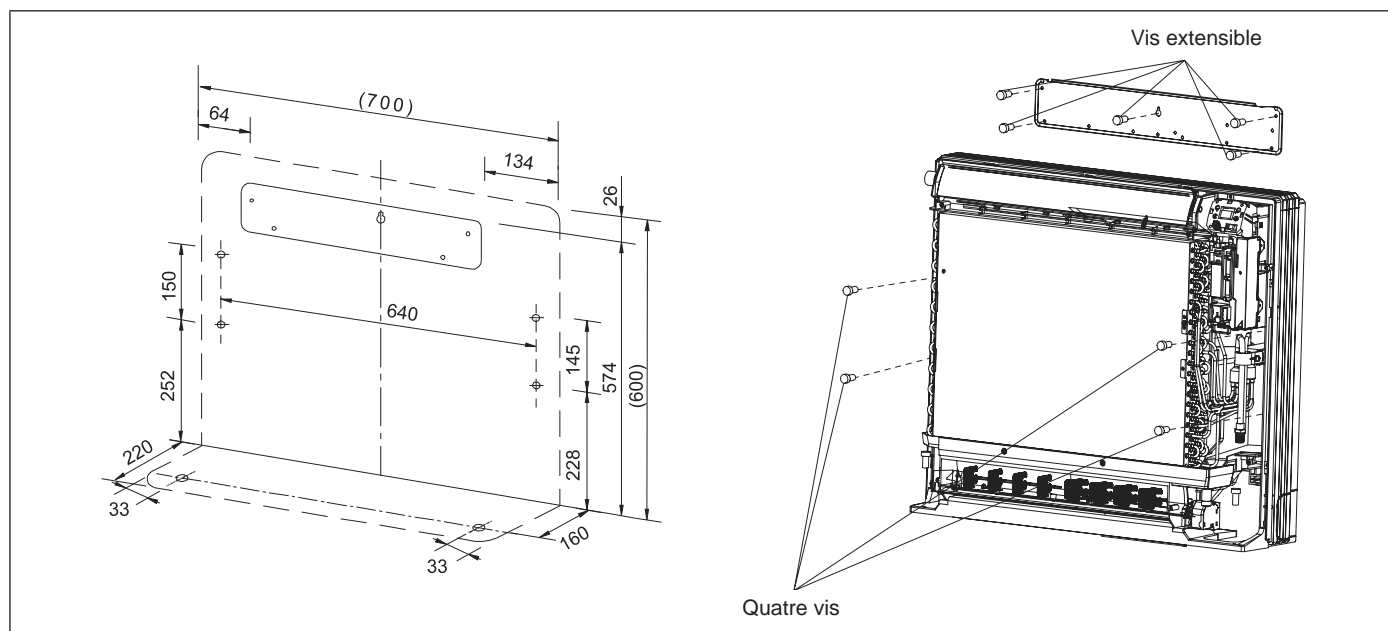

- Enlever le panneau avant, puis fixer l'unité au sol à l'aide de deux vis de fixation. Comme le montre dans la figure suivante:

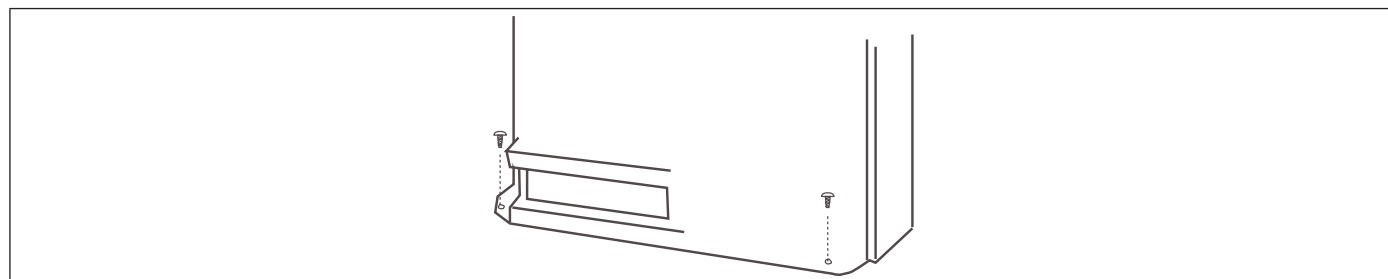

- Une fois les connexions de la tuyauterie de réfrigérant et de drainage terminées, combler les lacunes du trou traversant avec du mastic. Fixez le panneau avant et la grille avant dans leur position initiale une fois que toutes les connexions terminées.

Procédure d'installation

④ TUYAUTERIE DE REFRIGERANT (Quant à la tuyauterie extérieure, veuillez vous référer au manuel de montage de l'unité extérieure.)

- A l'extérieur il est préchargé avec du réfrigérant.
- Veillez à consulter la Fig.1 lors du raccordement et du retrait de la tuyauterie de l'appareil.
- Pour la taille de l'écrou évasé, se référant au tableau 1.
- Appliquez de l'huile réfrigérante tant à l'intérieur qu'à l'extérieur de l'écrou flare. Serrez-le à l'aide d'armaflex faire 3 ou 4 tours à la main, puis serrez-le.
- Exercez le couple spécifié dans le tableau 1. (Une force excessive peut endommager l'écrou évasé, provoquant une fuite de gaz).
- Vérifiez les joints de tuyauterie pour les fuites de gaz. Isolez la tuyauterie comme indiqué sur la figure ci-dessous.
- Couvrez le joint de la conduite de gaz et de l'isolant au moyen de scellement.
- Cubra la junta de las tuberías de gas y el aislante con un sello.

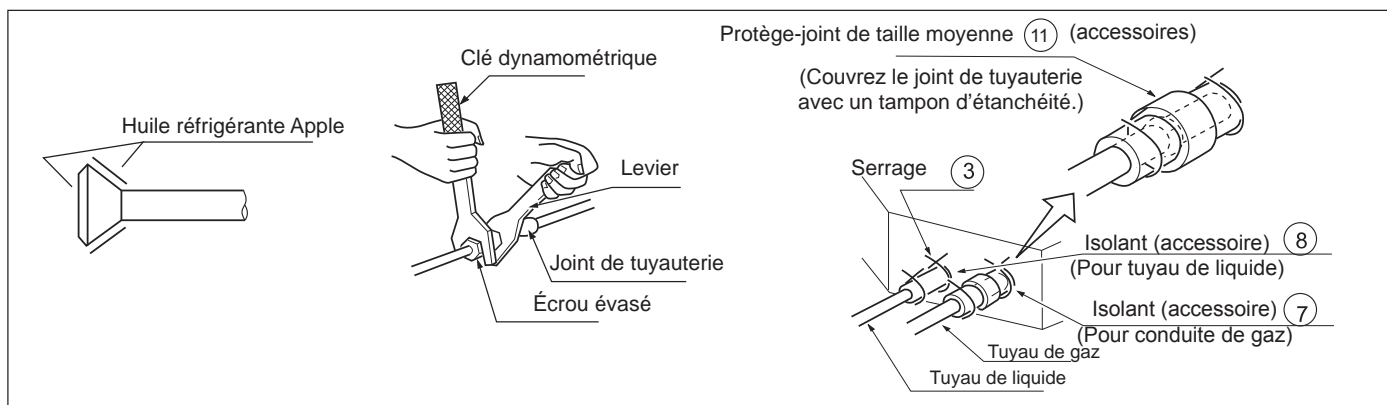

La taille du tuyau

Modèle	Côté liquide	Côté gaz
AD25S2SD1FAFA AD35S2SD1FAFA AD42S2SD1FAFA	ø6.35mm	ø9.52mm

TABLEAU 1

La taille du tuyau	Couple de serrage	A (mm)	Forme évasée
Φ6.35	1420~1720N.cm (144~176kgf.cm)	8.3~8.7	
Φ9.52	3270~3990N.cm (333~407kgf.cm)	12.0~12.4	
Φ12.7	4950~6030N.cm (490~500kgf.cm)	12.4~16.6	
Φ15.88	6180~7540N.cm (630~770kgf.cm)	18.6~19.0	
Φ19.05	9720~11860 N.cm (990~1210 kgf.cm)	22.9~23.3	

⑥ INSTALLATION DE TUYAU DE DRAINAGE D'EAU

(1) Pose de tuyau de drainage de l'eau

- D Le diamètre du tuyau doit être égal ou supérieur à celui de la tuyauterie de l'unité (tuyau en polyéthylène; dimensions 20mm; OD: 26mm)
- Le tuyau de drainage doit être court et avoir une pente descendante d'au moins 1/100 pour éviter que l'airbag ne se produise.
- Si la pente descendante ne peut pas être faite, prenez d'autres mesures pour la relever.
 - Veuillez installer le tuyau de vidange de façon à être incliné vers le bas sans faute.
 - Ne pas arranger le drainage comme indiqué ci-dessous.
 - Veuillez verser de l'eau dans le bac de vidange de l'unité intérieure, et confirmer que le drainage est certainement effectué vers l'extérieur.
 - Dans le cas où le tuyau de vidange attaché se situe dans une pièce, veuillez lui appliquer une isolation thermique sans faute.
- Utilisez le tuyau rigide auto-fourni et serrez-le avec l'appareil. Insérez le tuyau d'eau dans le bouchon d'eau jusqu'à ce qu'il atteigne le ruban blanc.
- Isolez le tuyau de vidange situé dans la pièce.

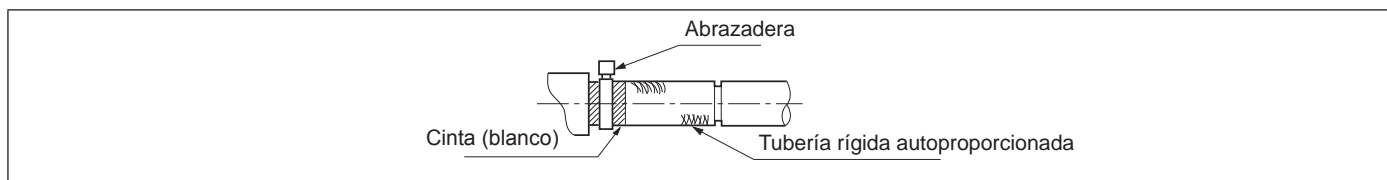
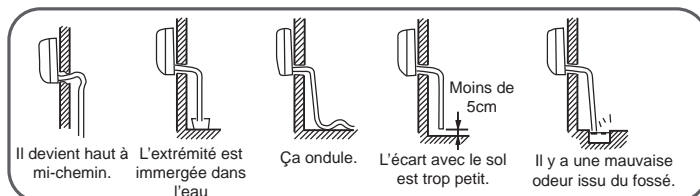

Procédure d'installation

⑥ CONNEXION DE CÂBLAGE

Effectuer un câblage d'alimentation pour alimenter l'unité extérieure, afin que celle-ci soit alimentée par des terminaux. La spécification du câble d'alimentation est H05RN-F3G 4.0mm².

La spécification du câble entre l'unité intérieure et celle extérieure est H05RN-F4G 2.5 mm².

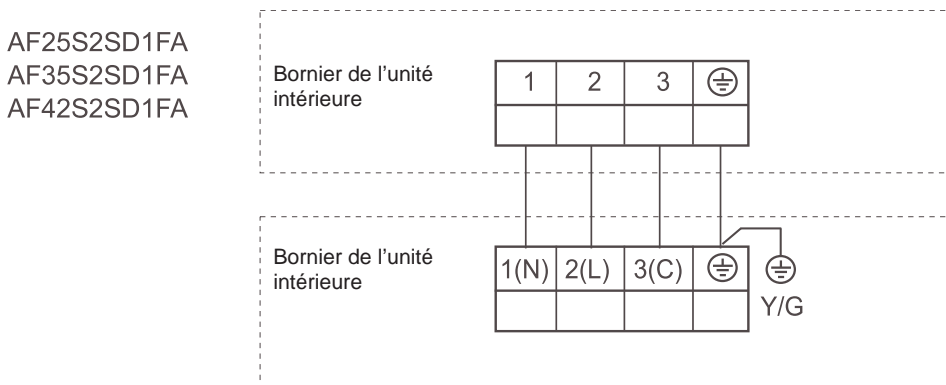

⚠ AVERTISSEMENT

Respectez les éléments suivants lors du raccordement du bornier d'alimentation:

Ne connectez pas de fils de spécifications différentes au même bornier.

(Un fil mal fixé peut provoquer une surchauffe du circuit)

Connecter les fils de mêmes spécifications comme indiqué dans la figure de droite

Connectez des fils des mêmes spécifications sur deux côtés.

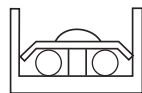

Ne connectez pas des fils répondant aux mêmes spécifications d'un côté.

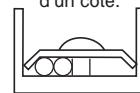

Ne connectez pas des fils de spécifications différentes.

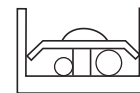

⑦ Exemple de schéma de câblage.

En ce qui concerne le circuit de l'unité extérieure, veuillez consulter le manuel d'installation de l'unité extérieure.

Remarque: Tous les fils électriques ont leurs propres pôles, les pôles doivent correspondre à ceux du bornier.

Portez une attention particulière à ce qui suit et vérifiez après l'installation

Item à la vérifiée	Une installation incorrecte peut causer	Vérifier
L'unité intérieure est-elle fermement installée?	L'unité peut tomber, produire des vibrations ou du bruit.	
Le contrôle de fuite de gaz est-il effectué?	Cela peut entraîner une pénurie de gaz.	
L'unité est-elle correctement isolée?	De la rosée ou une goutte d'eau peut se produire.	
Le drainage de l'eau est-il lisse?	De la rosée ou une goutte d'eau peut se produire.	
La tension d'alimentation est-elle conforme à celle indiquée sur la plaque signalétique?	Un problème peut survenir ou des pièces ont été brûlées.	
Le câblage et la tuyauterie sont-ils correctement disposés?	Un problème peut survenir ou des pièces ont été brûlées.	
L'unité est-elle mise à la terre en toute sécurité?	Il pourrait y avoir un risque de choc électrique.	
La taille du fil est-elle correcte?	Un problème peut survenir ou des pièces ont été brûlées.	
Y a-t-il des obstacles sur les grilles d'entrée et de sortie d'air des unités intérieure et extérieure?	Cela peut causer un mauvais refroidissement.	
La longueur de la tuyauterie et la quantité de charge de réfrigérant sont-elles enregistrées?	Il est difficile de contrôler la quantité de charge de réfrigérant.	

Attention: après avoir terminé l'installation, vérifiez qu'il n'y a pas de fuite de réfrigérant.



Haier

Adresse: Parc industriel de Haier, route de Qianwangang, Zone de développement d'Eco-Tech, Qingdao
266555, Shandong, PRC.

Contacts: TEL +86-532-88936943; FAX +86-532-8893-6999

Site web: www.haier.com

KONSOLENTYP-KLIMAANLAGE BEDIENUNGSANLEITUNG UND INSTALLATIONSHANDBUCH

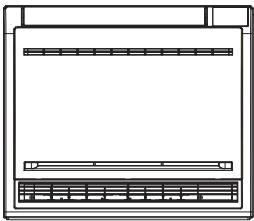

AF25S2SD1FA
AF35S2SD1FA
AF42S2SD1FA

Inhalt

Vorsichtsmaßnahmen	5
Sicherheitsmaßnahmen	10
Bedienungsanleitung für die Fernbedienung	11
Spezielle Funktionen und Anweisungen ..	13
Problemlösung	14
Wichtige Informationen für Kunden	16
Wartung	17
Installationsverfahren	18

Deutsch

- Dieses Gerät darf nur von qualifiziertem Personal installiert, repariert oder gewartet werden. Bitte lesen Sie dieses Handbuch sorgfältig durch, bevor Sie das Gerät installieren. Dieses Gerät beinhaltet R32. Bewahren Sie dieses Handbuch für zukünftiges Nachschlagen auf.
Bedienungsanleitungen des Herstellers



	<p>Lesen Sie die Vorsichtsmaßnahmen in diesem Handbuch sorgfältig durch, bevor Sie das Gerät in Betrieb nehmen.</p>		<p>Dieses Gerät beinhaltet R32.</p>
	<p>Lesen Sie das technische Handbuch für Wartungshinweise</p>		<p>Lesen Sie das Bedienungshandbuch</p>

Bewahren Sie dieses Handbuch an einem Ort auf, an dem der Benutzer es leicht finden kann.

WARNUNG

- Verwenden Sie keine anderen als die vom Hersteller empfohlenen Mittel, um den Auftauprozess zu beschleunigen oder zur Reinigung.
- Das Gerät muss in einem Raum ohne ständig betriebene Zündquellen (z. B. offene Flammen, ein Gasgerät oder eine elektrische Heizung) gelagert werden.
- Nicht durchbohren oder verbrennen.
- Beachten Sie, dass Kältemittel möglicherweise keinen Geruch enthalten.
- Ist das Netzkabel beschädigt, muss es vom Hersteller, seinem Servicepartner oder ähnlich qualifizierten Personen ausgetauscht werden, um eine Gefährdung zu vermeiden.
- Dieses Gerät kann von Kindern ab 8 Jahren und Personen mit eingeschränkten körperlichen, sensorischen oder geistigen Fähigkeiten oder mangelnden Erfahrungen und Kenntnissen nur dann benutzt werden, falls sie dabei beaufsichtigt werden oder Anweisungen zur sicheren Handhabung des Geräts erhalten haben und die damit verbundenen Gefahren verstehen. Kinder dürfen nicht mit dem Gerät spielen. Die Reinigung und Wartung dürfen nicht von Kindern unbeaufsichtigt - vorgenommen werden.
- Die Verdrahtungsmethode sollte mit dem lokalen Verdrahtungsstandard übereinstimmen.
- Alle Kabel müssen mit dem Europäischen Authentifizierungszertifikat versehen sein. Wenn bei der Installation die Anschlusskabel abbrechen, muss sichergestellt sein, dass der Erdungsdraht als -Letzter abgebrochen wird. - Der explosionsgeschützte Schalter der Klimaanlage sollte allpolig geschaltet sein. Der Abstand zwischen seinen beiden Kontakten sollte nicht weniger als 3 mm betragen. Diese Mittel zur Trennung müssen in die Verkabelung eingebaut werden.
- Stellen Sie sicher, dass die Installation gemäß den örtlichen Vorschriften für die Verkabelung durch Fachpersonal erfolgt.
- Vergewissern Sie sich, dass die Erdung korrekt und zuverlässig ist.
- Ein leakagegeschützter explosionsgeschützter Schalter muss installiert sein.
- Verwenden Sie bei der Installation, Verschiebung oder Reparatur kein anderes Kältemittel als das auf dem Außengerät (R32) angegebene. Die Verwendung anderer Kältemittel kann zu Störungen oder Schäden am Gerät und zu Verletzungen führen.
- Die Installation und Wartung dieses Produkts muss von professionellem Personal durchgeführt werden, das von nationalen Ausbildungseinrichtungen geschult und zertifiziert wurde und die für die Vermittlung der relevanten nationalen Kompetenzstandards, die möglicherweise in der Gesetzgebung festgelegt sind, akkreditiert sind.
- Mechanische Steckverbinder für den Innenbereich müssen dem ISO 14903 Standard entsprechen. Bei der Wiederverwendung von mechanischen Steckverbindern im Innenbereich sind die Dichtungsteile zu erneuern. Falls Bördelverbindungen in Innenräumen wiederverwendet werden, ist das Bördelteil neu herzustellen.
- Dieses Gerät ist für den Einsatz durch fachkundige oder geschulte Anwender in Geschäften, in der Leichtindustrie und auf landwirtschaftlichen Betrieben oder für die gewerbliche Nutzung durch Laien bestimmt.
- Trennen Sie das Gerät von der Stromquelle während der Wartungsarbeiten und beim Austausch von Teilen.

WARNUNG

- Vor dem Öffnen der Ventile ist eine gelötete, geschweißte oder mechanische Verbindung herzustellen, damit Kältemittel zwischen den Teilen der Kälteanlage fließen kann. Es ist ein Vakuumventil vorzusehen, um das Verbindungsrohr und/oder einen nicht befüllten Teil des Kühlsystems zu evakuieren.
- Der maximale Betriebsdruck beträgt 4,3 MPa.
- Dieser maximale Betriebsdruck ist beim Anschluss des Außengerätes an das Innengerät zu berücksichtigen.
- Das für das Innengerät geeignete Kältemittel ist R32 oder R410A. Das Innengerät darf nur an ein Außengerät angeschlossen werden, das für das gleiche Kältemittel geeignet ist.
- Das Gerät ist eine Teilklimaanlage, die den Anforderungen der Internationalen Norm entspricht und darf nur an andere Geräte angeschlossen werden, die als den entsprechenden Teilgeräteeanforderungen der internationalen Norm entsprechend bestätigt wurden.
- Der A-bewertete Schalldruckpegel liegt unter 70 dB.
- Die maximale Kältemittelfüllmenge (kg) und die minimale Grundfläche (m²) des Raumes, in dem das Innengerät installiert wird, sind in der Tabelle auf Seite 10 angegeben.
- Die Rohrleitungen sind vor physischen Schäden zu schützen und dürfen bei brennbaren Kältemitteln nicht in einem unbelüfteten Raum installiert werden, sollte der Raum kleiner sein als in der Tabelle auf Seite 10 vorgeschrieben. Die Installation der Rohrleitungen ist auf ein Minimum zu beschränken.
- Die Einhaltung der nationalen Gasvorschriften ist zu beachten.
- Mechanische Anschlüsse müssen für Wartungszwecke zugänglich sein.
- Die Handhabung, Installation, Reinigung, Wartung und Entsorgung des Kältemittels erfolgt ausschließlich gemäß den Vorschriften auf den nachfolgenden Seiten.
- Warnung: Halten Sie alle erforderlichen Lüftungsöffnungen frei von Hindernissen.
- Hinweis: Die Wartung darf nur gemäß den Empfehlungen dieser Betriebsanleitung durchgeführt werden.

Haier

Haier Industriepark, Qianwangangstraße, Öko-Tech Entwicklungszone, Qingdao 266555, Shandong, VRC

KONFORMITÄT MIT DEN EUROPÄISCHEN VORSCHRIFTEN FÜR DIE MODELLE

CE

Alle Produkte entsprechen den Vorgaben der Europäischen Union:

- Niederspannungsrichtlinie
- Elektromagnetische Konformität

ROHS

Die Produkte erfüllen die Anforderungen der Richtlinie 2011/65/EU des Europäischen Parlaments und des Rates zur Beschränkung der Verwendung bestimmter gefährlicher Stoffe in Elektro- und Elektronikgeräten (RoHS-Richtlinie der EU)

WEEE

In Übereinstimmung mit der Richtlinie 2012/19/EU des Europäischen Parlaments informieren wir hiermit den Verbraucher über die Entsorgungsbestimmungen von elektrischen und elektronischen Geräten.

Entsorgungsbestimmungen:



Ihr Klimaanlage-Produkt ist mit diesem Symbol gekennzeichnet. Dies bedeutet, dass elektrische und elektronische Geräte nicht zusammen mit herkömmlichem Hausmüll entsorgt werden dürfen. . Versuchen Sie nicht, das System

selbst zu zerlegen: Die Demontage der Klimaanlage, die Entsorgung des Kältemittels, des Öls und anderer Teile muss von einem qualifizierten Installateur in Übereinstimmung mit den geltenden lokalen und nationalen Vorschriften durchgeführt werden. Indem Sie sicherstellen, dass dieses Produkt ordnungsgemäß entsorgt wird, tragen Sie dazu bei, mögliche negative Folgen für die Umwelt und die menschliche Gesundheit zu vermeiden. Bitte kontaktieren Sie den Installateur oder die lokalen Behörden für weitere Informationen. Batterien müssen von der Fernbedienung entfernt und entsprechend den lokalen und nationalen Bestimmungen getrennt entsorgt werden.

WICHTIGE INFORMATIONEN BEZÜGLICH DES EINGESETZTEN KÄLTEMITTELS

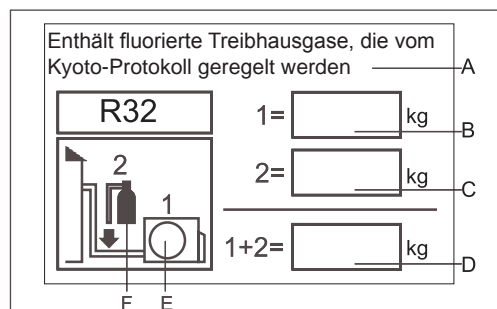

Dieses Gerät enthält fluoridierte Treibhausgase, die vom Kyoto-Protokoll geregelt werden. Nicht in die Atmosphäre entweichen lassen. Kältemittelbezeichnung: R32

GWP: 675

GWP=Globales Treibhauspotenzial. Bitte mit unauslöschlicher Tinte ausfüllen.

- 1 die werksseitige Kältemittelfüllung des Gerätes
- 2 die zusätzliche Kältemittelmenge, die bei der Installation eingefüllt wird
- 1+2 die gesamte Kältemittelfüllmenge

auf der mit dem Gerät gelieferten Plakette für Kältemittelfüllmenge eintragen. Die ausgefüllte Plakette muss in der Nähe der Auffüllöffnung des Geräts (z. B. der Innenseite der Sicherheitsventilabdeckung) angebracht werden.

A enthält fluoridierte Treibhausgase, die vom Kyoto-Protokoll geregelt werden.

B werksseitige Kältemittelfüllung des Produktes: siehe Typenschild des Gerätes

C die zusätzliche Kältemittelmenge, die bei der Installation eingefüllt wird

D die gesamte Kältemittelfüllmenge

E Außeneinheit

F Kältemittelzylinder und Auffüllventil

! WARNUNG

Falls das Netzkabel beschädigt ist, muss es vom Hersteller, seinem Kundendienst oder ähnlichem qualifiziertem Personal ersetzt werden, um eine Gefährdung auszuschließen.

Dieses Gerät ist nicht für den Gebrauch durch Personen (einschließlich Kinder) mit eingeschränkten physischen, sensorischen oder geistigen Fähigkeiten oder mangelnden Erfahrungen und Kenntnissen bestimmt, ausser, sie wurden von einer für ihre Sicherheit verantwortlichen Person geschult oder eingewiesen.

Kinder sollten beaufsichtigt werden, um sicherzustellen, dass sie nicht mit dem Gerät spielen.

Dieses Gerät kann von Kindern ab dem Alter von 8 Jahren und Personen mit eingeschränkten physischen, sensorischen oder geistigen Fähigkeiten oder mangelnder Erfahrung und Kenntnissen verwendet werden, vorausgesetzt, sie erhielten eine Einweisung über den sicheren Umgang mit dem Gerät und sind sich der Gefahren, die mit dem Umgang verbunden sind, bewusst. Kinder dürfen nicht mit dem Gerät spielen. Die Reinigung und Wartung dürfen nicht von Kindern unbeaufsichtigt durchgeführt werden.

Die Geräte dürfen nicht mit einer externen Zeitschaltuhr oder einem separaten Fernsteuerungssystem betrieben werden.

Halten Sie das Gerät und das zugehörige Kabel außerhalb der Reichweite von Kindern unter 8 Jahren.

Vorsichtsmaßnahmen

Entsorgung der alten Klimaanlage

Bevor Sie eine alte Klimaanlage entsorgen, die außer Betrieb ist, vergewissern Sie sich bitte, dass sie funktionsunfähig und sicher ist. Ziehen Sie den Netzstecker der Klimaanlage, um die Gefahr des Einklemmens von Kindern zu vermeiden.

Es ist zu beachten, dass die Klimaanlage Kältemittel enthält, die eine spezielle Abfallentsorgung erfordern. Die in einer Klimaanlage enthaltenen Wertstoffe können wiederverwertet werden. Wenden Sie sich an Ihr örtliches Entsorgungszentrum für die ordnungsgemäße Entsorgung einer alten Klimaanlage und wenden Sie sich bei Fragen an Ihre Gemeinde oder Ihren Händler. Bitte stellen Sie sicher, dass das Rohrsystem Ihrer Klimaanlage vor der Abholung durch die zuständige Entsorgungsstelle nicht beschädigt wird und tragen Sie zum Umweltbewusstsein bei, indem Sie auf eine geeignete, umweltverträgliche Entsorgungsmethode bestehen.

Entsorgung der Verpackung Ihrer neuen Klimaanlage

Alle Verpackungsmaterialien, die in der Verpackung Ihrer neuen Klimaanlage verwendet werden, können ohne Gefahr für die Umwelt entsorgt werden.

Der Karton kann zerlegt oder in kleinere Stücke geschnitten und an einen Altpapierentsorger übergeben werden. Der Wickelbeutel aus Polyethylen und die Polyethylenschampolster enthalten keinen Fluorchlorkohlenwasserstoff.

Alle diese Wertstoffe können in eine Abfallsammelstelle gebracht und nach entsprechendem Recycling wieder verwendet werden.

Um den Namen und die Adressen der Sammelstellen und Entsorgungsdienste für Altpapier in Ihrer Nähe ausfindig zu machen, wenden Sie sich bitte an Ihre örtlichen Behörden.

Sicherheits- und Warnhinweise

Bevor Sie das Klimagerät in Betrieb nehmen, lesen Sie die Informationen in der Bedienungsanleitung sorgfältig durch. Das Benutzerhandbuch enthält sehr wichtige Hinweise zur Montage, Bedienung und Wartung der Klimaanlage.

Der Hersteller übernimmt keine Verantwortung für Schäden, die durch die Nichtbeachtung der folgenden Anleitung entstehen können.

- Beschädigte Klimaanlagen dürfen nicht in Betrieb genommen werden. Wenden Sie sich im Zweifelsfall an Ihren Lieferanten.
- Die Benutzung der Klimaanlage ist unter strikter Beachtung der entsprechenden Anweisungen in der Bedienungsanleitung durchzuführen.
- Die Installation darf nur von Fachleuten durchgeführt werden. Installieren Sie das Gerät nicht selbst.
- Aus Sicherheitsgründen muss die Klimaanlage entsprechend den Spezifikationen ordnungsgemäß geerdet sein.
- Denken Sie immer daran, den Stecker der Klimaanlage zu ziehen, bevor Sie das Ansauggitter öffnen. Greifen Sie den Stecker immer fest und ziehen Sie ihn gerade aus der Steckdose heraus.
- Alle elektrischen Reparaturen dürfen nur von qualifizierten Elektrikern durchgeführt werden. Unzureichende Reparaturen können eine erhebliche Gefahrenquelle für den Benutzer der Klimaanlage darstellen.

- Beschädigen Sie keine Kältemittelführenden Teile der Klimaanlage, indem Sie die Rohre der Klimaanlage mit scharfen oder spitzen Gegenständen durchstechen oder durchbohren, Rohre zerkleinern oder verdrehen oder die Beschichtungen von den Oberflächen abschaben. Wenn das Kältemittel herausspritzt und in die Augen gelangt, kann es schwere Augenverletzungen verursachen.
- Behindern oder verdecken Sie nicht das Lüftungsgitter der Klimaanlage. Stecken Sie keine Finger oder andere Gegenstände in den Einlass/Auslass und die schwenkbare Jalousie.
- Lassen Sie Kinder nicht mit der Klimaanlage spielen. Auf keinen Fall dürfen Kinder auf dem Außengerät sitzen. Wenn das Innengerät eingeschaltet wird, testet die Leiterplatte, ob der Schwenkmotor funktionsfähig ist und startet dann den Lüftermotor. Es müssen also noch ein paar Sekunden gewartet werden.
- Im Kühlbetrieb schwenken die Klappen automatisch in eine feste Position zur Vermeidung der Kondensation.
- Dieses Gerät ist nicht für die Verwendung durch Personen (einschließlich Kinder) mit eingeschränkten körperlichen, sensorischen oder geistigen Fähigkeiten oder mangelnden Erfahrungen und Kenntnissen bestimmt, ausser, sie werden bei der Benutzung des Geräts von einer für ihre Sicherheit verantwortlichen Person beaufsichtigt oder eingewiesen.
- Kinder sollten beaufsichtigt werden, um sicherzustellen, dass sie mit dem Gerät nicht spielen.

Technische Daten

Der Kältekreislauf ist auslaufsicher.

Bei allen Modellen in diesem Handbuch sollte die all-polige Trennverbindungstechnik im Netzteil angewendet werden. Diese Mittel zur Trennung müssen in die feste Verkabelung integriert werden.

Kühlung	Innentemperatur	max. DB/WB min. DB/WB	32/23°C 18/14°C
	Aussentemperatur	max. DB/WB min. DB/WB	46/26°C 10/6 °C
Heizung	Innentemperatur	max. DB/WB min. DB/WB	27°C 15°C
	Aussentemperatur	max. DB/WB min. DB/WB	24/18°C -15°C

Falls das Netzkabel beschädigt ist, muss es durch den Hersteller, seinen Kundendienst oder ähnlich qualifiziertes Personal ersetzt werden, um eine Gefährdung zu vermeiden. Sollte die Sicherung auf der Leiterplatte defekt sein, tauschen Sie sie bitte gegen den Typ T 3. 15A/250VAC aus. Die Verdrahtungsmethode sollte mit dem lokalen Verdrahtungsstandard übereinstimmen. Die Altbatterie ist ordnungsgemäß zu entsorgen. Der Druckluftschalter und der Netzschalter sollten den für den Installateur bequem erreichbaren Freiraum bieten. Die Spezifikation des Netzkabels ist H05RN-F3G 4. 0mm². Die Spezifikation des Kabels zwischen Innengerät und Außengerät ist H05RN-F4G 2. 5mm².

Vorsichtsmaßnahmen

Die Installation von Rohrleitungen sollte auf ein Minimum beschränkt werden. Rohrleitungen sind vor physischen Schäden zu schützen und dürfen nicht in einem unbelüfteten Raum installiert werden, wenn dieser Raum kleiner ist als Am² (2m²).

- Die Einhaltung der nationalen Gasvorschriften ist zu beachten.
- Mechanische Verbindungen müssen für Wartungszwecke zugänglich sein.

Die minimale Bodenfläche des Raumes: 2m².

- Die maximale Kältemittelfüllmenge: 1,7 kg.
- Informationen zur Handhabung, Installation, Reinigung, Wartung und Entsorgung von Kältemitteln.
- Warnung Halten Sie alle erforderlichen Lüftungsöffnungen frei von Verstopfungen.
- Hinweis: Die Wartung darf nur gemäß den Anweisungen in dieser Anleitung durchgeführt werden.

Unbelüftete Bereiche

- Warnung Das Gerät ist in einem gut belüfteten Bereich zu lagern, in dem die Raumgröße der vorgeschriebenen Raumfläche entspricht.
- Warnung Das Gerät ist in einem Raum zu lagern, in dem keine ständigen offenen Flammen (z. B. ein Gasgerät) und Zündquellen (z. B. eine elektrische Betriebsheizung) betrieben werden.

Qualifizierung der Mitarbeiter

- Spezifische Informationen über die erforderlichen Qualifikationen des Betriebspersonals für Wartungs-, Instandhaltungs- und Reparaturarbeiten.
- Warnung Jedes Arbeitsverfahren, das die Sicherheit beeinflusst, darf nur von qualifizierten Personen durchgeführt werden. Beispiele für solche Arbeitsabläufe sind:
 - eingriff in den Kältekreislauf.
 - das Öffnen von versiegelten Bauteilen
 - das Öffnen von belüfteten und geschlossenen Bereichen.

Informationen zur Wartung

- Vor Beginn der Arbeiten an Anlagen sind Sicherheitsüberprüfungen erforderlich, um sicherzustellen, dass die Zündgefahr minimiert wird.
- die Arbeiten sind anhand eines kontrollierten Verfahrens durchzuführen, um die Gefahr des Vorhandenseins von brennbaren Gasen oder Dämpfen während der Ausführung der Arbeiten so gering wie möglich zu halten.
- arbeiten in engen Räumen sind zu vermeiden. Der Bereich um den Arbeitsbereich herum ist abzugrenzen. Stellen Sie sicher, dass die Bedingungen innerhalb des Bereichs durch die Kontrolle von brennbaren Materialien gesichert sind.

Überprüfung auf Vorhandensein von Kältemittel

- Der Bereich ist vor und während der Arbeit mit einem geeigneten Kältemitteldetektor zu überprüfen. Die Lecksuchgeräte sollten für die Verwendung mit allen anwendbaren Kältemitteln geeignet sein, d. h. nicht funkensprühend, ausreichend abgedichtet oder eigensicher.

Verfügbarkeit eines Feuerlöschers

- Sind Heiarbeiten durchzuführen, müssen geeignete Feuerlöschvorrichtungen zur Verfügung stehen. Halten Sie einen Trockenpulver- oder CO₂-Feuerlöscher in der Nähe des Ladebereichs bereit.

Keine Zündquellen

- Alle möglichen Zündquellen, einschließlich des Zigarettenrauchens, sollten in ausreichender Entfernung von der Montagestelle, Reparatur, Demontage und Entsorgung gehalten werden. Vor Beginn der Arbeiten ist der Bereich um das Gerät herum zu untersuchen, um sicherzustellen, dass keine brennbaren Gefahren oder Zündgefahren bestehen. "Es sind "Rauchen Verboten"-Schilder anzubringen.

Belüfteter Bereich

- Stellen Sie sicher, dass sich der Bereich im Freien befindet oder ausreichend belüftet ist, bevor Sie in das System eindringen oder heie Arbeiten durchführen. Während der Zeit, in der die Arbeiten durchgeführt werden, muss ein gewisses Maß an Belüftung gewährleistet sein. Die Lüftung sollte das freigesetzte Kältemittel sicher verteilen und vorzugsweise nach außen in die Atmosphäre abgeben.

Kontrollen an der Kältemaschine

- Werden elektrische Komponenten geändert, so müssen sie für den Zweck und die korrekte Spezifikation geeignet sein. Zu jeder Zeit sind die Wartungs- und Instandhaltungsrichtlinien des Herstellers zu beachten. Wenden Sie sich im Zweifelsfall an die technische Abteilung des Herstellers. Für Anlagen sind folgende Kontrollen durchzuführen
- Die Füllmenge richtet sich nach der Raumgröße, in der das kältemittelhaltige Teil installiert ist;
- Die Lüftungsanlagen und -auslässe arbeiten ordnungsgemäß und werden nicht behindert;
- Wird ein indirekter Kältekreislauf verwendet, ist der Sekundärkreislauf auf das Vorhandensein von Kältemittel zu überprüfen;
- Die Kennzeichnung des Gerätes ist weiterhin sichtbar und lesbar. Unleserliche Kennzeichnungen und Zeichen sind zu korrigieren;
- Die Kältemittelleitung oder -komponenten werden an einer Stelle installiert, an der es unwahrscheinlich ist, dass sie einer Substanz ausgesetzt sind, die Kältemittel enthaltende Komponenten angreifen könnte, es sei denn, die Komponenten sind aus Materialien hergestellt, die von Natur aus korrosionsbeständig sind oder die angemessen gegen eine solche Korrosion geschützt sind.

Überprüfungen an elektrischen Geräten

- Die Reparatur und Wartung von elektrischen Komponenten muss erste Sicherheitsüberprüfungen und Komponenteninspektionsverfahren beinhalten. Liegt ein Fehler vor, der die Sicherheit beeinträchtigen könnte, darf keine elektrische Versorgung an den Stromkreis angeschlossen werden, bis dieser Fehler zufriedenstellend behoben ist. Kann der Fehler nicht sofort behoben, der Betrieb jedoch nicht unterbrochen werden, ist eine geeignete Übergangslösung zu verwenden. Dies ist dem Eigentümer der Anlage zu melden, damit alle Parteien informiert werden.
- Erste Sicherheitskontrollen müssen Folgendes umfassen:
 - Kondensatoren müssen entladen werden: Dies muss auf sichere Weise ausgeführt werden, um die Möglichkeit einer Funkenbildung zu vermeiden;
 - beim Laden, Wiederherstellen oder Spülen des Systems dürfen keine spannungsführenden elektrischen Komponenten und Leitungen freigelegt werden;
 - die Kontinuität der Erdung muss gewährleistet sein.

Vorsichtsmaßnahmen

Reparaturen an abgedichteten Komponenten

- Bei Reparaturen an abgedichteten Komponenten müssen alle elektrischen Anschlüsse getrennt werden, bevor die abgedichteten Abdeckungen, usw., entfernt werden. Falls es unbedingt erforderlich ist die Geräte während der Wartung mit Strom zu versorgen, muss eine dauerhaft funktionierende Form der Lecksuche an einer kritischen Stelle angebracht werden, um eine potenziell gefährliche Situation zu vermeiden.
- Stellen Sie sicher, dass bei Arbeiten an elektrischen Komponenten das Gehäuse nicht in einem Mass verändert wird, dass das Schutzniveau beeinträchtigt wird, einschließlich Kabelschäden, übermäßiger Anzahl von Anschlüssen, nicht originalgetreuer Klemmen, Beschädigung von Dichtungen, fehlerhafte Montage von Stopfbuchsen, etc.
- Vergewissern Sie sich, dass das Gerät sicher montiert ist.
- Stellen Sie sicher, dass Dichtungen oder Dichtungsmaterialien nicht in einem Mass verfallen sind, dass sie ihren Zweck, das Eindringen von brennbaren Atmosphären zu verhindern, nicht mehr erfüllen. Ersatzteile müssen den Herstellerangaben entsprechen.

Reparatur von eigensicheren Komponenten

- Legen Sie keine permanenten induktiven oder kapazitiven Lasten an den Stromkreis an, ohne sicherzustellen, dass diese den zulässigen Spannungs- und Stromgrad für das verwendete Gerät nicht überschreiten.
- Eigensichere Komponenten sind die einzigen Typen, an denen in der Anwesenheit einer brennbaren Atmosphäre gearbeitet werden kann.
- Ersetzen Sie Komponenten nur durch vom Hersteller angegebene Teile. Andere Teile können dazu führen, dass das Kältemittel in der Atmosphäre durch eine Undichtigkeit entzündet wird.

Verkabelung

- Überprüfen Sie, dass die Verkabelung keinem Verschleiß, Korrosion, übermäßigem Druck, Vibrationen, scharfe Kanten oder anderen schädlichen Umwelteinflüssen ausgesetzt ist. Bei der Prüfung sind auch die Auswirkungen der Veralterung oder der ständigen Schwingungen von Kompressoren oder Ventilatoren zu berücksichtigen.

Erkennung von brennbaren Kältemitteln

Entnahme und Evakuierung

- Die Kältemittelfüllung ist in die richtigen Rückgewinnungszyylinder zurückzuführen und das System ist mit OFN "zu spülen", um die Sicherheit des Geräts zu gewährleisten. Dieser Vorgang muss möglicherweise mehrere Male wiederholt werden.
- Druckluft oder Sauerstoff darf nicht zum Spülen von Kältemittelsystemen verwendet werden.
- Die Spülung vorgenommen werden, indem das Vakuum im System mit OFN unterbrochen und weiter gefüllt wird, bis der Betriebsdruck erreicht ist, dann in die Atmosphäre entlüftet und schließlich auf ein Vakuum heruntergefahren wird. Dieser Vorgang ist so lange zu wiederholen, bis sich kein Kältemittel mehr im System befindet. Bei Verwendung der endgültigen OFN-Ladung muss das System auf Atmosphärendruck entlüftet werden, damit Arbeiten durchgeführt werden können.
- Die Vakuumpumpe darf sich nicht in der Nähe von Zündquellen befinden und die Belüftung ist zu gewährleisten.

Verfahren zur Kältemittelbefüllung

- Stellen Sie sicher, dass bei der Verwendung von Füllgeräten keine Verunreinigungen verschiedener Kältemittel auftreten. Die Schläuche oder Leitungen müssen so kurz wie möglich sein, um die darin enthaltene Kältemittelmenge zu minimieren.
- The Kältemittelzylinder müssen aufrecht gestellt werden.
- Stellen Sie sicher, dass das Kühlsystem geerdet ist, bevor Sie das System mit Kältemittel befüllen.
- Beschriften Sie das System, wenn der Ladevorgang abgeschlossen ist (falls nicht bereits geschehen).
- Es ist mit äußerster Sorgfalt darauf zu achten, dass das Kühlsystem nicht überfüllt wird. Vor dem Wiederaufladen des Systems muss es
- mit dem entsprechenden Spülgas druckgeprüft werden. Das System ist nach Abschluss des Ladevorgangs, jedoch vor der Inbetriebnahme auf die Dichtheit zu prüfen. Vor dem Verlassen des Standorts ist eine nachträgliche Dichtheitsprüfung durchzuführen.

Außerbetriebnahme

- Bevor Sie dieses Verfahren durchführen, ist es unerlässlich, dass der Techniker mit dem Gerät und all seinen Eigenschaften vertraut ist.
- Vor Durchführung der Aufgabe ist eine Öl- und Kältemittelprobe zu entnehmen, falls eine Analyse vor der Wiederverwendung des zurückgeführten Kältemittels erforderlich ist.
- Vor Beginn der Arbeiten muss die Stromversorgung gewährleistet sein.
- Machen Sie sich mit dem Gerät und seiner Funktion vertraut.
- Trennen Sie das System elektrisch.
- Bevor Sie mit dem Verfahren beginnen, vergewissern Sie sich, dass:
 - bei Bedarf mechanische Handhabungsgeräte zur Verfügung stehen für die Handhabung von Kältemittelflaschen;
 - Alle persönlichen Schutzausrüstungen verfügbar sind und korrekt verwendet werden;
 - der Wiederherstellungsprozess jederzeit von einer kompetenten Person überwacht wird;
 - dass das Wiederverwertungsgerät und die Zylinder den entsprechenden Normen entsprechen.
- wenn möglich, pumpen Sie das Kältemittelsystem ab.
- Sollte ein Vakuum nicht möglich sein, stellen Sie einen Verteiler her, damit das Kältemittel aus den verschiedenen Teilen des Systems entfernt werden kann.
- Stellen Sie sicher, dass sich der Zylinder auf der Waage befindet, bevor die Wiederverwertung erfolgt.
- Starten Sie das Wiederverwertungsgerät und verfahren Sie gemäß den Anweisungen des Herstellers.
- Überfüllen Sie die Zylinder nicht. (Nicht mehr als 80 % des Volumens der Flüssigkeitsfüllung).
- Den maximalen Betriebsdruck des Zylinders, auch vorübergehend, nicht überschreiten.
- Sobald die Zylinder ordnungsgemäß befüllt sind und der Prozess abgeschlossen ist, stellen Sie sicher, dass die Flaschen und die Ausrüstung unverzüglich von der Baustelle entfernt werden und alle Absperrventile an der Anlage geschlossen sind.
- Wiederverwertbares Kältemittel darf nur dann in ein anderes Kühlsystem eingefüllt werden, nachdem es gereinigt und überprüft wurde.

Vorsichtsmaßnahmen

Kennzeichnung

- Die Geräte sind mit einem Etikett zu versehen, aus dem hervorgeht, dass sie außer Betrieb genommen und von Kältemittel befreit wurden. Das Etikett ist zu datieren und zu unterzeichnen.
- Vergewissern Sie sich, dass sich auf dem Gerät Etiketten befinden, aus denen hervorgeht, dass das Gerät brennbares Kältemittel enthält.

Wiederherstellung

- Beim Umfüllen von Kältemittel in Flaschen ist darauf zu achten, dass nur geeignete Kältemittelrückgewinnungszylinder verwendet werden.
- Stellen Sie sicher, dass die korrekte Anzahl von Zylindern zur Aufnahme der gesamten Systemladung vorhanden ist. Alle zu verwendenden Flaschen sind für das zurückgewonnene Kältemittel bestimmt und für dieses Kältemittel gekennzeichnet (d. h. spezielle Flaschen für die Rückgewinnung von Kältemittel).
- Die Zylinder müssen mit einem Druckbegrenzungsventil und den dazugehörigen Absperrventilen in einwandfreiem Zustand ausgestattet sein. Leere Rückgewinnungszylinder werden evakuiert und, wenn möglich, gekühlt, bevor die Rückgewinnung erfolgt.
- Die Rückgewinnungsanlage muss in einwandfreiem Zustand sein und eine Reihe von Anweisungen für die vorliegende Anlage enthalten und für die Rückgewinnung aller geeigneten Kältemittel geeignet sein.
- Eine kalibrierte Waage muss verfügbar und in einwandfreiem Zustand sein. Die Schläuche müssen sich komplett mit leakagefreien Trennkupplungen und in gutem Zustand befinden.
- Verwenden Sie die Rückgewinnungsmaschine, stellen Sie sicher, dass sie sich in einem einwandfreiem Betriebszustand befindet, ordnungsgemäß gewartet wurde und dass alle zugehörigen elektrischen Komponenten versiegelt sind, um einen Brand im Falle einer Kältemittel-Leckage zu verhindern.
- Das rückgewonnene Kältemittel ist in der korrekten Rückgewinnungsflasche an den Kältemittelzulieferer zurückzuliefern und der entsprechende Abfallübergabeschein ist zu erstellen.
- Mischen Sie keine Kältemittel in Rückgewinnungseinheiten und insbesondere nicht in Zylinder.
- Falls Kompressoren oder Kompressoröle entfernt werden sollen, stellen Sie sicher, dass sie auf ein akzeptables Niveau evakuiert wurden, um sicherzustellen, dass kein brennbares Kältemittel im Schmierstoff verbleibt.
- Der Evakuierungsprozess ist vor der Rückgabe des Kompressors an die Lieferanten durchzuführen.
- Es darf ausschliesslich eine elektrische Erwärmung des Verdichtergehäuses verwendet werden, um diesen Prozess zu beschleunigen.

Vorsichtsmaßnahmen

Lesen Sie die folgenden Informationen sorgfältig durch, um die Klimaanlage korrekt zu betreiben.

Nachfolgend sind drei Arten von Sicherheitshinweisen und Vorschlägen aufgeführt.

⚠️ WARNUNG: Die unsachgemäße Bedienung kann zu Todesfolgen oder schweren Verletzungen führen.

⚠️ VORSICHT: Die unsachgemäße Bedienung kann zu Verletzungen oder Maschinenschäden führen; in einigen Fällen können schwerwiegende Folgen auftreten.

⚠️ ANWEISUNGEN: Diese Informationen gewährleisten den korrekten Betrieb der Maschine.

In den Abbildungen verwendete Symbole

⊘ : Kennzeichnet eine Aktion, die vermieden werden muss.

❗ : Weist darauf hin, dass wichtige Anweisungen befolgt werden müssen.

⚙️ : Kennzeichnet ein Teil, das geerdet werden muss.

⚡ : Vorsicht vor Stromschlag (Dieses Symbol wird auf dem Etikett des Hauptgerätes angezeigt.)

Achten Sie darauf, die folgenden wichtigen Sicherheitshinweise zu beachten.

- Nachdem Sie dieses Handbuch gelesen haben, übergeben Sie es an diejenigen Personen, die das Gerät benutzen werden.
- Dieses Handbuch sollte vom Benutzer des Geräts griffbereit aufbewahrt werden und sollte Mitarbeitern, die Reparaturen durchführen oder das Gerät versetzen, verfügbar gemacht werden. Stellen Sie es auch dem neuen Benutzer zur Verfügung, falls der Benutzer ausgewechselt wird.

Vorsichtsmaßnahmen

⚠️ WARNUNG

Für die Installation, wenden Sie sich bitte an den Vertrieb/Service.

Versuchen Sie nicht, die Klimaanlage selbst zu installieren, da unsachgemäße Eingriffe Stromschlag, Feuer und Wasserleckagen verursachen können.

⚠️ WARNUNG

Falls Unregelmäßigkeiten, wie z. B. Verbrennungen festgestellt werden, stoppen Sie sofort die Betriebstaste und wenden Sie sich an den Vertrieb.

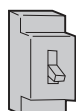

OFF



STRENGE DURCHSETZUNG

Verwenden Sie eine exklusive Stromquelle mit einem Trennschalter.

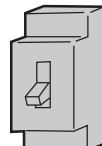

Überprüfen Sie die ordnungsgemäße Installation der Abwasserleitung.



STRENGE DURCHSETZUNG

Schließen Sie das Netzkabel vollständig an die Steckdose an.



STRENGE DURCHSETZUNG

Verwenden Sie die richtige Spannung



STRENGE DURCHSETZUNG

1. Verwenden Sie kein verlängertes oder auf halbem Weg angeschlossenes Netzkabel.
2. Installieren Sie das Gerät nicht an einem Ort, an dem das Risiko besteht, dass brennbares Gas freigesetzt wird.
3. Setzen Sie das Gerät nicht Dampf oder Öldampf aus.



VERBOT

Verwenden Sie kein Netzkabel in einem Multistecker.

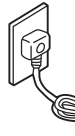

VERBOT

Achten Sie darauf, dass das Netzkabel nicht beschädigt wird.

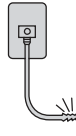

VERBOT

Führen Sie keine Gegenstände in den Luftein- oder -auslass ein.



VERBOT

Starten oder stoppen Sie den Betrieb nicht, indem Sie das Netzkabel trennen, usw.



VERBOT

Leiten Sie den Luftstrom nicht direkt an Personen, insbesondere nicht an Säuglinge oder ältere Menschen.

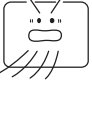

VERBOT

Versuchen Sie nicht, diese selbst zu reparieren oder zu rekonstruieren.

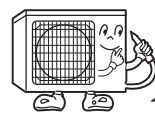
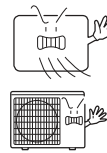

Erdung

Schließen Sie das Erdungskabel an.

⚠️ VORSICHT

Nicht für die Lagerung von Lebensmitteln, Kunstwerken, Präzisionsgeräten, Züchtung oder Anbau verwenden.



VERBOT

Nehmen Sie gelegentlich frische Luft zu sich, besonders wenn das Gasgerät gleichzeitig in Betrieb ist.

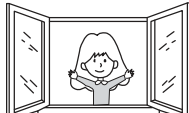

STRENGE DURCHSETZUNG

Betätigen Sie den Schalter nicht mit nassen Händen.

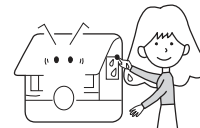

VERBOT

Installieren Sie das Gerät nicht in der Nähe eines Kamins oder einer anderen Heizvorrichtung.



VERBOT

Überprüfen Sie den einwandfreien Zustand des Montageständers.

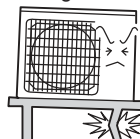

VERBOT

Übergießen Sie zur Reinigung das Gerät nicht mit Wasser.



VERBOT

Stellen Sie keine Tiere oder Pflanzen in den direkten Weg des Luftstroms.



VERBOT

Klettern Sie nicht auf dieses Gerät und stellen Sie keine Gegenstände darauf



VERBOT

Stellen Sie keine Blumenvasen oder Wasserbehälter auf die Oberfläche des Gerätes.



VERBOT

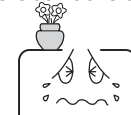

Vorsichtsmaßnahmen

⚠ ANWEISUNGEN:

Bitte Sie den Händler oder den Spezialisten die Installation auszuführen, die Benutzer sollten es niemals selbst versuchen. Nach der Installation sind die folgenden Bedingungen zu beachten.

⚠ WARNUNG:

Wenden Sie sich bitte an den Händler, um die Klimaanlage zu installieren.

Eine fehlerhafte Installation kann zu Wasseraustritt, Stößen und Brandgefahr führen.

⚠ VORSICHT:

- Die Klimaanlage darf nicht in der Nähe von brennbaren Gasen installiert werden, da brennbare Gase in der Nähe der Klimaanlage eine Brandgefahr darstellen können.
- Installierter elektrischer Leitungsschutzschalter. Ohne Schutzschalter besteht ein ernsthaftes Risiko eines Stromschlags.
- Erdungsleitung anschließen. Der Erdungsdraht darf nicht an die Gas-, Wasser-, Blitz- oder Telefonleitung angeschlossen werden, eine fehlerhafte Erdung kann zu Stromschlägen führen.



Erdung

Verwenden Sie die Leitung korrekt, um eine wirksame Entladung zu gewährleisten. Eine fehlerhafte Rohrverwendung kann zu Wasseraustritt führen.

[Ort]

- Die Klimaanlage sollte in gut belüfteten und leicht zugänglichen Räumen installiert werden.
- zugänglicher Ort. Die Klimaanlage sollte sich nicht an den folgenden Stellen befinden:
 - (a) Stellen an denen Maschinenöle oder anderen Öldämpfe befinden.
 - (b) Meeresufer mit hohem Salzgehalt in der Luft.
 - (c) In der Nähe einer heißen Quelle mit einem hohen Gehalt an Sulfidgasen.
 - (d) Bereich mit häufigen Spannungsschwankungen, z. B. Werk, etc.
 - (e) In Fahrzeugen oder Schiffen.
 - (f) Küche mit starkem Öldampf oder Feuchtigkeit.
 - (g) In der Nähe einer Maschine, die elektromagnetische Wellen aussendet.
 - (h) Orte mit Säuren, Alkalidämpfen. TV, Radio, akustischen Geräten usw., sind mindestens 1 m vom Innengerät, Außengerät, Stromversorgungsleitung, Anschlussdraht, Rohren fern zu halten, da ansonst das Bild verzerrt oder Geräusche verursacht werden können.

[Verkabelung]

Die Klimaanlage sollte mit einem speziellen Stromversorgungskabel ausgestattet sein.

[Betriebsgeräusche]

- Wählen Sie die folgenden Standorte:
 - (a) Es muss imstande sein, das Gewicht der Klimaanlage zu tragen, ohne die Betriebsgeräusche und Vibrationen zu erhöhen.
 - (b) Der heiße Dampf aus dem Ausgang des Außengeräts und die Betriebsgeräusche dürfen die Nachbarn nicht stören. Es dürfen sich keine Hindernisse um den Auslauf des Außengeräts herum befinden.

Sicherheitsmaßnahmen

• Installationsvorsichtsmaßnahmen

WARNUNG

- ★ Die Fläche des Raums, in dem das Kältemittel-Klimagerät R32 installiert wird, darf nicht unter der in der nachstehenden Tabelle angegebenen Mindestfläche liegen, um mögliche Sicherheitsprobleme aufgrund von Kältemittelaustritt im COOL system der Inneneinheit zu vermeiden.
- ★ Sobald die Verbindungsleitungen befestigt ist, darf sie nicht mehr verändert werden (die Luftdichte kann beeinträchtigt werden).
- ★ Nur ein Anschlusskabel darf für die Innen- / Außeneinheit verwendet werden, wie in den Betriebsspezifikationen der Installationsverfahren und der Betriebsanleitung vorgeschrieben.

Mindestraumgröße

Type	LFL kg/m ³	ho m	Gesamtgewicht der geladenen Masse/kg Mindestraumgröße/m ²						
			1.224	1.836	2.448	3.672	4.896	6.12	7.956
R32	0.306	0.6		29	51	116	206	321	543
		1.0		10	19	42	74	116	196
		1.8		3	6	13	23	36	60
		2.2		2	4	9	15	24	40

Bedienungsanleitung für die Fernbedienung

Aussenansicht der Fernbedienung

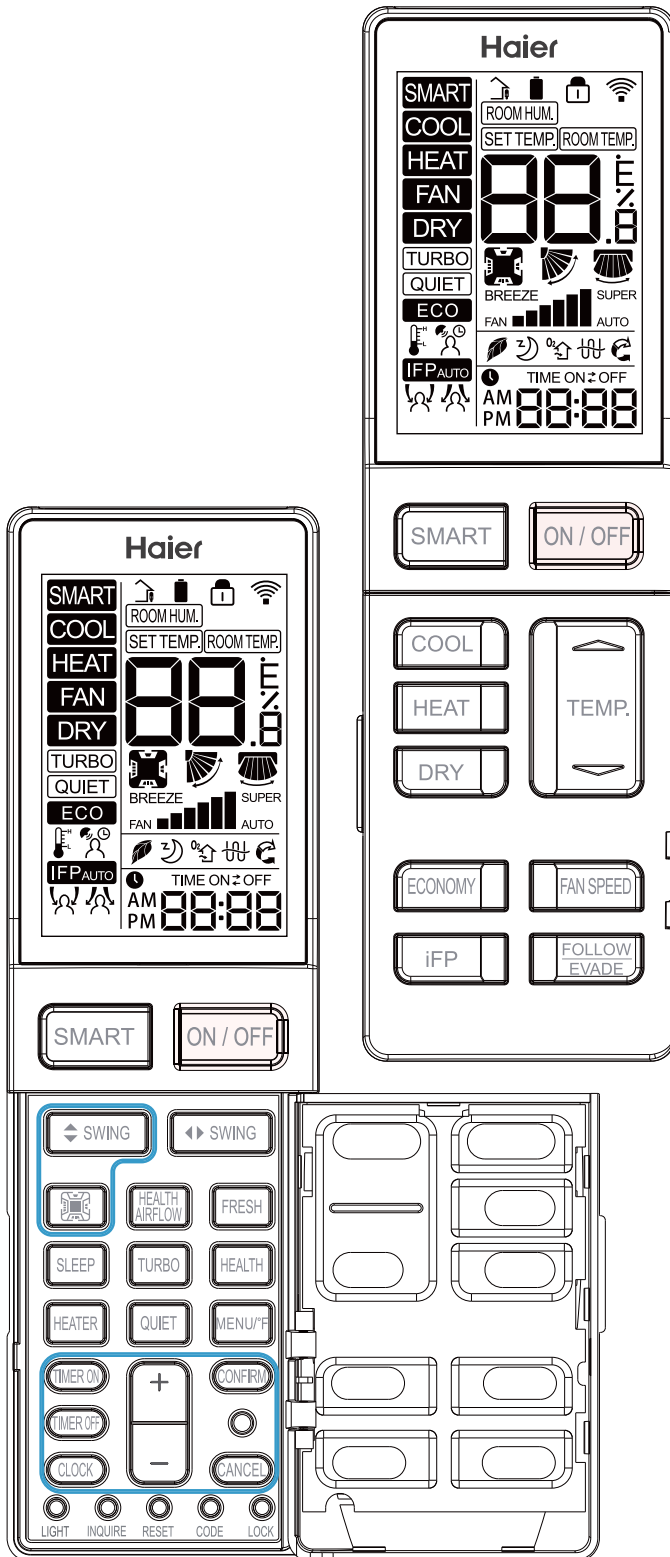

Laden der Batterie

1. Entfernen Sie die Batteriehülle;
2. Legen Sie die AAA-Batterien (im Lieferumfang enthalten) ein und richten Sie sie gemäss der "+" / "-" aus
3. Hülle wieder auflegen

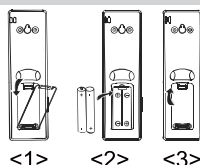

Funktionsbeschreibung

1. Hochfahren und Alles anzeigen: Nach dem Einlegen der Batterien zeigt die Anzeige für 3 Sekunden alle Symbole an. Die Fernbedienung wechselt dann in den Uhreneinstellmodus. Stellen Sie die Uhr anhand "+" / "-" ein. Betätigen Sie die "Bestätigen" Schaltfläche, sobald Sie fertig sind.

Falls innerhalb von 10 Sekunden keine Handlung erfolgt, verlässt die Fernbedienung den Einstellmodus. Siehe Abschnitt 22 für die Anleitung zur Einstellung der Uhr.

2. EIN/AUS Schaltfläche: Betätigen Sie die EIN/AUS Schaltfläche auf der Fernbedienung, um das Gerät zu aktivieren.

3. SMART Schaltfläche:

(1) Im SMART-Modus schaltet die Klimaanlage automatisch zwischen COOLen, HEA Ten oder Lüften um, um die eingestellte Temperatur beizubehalten.

(2) Wenn der Ventilator auf AUTO eingestellt ist, passt die Klimaanlage die Ventilatorgeschwindigkeit automatisch an die Raumtemperatur an.

(3) Die SMART-Schaltfläche dient auch zum Ein- und Ausschalten des Gerätes.

4. COOL-Schaltfläche, HEAT-Schaltfläche und DRY-Schaltfläche

(1) Im COOL-Modus arbeitet das Gerät im Kühlbetrieb. Wenn FAN auf AUTO eingestellt ist, passt die Klimaanlage die Ventilatorgeschwindigkeit automatisch an die Raumtemperatur an. COOL wird im COOL-Modus angezeigt.

(2) Im HEAT-MODUS wird warme Luft aufgrund der Kaltluftverhinderungsfunktion nach kurzer Zeit ausgeblasen. Wenn FAN auf AUTO eingestellt ist, passt die Klimaanlage die Ventilatorgeschwindigkeit automatisch an die Raumtemperatur an. HEAT wird im HEAT-Modus angezeigt.

(3) Der DRY-Modus wird verwendet, um die Luftfeuchtigkeit zu reduzieren. Im DRY-Modus, wenn die Raumtemperatur niedriger als die Temperatureinstellung +2°C wird, läuft das Gerät unabhängig von der VENTILATOR eingestellten intermittierend und mit NIEDRIGER Geschwindigkeit. DRY wird im DRY-Modus angezeigt.

Modus	SMART	HEAT	COOL	DRY	VENTILATOR
Ausgangs-TEMP.	24°C (75°F)	24°C (75°F)	24°C (75°F)	24°C (75°F)	Die eingestellte Temperatur wird nicht angezeigt.
Modus	SMART	HEAT	COOL	DRY	VENTILATOR
Ausgangsdrehzahl des Ventilators	AUTO	LOW	HI	AUTO	LOW

5. VENTILATORENDREHZAHL-Schaltfläche:

Auswahl der Ventilatorendrehzahl

Betätigen Sie die Schaltfläche VENTILATORENDREHZAHL. Nach jedem drücken ändert sich die Ventilatorendrehzahl wie folgt:



Der Ventilator der Klimaanlage läuft entsprechend der angezeigten Ventilatorgeschwindigkeit. Wenn der VENTILATOR auf AUTO eingestellt ist, passt die Klimaanlage die Ventilatorendrehzahl automatisch an die Raumtemperatur an.

6. TEMP. +/- Schaltflächen:

Temp+ Jedes Mal, wenn die Schaltfläche gedrückt wird, erhöht sich die Temperatureinstellung.

Temp- Jedes Mal, wenn die Schaltfläche gedrückt wird, sinkt die Temperatureinstellung.

Der Betriebstemperaturbereich beträgt 16°C-30°C (60°F -86°F).



7. Quadrantensteuerung (für einige Modelle verfügbar):

Mit dieser Einstellung kann der vertikale Luftstrom auf jeder Seite des Gerätes individuell eingestellt werden.

(1) Erste Standardpositionen.

	SMART	HEAT	COOL	DRY	VENTILATOR
Ausgewählter Quadrant	Alles anzeigen	Alles anzeigen	Alles anzeigen	Alles anzeigen	Alles anzeigen
Vertikaler Schwenk-Winkel	Position 3	Position 5	Position 3	Position 3	Position 3

(2) Betätigen Sie die Schaltfläche Quadrantensteuerung, um den Quadranten auszuwählen. Bei jedem Schaltflächendruck wird wie unten gezeigt ausgewählt:



(3) Sobald der gewünschte Quadrant ausgewählt ist, verwenden Sie die Vertikale Schwenk-Schaltfläche, um die Richtung des Luftstroms einzustellen. Siehe Abschnitt 9.

Bedienungsanleitung für die Fernbedienung

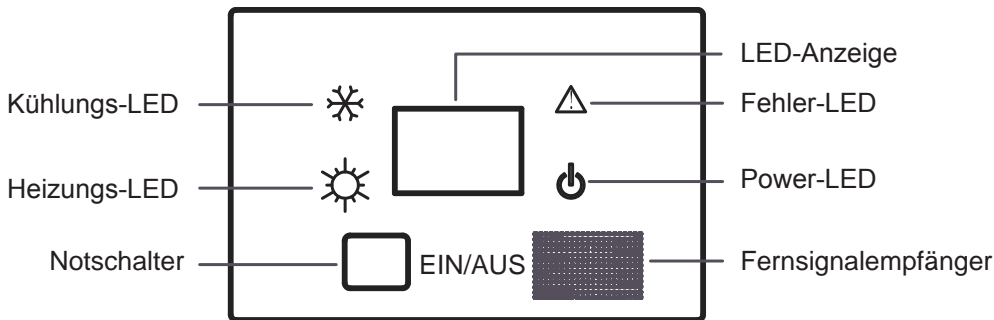

Notbetrieb des Innengerätes

- Falls die Fernbedienung versagt oder beschädigt wird, kann der Notschalter unter dem Bedienfeld betätigt werden (wie in der Abbildung gezeigt).
- Im AUS-Zustand kann durch Betätigen des Notschalters der automatische Betrieb eingeschaltet werden. Die Klimaanlage wählt automatisch die Betriebsart entsprechend der Raumtemperatur (kühlen oder heizen).
- Die Temperatureinstellung und die Luftgeschwindigkeit können jedoch nicht geändert werden. Betätigen Sie im EIN-Zustand diese Schaltfläche, um die Klimaanlage zu stoppen.

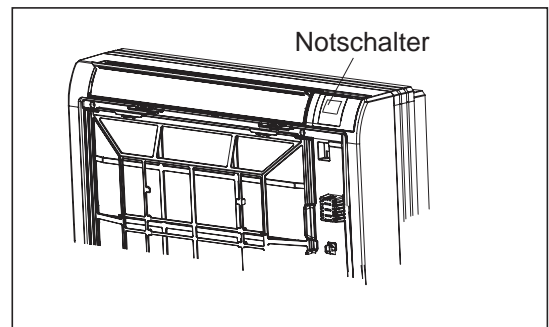

Steuerung der Raumlufzufuhr



VORSICHT

bevor Sie den vorderen Kühlergrill öffnen, stellen Sie sicher, dass Sie den Betrieb stoppen und den Schalter aus. berühren Sie nicht die Metallteile auf der Innenseite des Innengerätes, da dies zu Verletzungen führen kann.

- Unabhängig von der Betriebsart und Situation bläst die Luft aus dem oberen Luftauslass.
- Verwenden Sie diesen Schalter, wenn Sie nicht möchten, dass Luft aus dem unteren Luftauslass austritt (während des Schlafes usw.).

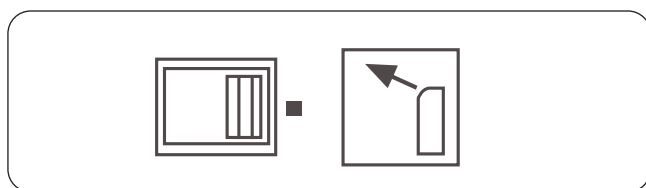

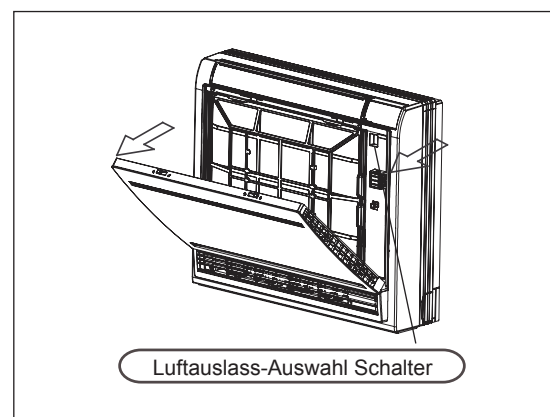
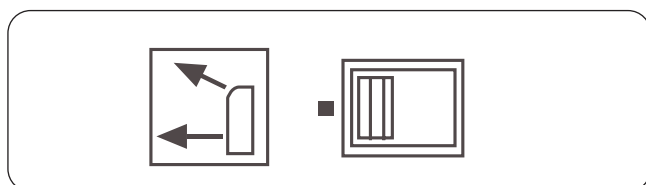

- Je nach Betriebsart und Situation entscheidet die Klimaanlage automatisch über das geeignete Blasmuster.
- Im Kühl-/Trocknen- und Ventilatorenmodus wird Luft in den oberen Luftauslass geblasen, damit kalte Luft nicht direkt mit Menschen in Berührung kommt.



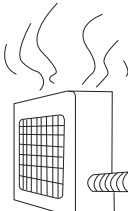
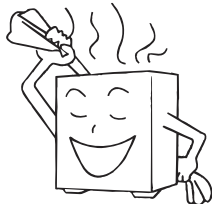

Problemlösung

Die folgenden Funktionen sind keine Fehlfunktionen

<p>Der Strömungsschall ist zu hören</p> 	<p>Wenn das Klimagerät gestartet wird und wenn der Kompressor während des Betriebs startet oder stoppt oder wenn das Klimagerät gestoppt wird, ertönt manchmal ein "Bi-Bi-" oder "Godo-Godo" Geräusch. Es handelt sich hierbei um das Fließgeräusch des Kältemittels und keine Fehlfunktion.</p>
<p>Ein knackendes Geräusch ist zu hören</p>	<p>Dies wird durch die Wärmeausdehnung oder der Dehnung von Kunststoffen verursacht.</p>
<p>Es riecht.</p>	<p>Die aus dem Innengerät ausgeblasene Luft riecht gelegentlich. Der Geruch stammt von den Gerüchen der Möbel, Farben und Tabak, die vom Innengerät aufgenommen werden.</p>
<p>Während des Betriebs tritt weißer Nebel aus dem Innengerät aus.</p> 	<p>Im COOL- oder DRY-Modus ist ein dünner Wasserdampf zu sehen, der aus dem Gerät ausgeblasen wird. Dies ist der kondensierte Nebel, der von der plötzlich abgekühlten und ausgeblasenen Raumluft verursacht wird.</p>
<p>Automatisches Umschalten in den VENTILATOREN-Modus während der Kühlung.</p>	<p>Um zu verhindern, dass sich Frost am Wärmetauscher des Innengerätes ansammelt, schaltet er manchmal automatisch in den VENTILATOREN-Modus, schaltet jedoch umgehend zurück in den Kühl-Modus.</p>
<p>Die Klimaanlage kann nicht kurz nach dem Stillstand neu gestartet werden. Die Klimaanlage startet nicht?</p> 	<p>Dies liegt an der Selbstschutzfunktion des Systems, so dass es nach dem Stopp etwa drei Minuten lang nicht wieder gestartet werden kann. Bitte warten Sie drei Minuten</p>
<p>Die Luft bläst nicht oder die Ventilatorendrehzahl kann während der Trocknung nicht gesteuert werden.</p>	<p>Falls die Raumtemperatur im DRY-Modus 2°C über der eingestellten Temperatur liegt, läuft das Gerät unabhängig von der Einstellung des Lüfters intermittierend mit LO-Geschwindigkeit.</p>
<p>Wasser oder Dampf, der während des Heizens vom Außengerät erzeugt wird.</p> 	<p>Dies geschieht, wenn der am Außengerät angesammelte Frost entfernt wird (beim Abtauen).</p> <p>Abtauvorgang</p> 
<p>Während des Heizens läuft der Innenventilator noch, auch wenn das Gerät gestoppt ist.</p>	<p>Um die überschüssige Wärme abzuführen, läuft der Innenventilator noch eine Weile weiter, nachdem das Gerät automatisch gestoppt wurde.</p>

Bitte überprüfen Sie die folgenden Elemente Ihrer Klimaanlage, bevor Sie einen Serviceeinsatz durchführen.

Das Gerät startet nicht.		
<p>Ist der Netzschalter eingeschaltet?</p>  <p>Der Netzschalter befindet sich nicht in der Stellung EIN.</p>	<p>Ist die Stromversorgung der Stadt normalisiert?</p> 	<p>Ist der Fehlerstromschutzschalter in Betrieb?</p> <p>Stellen Sie sicher, dass Sie den Netzschalter sofort ausschalten und sich an den Händler wenden.</p>

Problemlösung

Unzureichende Kühlung oder Heizung

<p>Die Betriebssteuerung wurde gemäss Bedarf angepasst.</p> 	<p>Ist der Luftfilter zu verschmutzt?</p> 	<p>Horizontale Schwingjalousie nach oben?(im HEAT-Modus)</p> 
<p>Ist der Luftein- oder -austritt behindert?</p> 	<p>Wurden Türen oder Fenster offen gelassen?</p> 	

Unzureichende Kühlung

<p>Gibt es im Raum noch andere Wärmequellen?</p> 	<p>Direktes Sonnenlicht in den Raum?</p> 	<p>Zu viele Menschen im Raum?</p> 
------------------------------------------------------------------------------------------------------------------------------------	----------------------------------------------------------------------------------------------------------------------------	-----------------------------------------------------------------------------------------------------------------------

Gekühlte Luft wird ausgeblasen (beim Heizen)

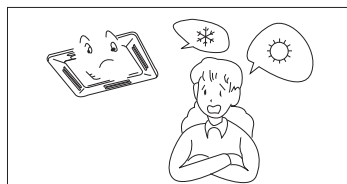

Falls die Klimaanlage nach Überprüfung der oben genannten Punkte nicht ordnungsgemäß funktioniert oder wenn die folgende Erscheinungswahrgenommen wird, stellen Sie den Betrieb der Klimaanlage ein und wenden Sie sich an Ihren Händler.

- 1) Die Sicherung oder der Schalter schaltet sich oft aus.
- 2) Während des Kühl- oder Trocknenvorgangs fällt Wasser ab.
- 3) Der Betrieb weist eine Unregelmäßigkeit auf oder einen ungewöhnlichen Ton, der hörbar ist.

FEHLERSUCHE AN DER INNENEINHEIT

LED-Blitzzeiten der Innenplatine		Fehlfunktion Anzeige	Inhalt der Störung	Mögliche Gründe
LED6	LED1			
0	1	E1	Fehlfunktion des Umgebungstemperatursensors des Innengerätes	Sensor abgeklemmt oder gebrochen, oder an falscher Position, oder Kurzschluss
0	2	E2	Fehlfunktion des Rohrleitungstemperatursensors im Innengerät	Sensor abgeklemmt oder gebrochen, oder an falscher Position, oder Kurzschluss
0	4	E4	Falsche EEPROM der Innenleiterplatte	Der EEPROM-Chip ist abgetrennt oder defekt oder falsch programmiert, oder die Innenleiterplatte ist defekt
0	7	E7	Ungewöhnliche Kommunikation zwischen Innen- und Außengeräten	Falscher Anschluss, oder die Kabel sind abgeklemmt oder falsche Adresseinstellung des Innengerätes oder defekte Stromversorgung oder fehlerhafte Platine oder Slave-Gerät Fehlfunktion im MAXI-System.
0	8	E8	Ungewöhnliche Kommunikation zwischen kabelgebundener Steuerung und Inneneinheit	Falsche Verbindung oder defekter verdrahteter Controller oder defekte Platine
0	12	E10	Fehlfunktion des Abflusssystem	Pumpenmotor abgeklemmt oder an falscher Position, oder der Schwimmerschalter ist abgeklemmt oder an der falschen Position, oder die Kurzschlussbrücke ist abgeklemmt
0	13	C1	Falsches Nulldurchgangssignal	Falsch erkanntes Nulldurchgangssignal
0	14	E14	Innengerät DC-Ventilatorenmotor anormal	DC-Ventilatorenmotorabgetrennt oder DC-Ventilatorabgetrennt oder Stromkreis unterbrochen

Bitte beachten Sie:

1. Der Außengerätefehler kann auch am Innengerät, durch das folgende Prüfverfahren angezeigt werden: LED6 Blitzzeiten stellen Zehnerstellen dar, und die LED1 Blitzzeiten stellen Einheitenzahlen dar, verwenden Sie diese Bidigitationszahl minus 20, dann erhalten Sie den Outdoor-Fehlercode. Wenn der Fehlercode für den Außenbereich beispielsweise 15 ist, blinkt die LED6 zunächst dreimal, zwei Sekunden später blinkt die LED1 fünfmal und vier Sekunden später wiederholt sich der Vorgang erneut.
2. Der LED6 ist eine grüne LED und befindet sich auf der Innenleiterplatte, Die LED1 ist eine gelbe LED.
3. Um viele weitere Details über den Ausfall der Außeneinheit zu erhalten, beziehen Sie sich bitte auf die Fehlerbehebungsliste der Außeneinheit.

Wichtige Informationen für Kunden

Wichtige Informationen für Kunden

- Bitte installieren Sie die Klimaanlage gemäß den in dieser Anleitung angegebenen Vorschriften, um sicherzustellen, dass die Klimaanlage ordnungsgemäß funktioniert.
- Achten Sie darauf, dass während des Transports der Klimaanlage die Oberfläche des Gehäuses nicht zerkratzt wird.
- Bitte bewahren Sie das Installationshandbuch zum späteren Nachschlagen bei Wartung und Wechsel des Aufstellungsortes auf.
- Nach der Installation verwenden Sie bitte die Klimaanlage gemäß den Angaben in der Betriebsanleitung.

Anweisungen beachten

Passen Sie den geeigneten Luftstrom an

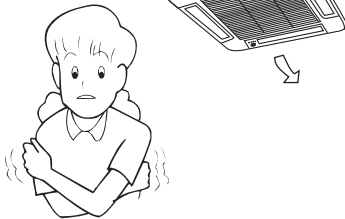

Passen Sie den geeigneten Luftstrom an



Halten Sie die richtige Innentemperatur ein. Zu kühl oder zu heiß ist nicht gut für Ihre Gesundheit. Darüber hinaus wird ein übermäßiger Stromverbrauch verursacht.

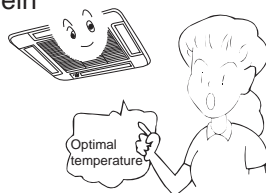



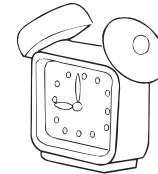





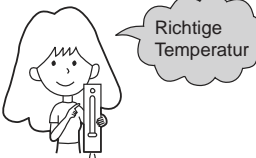
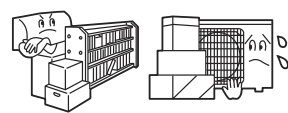

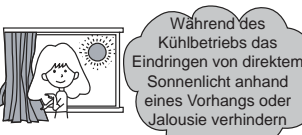
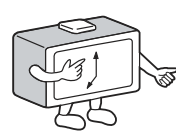
Effektive Verwendung des Timers. Im TIMER-Modus können Sie die Raumtemperatur beim Aufwachen oder zu Hause auf eine geeignete Temperatur einstellen.

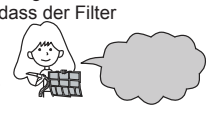

Wichtige Informationen für Kunden

Reinigen Sie das Gerät

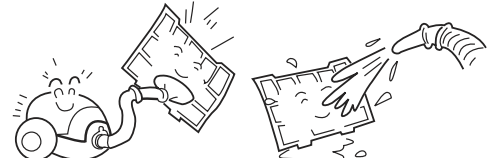
<p>Einstellung der richtigen Raumtemperatur</p> 	<p>Behindern Sie den Luftein- oder -austritt nicht.</p> 	<p>Fernbedienung</p>  <p>Verwenden Sie kein Wasser, wischen Sie den Controller mit einem trockenen Tuch ab. Verwenden Sie keinen Glasreiniger oder ein chemisches Tuch.</p>	<p>Innenraum-Gehäuse</p>  <p>Wischen Sie die Klimaanlage mit einem weichen und trockenen Tuch ab. Bei starken Flecken verwenden Sie ein neutrales, mit Wasser verdünntes Reinigungsmittel. Wringen Sie das Wasser vor dem Wischen aus dem Tuch und wischen Sie dann das Reinigungsmittel vollständig ab.</p>
<p>Türen und Fenster während des Betriebs schließen</p> 	<p>Den Timer effektiv nutzen</p> 	<p>Verwenden Sie zur Reinigung nicht</p>  <p>Benzin, Benzol, Verdüner oder Reinigungsmittel. Diese Mittel können die Beschichtung des Geräts beschädigen.</p>  <p>Heißes Wasser über 40°C (104°F) kann zu Verfärbungen oder Verformungen führen.</p>	
<p>Falls das Gerät längere Zeit nicht benutzt werden soll, schalten Sie den Hauptschalter der Stromversorgung aus.</p> 	<p>Die Lamellen effektiv nutzen</p> 	<p>Luftfilterreinigung</p> <ol style="list-style-type: none"> Öffnen Sie das Ansauggitter, indem Sie es nach oben ziehen. Entfernen Sie den Filter. Schieben Sie die mittlere Lasche des Filters leicht nach oben, bis sie sich vom Stopper löst, und entfernen Sie den Filter nach unten. Reinigen Sie den Filter. Verwenden Sie einen Staubsauger um Staub zu entfernen, oder waschen Sie den Filter mit Wasser. Nach dem Waschen den Filter vollständig im Schatten trocknen. Befestigen Sie den Filter. Befestigen Sie den Filter korrekt, so dass die Anzeige "FRONT" nach vorne zeigt. Achten Sie darauf, dass der Filter vollständig hinter dem Stopper befestigt ist. Wenn der rechte und linke Filter nicht richtig angebracht sind, kann dies zu Defekten führen. Schließen Sie das Ansauggitter.  	

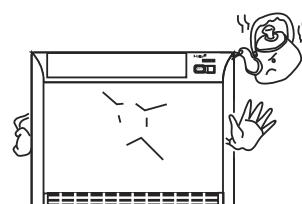
<p>Einmal alle zwei Wochen</p> <p>Verwenden Sie Wasser oder einen Staubsauger, um Staub zu entfernen. Bei übermäßigem Schmutz, reinigen Sie den Filter mit Reinigungsmittel oder neutralem Seifenwasser. Spülen Sie ihn mit frischem Wasser, trocknen Sie den Filter und bauen Sie ihn wieder zusammen.</p>	
<p>VORSICHT</p> <p>Waschen Sie den Filter nicht in heißem Wasser über 40 °C, da dies den Filter beschädigen könnte. Wischen Sie den Filter vorsichtig ab.</p>	
<p>Reinigen Sie das Innengerät (Außengerät).</p> <p>Reinigen Sie es mit einem warmen Tuch oder einem neutralen Reinigungsmittel und wischen Sie es dann mit einem trockenen Tuch ab. Verwenden Sie kein zu heißes Wasser (über 40 °C), da dies zu Verfärbungen oder Verformungen führen kann. Verwenden Sie keine Pestizide oder andere chemischen Reinigungsmittel.</p>	

Installationsverfahren

VORSICHT:

Um eine ordnungsgemäße Installation zu gewährleisten, lesen Sie die "Vorsichtshinweise" sorgfältig durch, bevor Sie handeln. Starten Sie das Gerät nach der Installation ordnungsgemäß und zeigen Sie dem Kunden, wie das Gerät zu bedienen und zu warten ist.

Bedeutung von Warnungen und Vorsichtsmaßnahmen:

 **WARNUNG:** Bei Nichtbeachtung können schwere Verletzungen oder sogar der Todesfall eintreten.

 **VORSICHT:** Bei Nichtbeachtung können Personenschäden oder Schäden an der Maschine auftreten.

WARNUNG:

- Die Installation sollte von Fachleuten durchgeführt werden, installieren Sie das Gerät nicht selbst. Eine falsche Installation führt zu Wasseraustritt, Stromschlag oder Brand.
- Installieren Sie das Gerät gemäß dem Handbuch. Eine fehlerhafte Installation führt zu Wasseraustritt, Stromschlag oder Brand.
- Achten Sie darauf, dass Sie vorgeschriebene Zubehörteile und Teile verwenden. Andernfalls kann es zu Wasseraustritt, Stromschlag, Brand oder Sturz des Gerätes kommen.
- Das Gerät sollte an einem Ort aufgestellt werden, der stabil genug ist, um das Gerät zu stützen. Andernfalls kann das Gerät herunterfallen und fällt herunter und Verletzungen verursachen.
- Bei der Installation des Geräts sind Stürme, Taifune und Erdbeben zu berücksichtigen. Eine fehlerhafte Installation kann dazu führen, dass das Gerät herunterfällt.
- Alle elektrischen Arbeiten müssen von erfahrenen Personen gemäß den örtlichen Vorschriften, Anweisungen und diesem Handbuch durchgeführt werden.
- Verwenden Sie für das Gerät ausschließlich Kabel. Eine fehlerhafte Installation oder zu kleine Stromkabel können einen Stromschlag oder einen Brand verursachen.
- Alle Leitungen und Stromkreise müssen sicher sein. Verwenden Sie ausschließlich fest angebrachten Draht. Achten Sie darauf, dass die äußere Einwirkungen die Anschlussbolzen und den elektrischen Draht nicht beeinträchtigen. Schlechter Kontakt und eine fehlerhafte Installation können zu einem Brand führen.
- Ordnen Sie das Kabel beim Anschluss an die Stromversorgung im Innen- und Außenbereich korrekt an. Befestigen Sie die Klemmenabdeckung, um Überhitzung, Stromschlag oder sogar einen Brand zu vermeiden.
- Falls bei der Installation des Geräts Kältemittel austritt, sorgen Sie für eine ausreichende Belüftung des Raumes.
- Beim Auftreffen auf einem Brand entsteht Giftgas.
- Überprüfen Sie das Gerät bei der Installation. Achten Sie darauf, dass keine Undichtigkeiten auftreten. Das Kühlmittel erzeugt Giftgas. , wenn es auf eine Wärmequelle wie eine Heizung, Ofen usw. , trifft.
- Trennen Sie die Stromversorgung, bevor Sie die Klemmleiste berühren.

VORSICHT:

- Die Einheit ist zu erden. Die Erdung darf jedoch nicht an die Gasleitung, Wasserleitung, Telefonleitung angeschlossen werden. Eine schlechte Erdung führt zu einem Stromschlag.
- Stellen Sie sicher, dass Sie einen Fehlerstromschutzschalter installieren, um einen Stromschlag zu vermeiden. .
- Ordnen Sie die Wasserableitung gemäß dieser Anleitung an. Das Rohr mit Isoliermaterialien abdecken, falls Taubildung auftritt. Eine unsachgemäße Installation der Wasserableitung führt zu Wasserleckagen und befeuchtet Ihre Möbel.
- Um einen guten Empfang zu gewährleisten oder Lärm zu reduzieren, halten Sie bei der Installation vom Innen- und Außengerät, Anschlusskabel und Stromleitung mindestens 1 m Abstand vom Fernseher. (Falls die Radiowelle relativ intensiv ist, reicht 1 m nicht aus, um den Lärm zu reduzieren).
- Installieren Sie das Gerät nicht an den folgenden Stellen:
 - (a) wo Ölnebel oder Ölgas vorhanden ist, wie z. B. in der Küche, sonst können Kunststoffteile vorzeitig altern oder Wasser auslaufen.
 - (b) Wo korrosives Gas vorhanden ist. Kupferrohre und Schweißteile können durch Korrosion beschädigt werden, was zu Leckagen führen kann.
 - (c) Bei starker Strahlung. Dies hat Auswirkungen auf das Steuerungssystem des Geräts und führt zu Fehlfunktionen des Geräts.
 - (d) Wenn brennbares Gas, Schmutz und flüchtige Stoffe (dünner, Benzin) vorhanden sind, können diese Stoffe einen Brand verursachen.
- Beachten Sie bei der Installation des Geräts das Papiermuster.



Erdung

Vorsichtsmaßnahmen für das Montagepersonal

Versäumen Sie nicht, den Kunden zu zeigen, wie das Gerät zu bedienen ist.

Installationsverfahren

❶ VOR DER MONTAGE < Das Zubehör darf erst nach der Montage entsorgt werden >

- Legen Sie fest, wie das Gerät zum Aufstellungsort transportiert werden soll.
- Entfernen Sie die Verpackung erst, wenn das Gerät den Aufstellungsort erreicht hat.
- Falls das Auspacken unvermeidlich ist, schützen Sie das Gerät ordnungsgemäß.

❷ AUSWAHL DES AUFSTELLUNGORTES

(1) Der Aufstellungsort muss den folgenden Anforderungen entsprechen und mit dem Kunden vereinbart werden:

- An einem Ort, an dem der korrekte Luftstrom gewährleistet werden kann.
- Keine Hindernisse des Luftstroms.
- Die Wasserableitung ist massiv Die Wasserableitung ist reibungslos.
- Stellen Sie es so stabil auf, dass es das Gewicht der Einheit trägt.
- Stelle, an der eine Neigung an der Decke nicht erkennbar ist.
- Genügend Platz für die Wartung.
- Die Rohrleitungslänge der Innen- und Außeneinheit befindet sich innerhalb der Grenzen. (Siehe Installationshandbuch für das Außengerät.)
- Innen- und Außengerät, Netzkabel, Kabel zwischen den Geräten sind mindestens 1 m vom Fernseher entfernt. Dies hilft, Bildstörungen und Rauschen zu vermeiden. (Selbst wenn 1 m Abstand eingehalten wird, kann bei intensiver Radiowelle noch Rauschen auftreten).

❸ ZEICHNUNG FÜR DIE INSTALLATION VON INNENGERÄTEN

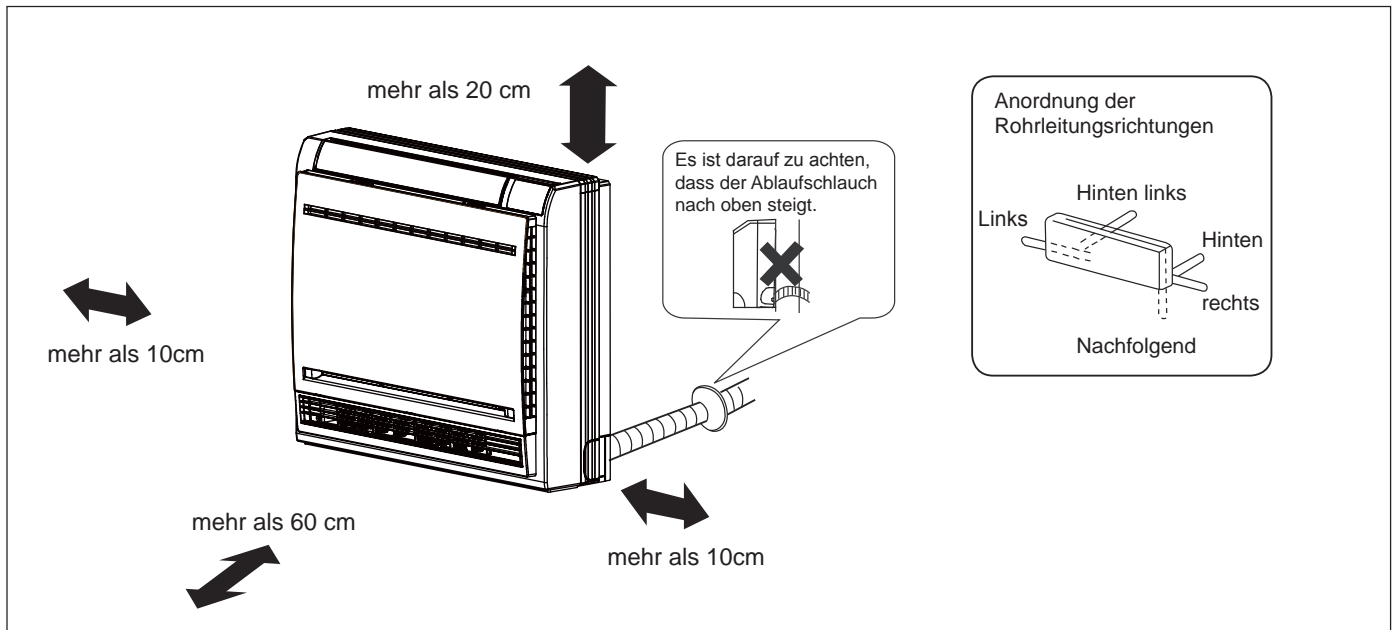

Installationsverfahren

Installation des Innengerätes

(1) Bohren Sie ein Loch in die Wand und montieren Sie die Rohrlochabdeckung

- Bohren Sie ein Loch mit einem Durchmesser von 55 mm und das nach unten ausserhalb der Wand verläuft.
- Montieren Sie die Abdeckung der Rohrleitungsöffnung und dichten Sie sie nach der Installation mit Spachtelmasse ab.

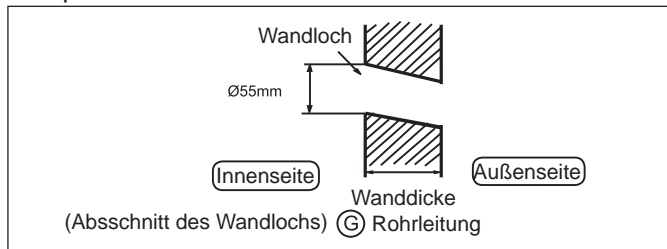

(2) Installation des Innengerätes

Entfernen Sie des Frontgitter

- Halten Sie die Frontplatte an den Laschen auf beiden Seiten fest und heben Sie sie mit einem Klick bis zum Anschlag an.

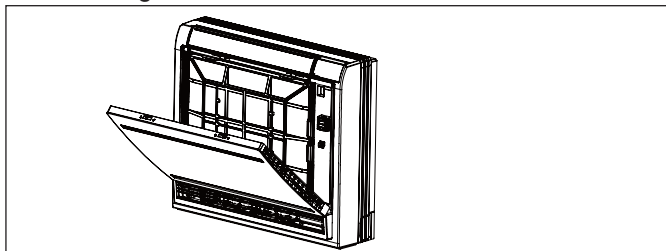

- Lösen Sie die markierten vier Schrauben und öffnen Sie das Gitter.

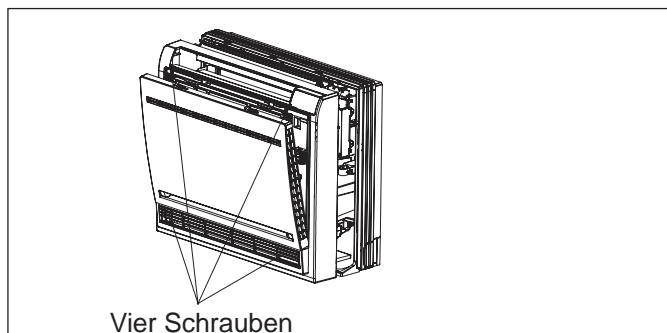

Zeichnung des Rohres

[Hintere Rohrleitung]

- Ziehen Sie die Rohre und den Ablaufschlauch an und befestigen Sie sie dann mit dem Klebeband.

[Links-linke-hintere Verrohrung]

- Bei linksseitigen Rohrleitungen den Deckel für linksseitige Rohrleitungen mit einer Zange abschneiden.

- Bei links-rückseitigen Rohrleitungen biegen Sie die Rohre entsprechend der Rohrleitungsrichtung bis zur Lochmarkierung für links-rückseitige Rohrleitungen, die auf Wärmedämmstoffen gekennzeichnet ist.

1. Führen Sie den Ablaufschlauch in die Vertiefung der Wärmedämmstoffe des Innengerätes ein.
2. Stecken Sie das Innen-/Außenstromkabel von der Rückseite des Innengerätes ein, ziehen Sie es an der Vorderseite heraus und schließen Sie es dann an.
3. Beschichten Sie die Bördeldichtfläche mit Kältemittelöl und verbinden Sie die Leitungen.

Decken Sie den Anschlussteil mit wärmeisolierenden Materialien dicht ab und befestigen Sie ihn mit Klebeband.

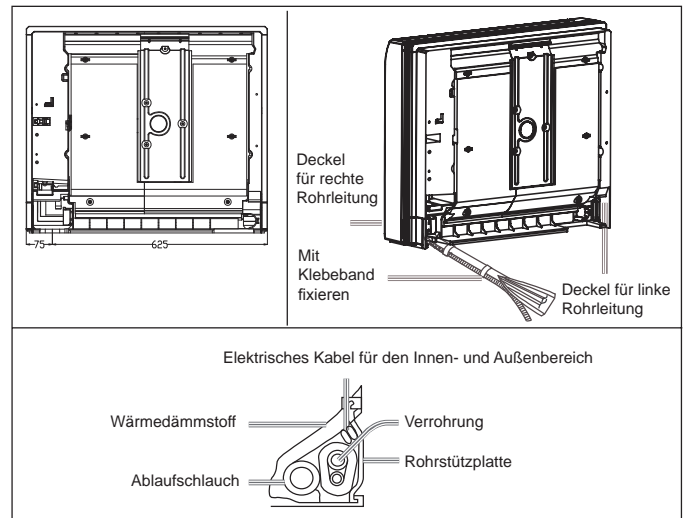

- Das elektrische Innen-/Außenkabel und der Ablaufschlauch müssen mit einer Kältemittelleitung anhand eines Schutzbands verbunden werden. [Rohrleitungen in andere Richtungen]
- Schneiden Sie mit einer Zange den Deckel für die Rohrleitung in der Rohrleitungsrichtung ab und biegen Sie das Rohr dann gemäss der Position des Wandlochs. Achten Sie beim Biegen darauf, dass die Rohre nicht zusammenbrechen.
- Schließen Sie vorher das elektrische Innen-/Außenkabel an und ziehen Sie dann das an die Wärmedämmung des Anschlussteils angeschlossene Kabel heraus.

Installationsverfahren

Befestigung des Gehäuses des Innengerätes

Die Installation im Innenbereich kann anhand eine der folgenden zwei Methoden erfolgen:

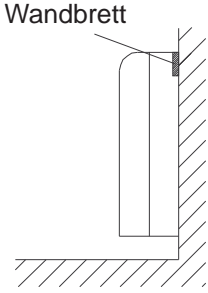
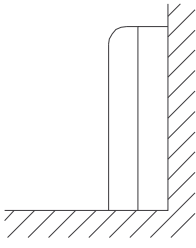
Hängende Wand	Konsolenmodus
	

- Befestigen Sie das Wandbrett und verwenden Sie dann vier Schrauben, um das Gerät an der Wand zu befestigen. Gemäss der Abbildung.

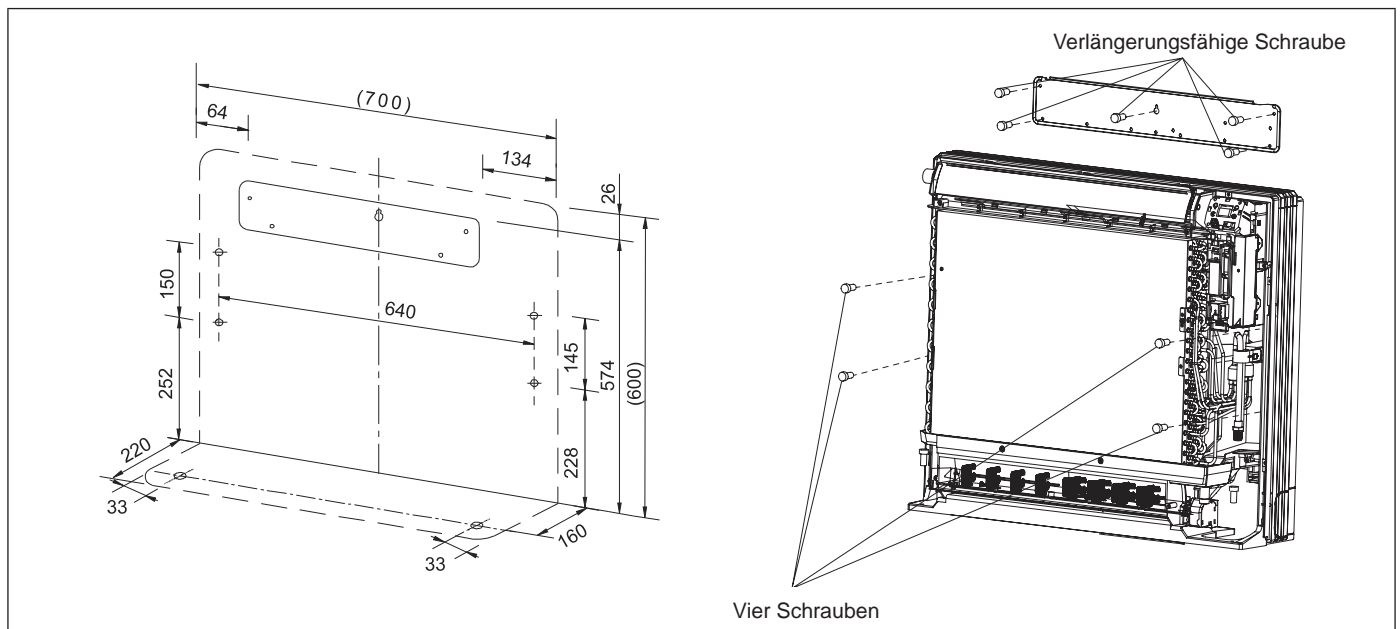

- Entfernen Sie die Frontplatte und verwenden Sie dann zwei Befestigungsschrauben, um das Gerät auf dem Boden zu befestigen. Gemäss der Abbildung.

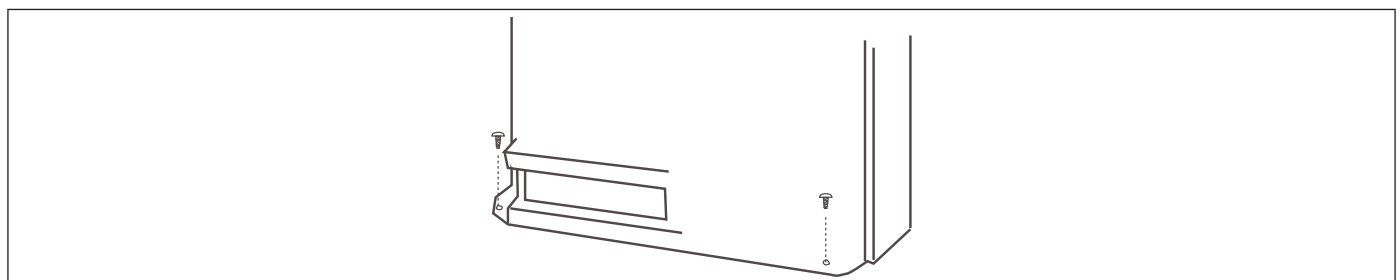

- Sobald die Kältemittelrohrleitung und die Entwässerungsleitungen vollständig angeschlossen sind, füllen Sie den Spalt der Durchgangsbohrung mit Spachtelmasse. Befestigen Sie die Frontplatte und das Frontgitter in ihrer ursprünglichen Position, sobald alle Anschlüsse hergestellt sind.

Installationsverfahren

④ KÜHLMITTEL-ROHRLEITUNG (Was die Außenrohrleitung betrifft, so beachten Sie bitte die Installationsanleitung des Außengeräts.)

- Der Außenbereich wird vorab mit Kältemittel befüllt.
- Achten Sie beim Anschließen und Entfernen von Rohrleitungen am Gerät auf die Abb. 1.
- Die Größe der Bördelmutter entnehmen Sie bitte Tabelle 1.
- Tragen Sie Kältemittelöl sowohl innen als auch außen auf die Bördelmutter auf. Ziehen Sie die Bördelmutter 3-4 Umdrehungen fest.
- Verwenden Sie das in Tabelle 1 angegebene Drehmoment. (Zu viel Kraft kann die Bördelmutter beschädigen und zu Gasleckagen führen).
- Überprüfen Sie die Rohrverbindungen auf Gasleckagen. Isolieren Sie die Rohrleitungen wie in der folgenden Abbildung dargestellt.
- Die Verbindung der Gasleitung und dem Isolator mit Dichtung abdecken.

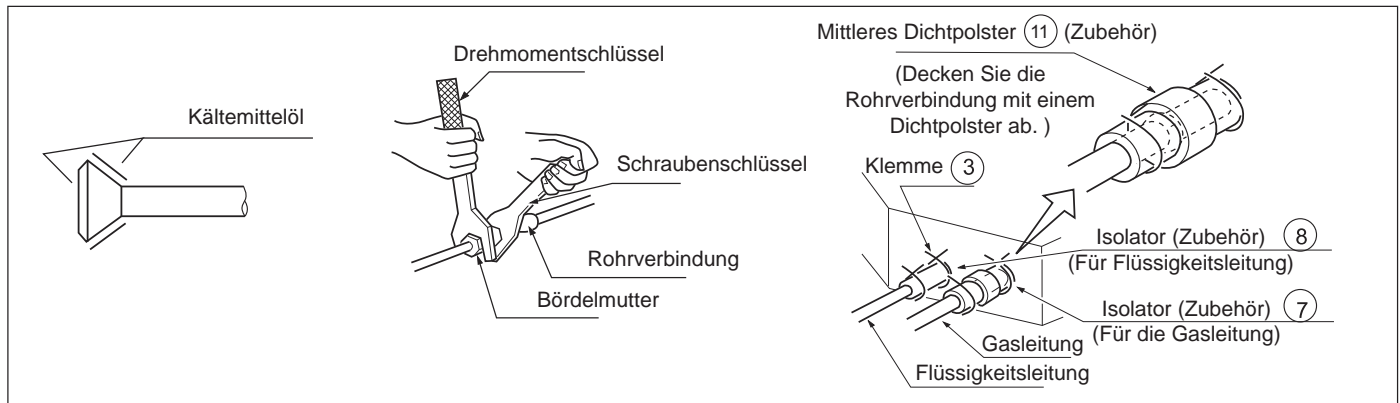

Rohrgröße

Modell	Flüssigkeitsseitig	Gasseitig
AD25S2SD1FAFA AD35S2SD1FAFA AD42S2SD1FAFA	ø6.35mm	ø9.52mm

Tabelle 1

Rohrgröße	Drehmoment anziehen	A(mm)	Bördelform
Φ6.35	1420~1720N.cm (144~176kgf.cm)	8.3~8.7	
Φ9.52	3270~3990N.cm (333~407kgf.cm)	12.0~12.4	
Φ12.7	4950~6030N.cm (490~500kgf.cm)	12.4~16.6	
Φ15.88	6180~7540N.cm (630~770kgf.cm)	18.6~19.0	
Φ19.05	9720~11860 N.cm (990~1210 kgf.cm)	22.9~23.3	

⑥ MONTAGE DER WASSERABLEITUNG

(1) Wasserableitungsrohr verlegen

- Der Rohrdurchmesser muss gleich oder größer sein als der der Einheitsrohre (Rohr aus Polyethylen; Größe): 20mm; Außendurchmesser: 26mm)
- Das Ablaufrohr sollte kurz sein, mit einem Gefälle nach unten von mindestens 1/100, um zu verhindern, dass eine Luftblase entsteht.
- Falls die Abwärtsneigung nicht möglich ist, ergreifen Sie andere Maßnahmen, um sie anzuheben.
- Bitte installieren Sie den Ablaufschlauch so, dass er unbedingt nach unten geneigt ist.
- Bitte führen Sie die Entwässerung nicht wie unten gezeigt durch.
- Bitte gießen Sie Wasser in die Ablaufwanne des Innengeräts und stellen Sie sicher, dass die Entwässerung sicher nach draußen erfolgt.
- Befindet sich der angebrachte Ablaufschlauch in einem Raum, so ist er unbedingt mit einer Wärmedämmung zu versehen.

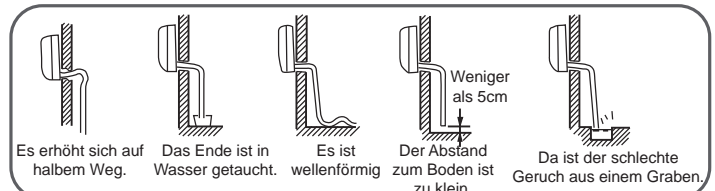

- Verwenden Sie das selbst bereitgestellte steife Rohr und die Klemme. Stecken Sie die Wasserleitung in den Wasserstopfen, bis sie das weiße Band erreicht.
- Isolieren Sie den Ablaufschlauch im Raum.

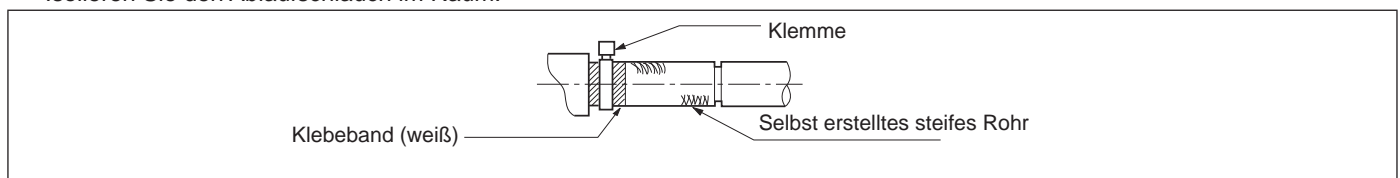

Installationsverfahren

⑥ VERDRAHTUNGSANSCHLUSS

Führen Sie die Verkabelung zur Stromversorgung des Außengerätes durch, so dass die Stromversorgung des Innengerätes über Klemmen erfolgt. Die Spezifikation des Netzkabels ist H05RN-F3G 4. 0mm². Die Spezifikation des Kabels zwischen Innengerät und Außengerät ist H05RN-F4G 2. 5mm².

AF25S2SD1FA
AF35S2SD1FA
AF42S2SD1FA

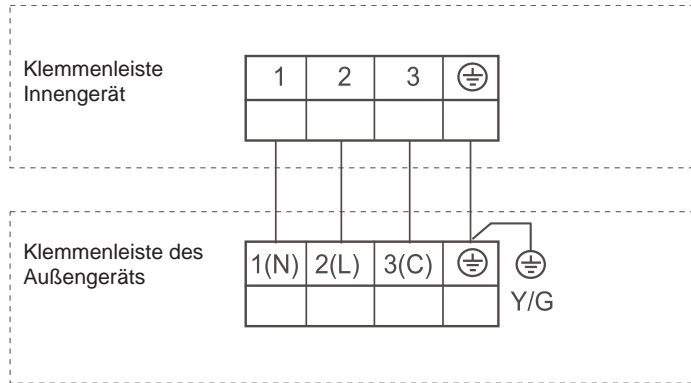

⚠️ WARNUNG:

Beim Anschluss der Netzteilklemme ist folgendes zu beachten: Schließen Sie keine Kabel mit unterschiedlichen Spezifikationen an dieselbe Klemmenleiste an. (Lose Drähte können zu einer Überhitzung des Stromkreises führen). Schließen Sie Drähte mit den gleichen Spezifikationen wie in der rechten Abbildung an.

Schließen Sie Drähte mit den gleichen Spezifikationen an zwei Seiten an.

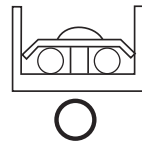

Schließen Sie keine Kabel mit den gleichen Spezifikationen auf einer Seite an.

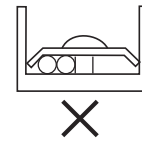

Verbinden Sie keine Kabel der verschiedenen Spezifikationen.

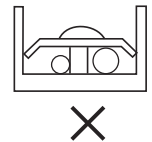

⑦ VERKABELUNGSBEISPIEL

Was die Schaltung des Außengerätes betrifft, so lesen Sie bitte die Installationsanleitung des Außengerätes durch. Hinweis: Alle elektrischen Leitungen haben ihre eigenen Pole, die Pole müssen mit denen auf der Klemmleiste übereinstimmen.

Achten Sie besonders auf Folgendes und überprüfen Sie diese nach der Installation.

Zu prüfendes Element	Eine unsachgemäße Installation kann Folgendes verursachen	Prüfen
Ist das Innengerät fest installiert?	Das Gerät kann herunterfallen, Vibrationen oder Geräusche verursachen.	
Wird eine Gasdichtheitsprüfung durchgeführt?	Dies kann zu Gasmangel führen.	
Ist das Gerät ordnungsgemäß isoliert?	Es kann Tau oder Wassertropfen auftreten.	
Ist die Wasserableitung reibungslos?	Es kann Tau oder Wassertropfen auftreten.	
Entspricht die Spannung der auf dem Typenschild angegebenen Spannung?	Probleme können auftreten oder es können Teile verbrannt sein.	
Sind die Verkabelung und Verrohrung korrekt angeordnet?	Probleme können auftreten oder es können Teile verbrannt sein.	
Ist das Gerät sicher geerdet?	Es besteht die Gefahr eines Stromschlags.	
Ist die Kabelgröße korrekt?	Probleme können auftreten oder es können Teile verbrannt sein.	
Befinden sich Hindernisse am Luftein- und -auslassgitter des Innen- und Außengerätes?	Dies kann zu einer unzureichenden Kühlung führen.	
Wird ein Protokoll über die Rohrleitungslänge und die Kältemittelfüllmenge erstellt?	Es ist schwierig, die Kältemittelfüllmenge zu kontrollieren.	

Achtung: Nach Abschluss der Installation sicherstellen, dass kein Kältemittel austritt.



Haier

Adresse: Haier Industriepark, Qianwangangstraße, Öko-Tech Entwicklungszone, Qingdao 266555, Shandong,
V. R. C

Kontakte: TEL +16-532-88936943; FAX +86-532-8893-6999

Website: www.haier.com

AR CONDICIONADO TIPO CASSETE MANUAL DE OPERAÇÃO E INSTALAÇÃO

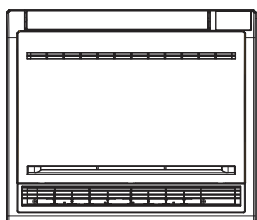





AF25S2SD1FA
AF35S2SD1FA
AF42S2SD1FA

Conteúdos

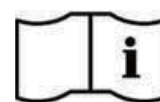
Precaução	5
Precauções de segurança.....	10
Manual de Operação do Controle Remoto	11
Funções especiais e instruções relevantes.	13
Solução de problemas.....	14
Informações úteis ao cliente.....	16
Manutenção.....	17
Processo de instalação	18

- Este produto só deve ser instalado ou reparado por pessoal técnico qualificado. Por favor, leia este manual cuidadosamente antes da instalação. Este dispositivo utiliza R32. Guarde este manual para referência futura.

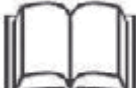

	<p>Leia atentamente as precauções contidas neste manual antes de utilizar a unidade.</p>		<p>Este dispositivo é enchido com R32.</p>
	<p>Indicador de serviço, Leia o manual técnico</p>		<p>Leia o manual do operador</p>

Guarde este manual onde o operador possa encontrá-lo facilmente.

ADVERTÊNCIA

- Não acelere o processo de descongelamento ou limpe usando os equipamentos, além daqueles recomendados pelo fabricante.
- O aparelho deve ser armazenado em uma sala sem operação contínua de fontes de ignição (por exemplo: chama aberta, um aparelho a gás operacional ou um aquecedor elétrico operacional).
- Não fure ou queime.
- Esteja ciente de que os refrigerantes não podem conter nenhum odor.
- Caso o cabo da fonte de alimentação esteja danificado, ele deve ser substituído pelo fabricante, seu agente de serviço ou pessoas com qualificação similar, a fim de evitar os riscos.
- Este aparelho pode ser utilizado por crianças com idade igual ou superior a 8 anos e por pessoas com limitações físicas, sensoriais ou mentais, ou com pouca experiência e conhecimentos, desde que sejam supervisionadas ou tenham recebido instruções sobre a utilização segura do aparelho e compreendam os perigos envolvidos. As crianças não devem brincar com o aparelho. Limpeza e manutenção de usuário não deve ser feita por crianças sem supervisão.
- O método de fiação deve estar de acordo com o padrão de fiação local.
- Todos os cabos precisam de ter o certificado europeu de autenticação. No processo de instalação, quando os cabos de conexão se soltarem, certifique-se de que o fio de aterramento seja o último quebrado. O disjuntor à prova de explosão do ar condicionado deve ser do tipo de comutador de todos os pólos. A distância entre os dois contatos não deve ser inferior a 3 mm. Tais dispositivos para desconexão devem ser integrados na fiação.
- Certifique-se de que a instalação é realizada por profissionais de acordo com os regulamentos locais de cabeamento.
- Certifique-se de que a conexão do terra esteja correta e confiável.
- Um disjuntor à prova de explosão deve ser instalado.
- Não use um refrigerante diferente do indicado no dispositivo externo R32 durante a instalação, movimentação ou reparo. O uso de outros refrigerantes pode causar problemas ou danos ao dispositivo e provocar ferimentos pessoais.
- A instalação e manutenção deste produto deve ser implementada por pessoal profissional treinado e qualificado pelas organizações nacionais de treinamento, credenciada para ensinar as normas nacionais competentes que podem ser estipuladas pela legislação.
- Os conectores mecânicos usados em ambientes internos devem estar em conformidade com a ISO 14903. Quando os conectores mecânicos são reutilizados no interior, as peças de vedação devem ser renovadas. Quando as juntas abocardadas são reutilizadas dentro de casa, a parte abocardada deve ser re-fabricada.
- Este aparelho destina-se a ser utilizado por usuários experientes ou treinados nas oficinas, na indústria leve e nas fazendas, ou para uso comercial por pessoa responsável pela instalação
- Desconecte o aparelho de sua energia durante a operação e a substituição de peças

ADVERTÊNCIA

- Uma conexão brasada, soldada ou mecânica deve ser realizada antes da abertura das válvulas para permitir que o refrigerante flua entre as partes do sistema de refrigeração. Uma chave de depressão deve ser fornecida para evacuar o tubo de interconexão e/ou qualquer peça do sistema de refrigeração sem carga.
- A pressão de funcionamento máxima é de 4,3 MPa.
- Esta pressão máxima de funcionamento deve ser considerada ao conectar o dispositivo externo ao dispositivo interno.
- O refrigerante adequado para o dispositivo interno é R32 ou R410A. O dispositivo interno deve ser conectado somente ao dispositivo externo adequado para o mesmo refrigerante.
- Esta unidade é uma unidade parcial de condicionador de ar, que atende aos requisitos de unidade parcial no Padrão Internacional e deve ser conectada somente a outras unidades que tenham sido confirmadas como estando em conformidade com as exigências de unidade parcial correspondentes ao Padrão Internacional.
- O nível de pressão sonora ponderado (A) está abaixo de 70 dB.
- A carga e quantidade máxima de refrigerante (kg), bem como a área mínima (m²) da sala na qual o dispositivo interno será instalado, são especificadas na tabela da página 10.
- A tubulação deve estar protegida contra danos físicos e, no caso de refrigerantes inflamáveis, não deve ser colocada em um espaço não ventilado, se o espaço for menor que o especificado na tabela na página 10.
- A instalação da tubulação devem ser reduzidas ao mínimo.
- A exigência da conformidade com as regulamentações nacionais de gás deve ser observada.
- As conexões mecânicas devem ser acessíveis para manutenção.
- As operações de manuseamento, instalação, limpeza, manutenção e descarte de refrigerante devem ser estritamente realizadas de acordo com as especificações nas páginas a seguir.
- Advertência: Mantenha desbloqueadas quaisquer aberturas de ventilação necessárias sem obstrução.
- Aviso: A manutenção deve ser realizada somente como recomendada por esta instrução manual.

Haier

Haier Parque Industrial, Rua Qianwangang, Zona de Desenvolvimento de Eco-Tech, Qingdao 266555, Shandong, P.

CONFORMIDADE DOS REGULAMENTOS EUROPEUS PARA OS MODELOS

CE

Todos os produtos estão em conformidade com as seguintes disposições europeias:

- Diretiva de baixa tensão
- Compatibilidade eletromagnética

ROHS

Os produtos cumprem os requisitos da diretiva 2011/65 / EU do Parlamento Europeu e do Conselho sobre a Restrição do Uso de Certas Substâncias Perigosas em Equipamentos Elétricos e Eletrônicos (Diretiva RoHS UE)

WEEE

De acordo com a diretiva 2012/19 / EU do Parlamento Europeu, informamos ao consumidor sobre os requisitos de descarte dos produtos elétricos e eletrônicos.

REGRAS DE ELIMINAÇÃO:



Seu produto de ar condicionado está marcado com este símbolo. Isso significa que os produtos elétricos e eletrônicos não devem ser misturados com o lixo doméstico indiferenciado.

Não tente desmontar o sistema por conta própria: o desmantelamento do sistema de ar condicionado, o tratamento de refrigerante, óleo e outras peças devem ser realizados por um instalador qualificado de acordo com a legislação local e nacional. Os condicionadores de ar devem ser tratados numa instalação de tratamento especializada para fins de reutilização, reciclagem e recuperação. A garantia de que este produto seja descartado corretamente irá ajudá-lo a evitar possíveis danos negativos ao meio ambiente e à saúde humana. Para obter mais informações, entre em contato com o instalador ou a autoridade local responsável para obter mais informações. A bateria deve ser removida e descartada separadamente de acordo com as leis e regulamentos locais em vigor

INFORMAÇÃO IMPORTANTE RELATIVA AO REFRIGERANTE UTILIZADO

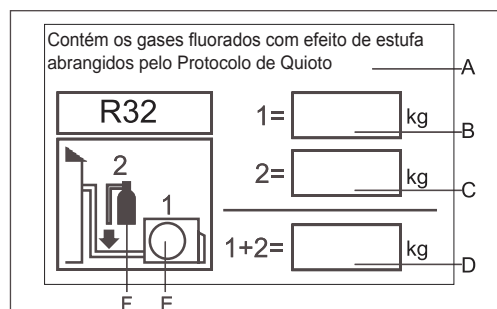

Este produto contém os gases fluorados de efeito estufa abrangidos pelo Protocolo de Quioto. Não ventile o gás para a atmosfera. Tipo de refrigerante: R32

GWP: 675

GWP = sobre o assunto do potencial de aquecimento global, por favor preencha o formulário com tinta indelével,

- 1 - a carga refrigerante de fábrica do produto
- 2 - a quantidade adicional de refrigerante carregada no campo e
- 1 + 2 a carga total de refrigerante

No rótulo de carga de refrigerante fornecido com o produto.

A etiqueta preenchida deve ser colada na proximidade do produto da porta de carregamento (por exemplo, no interior da tampa de parada).

A - contém os gases fluorados de efeito estufa abrangidos pelo Protocolo de Quioto

B - Carga de refrigerante de fábrica do produto: consulte a placa de identificação do dispositivo

C - Quantidade adicional de refrigerante carregada no campo

D - carga total de refrigerante

E - dispositivo ao ar livre

F - cilindro de refrigerante e coletor para carregamento

⚠ ADVERTÊNCIA

Em caso de danos no cabo de alimentação, o cabo deve ser substituído pelo fabricante, seu agente de serviço ou pessoas com as mesmas qualificações, a fim de evitar riscos.

Este aparelho não é projetado para uso por pessoas (incluindo crianças) com capacidades físicas, sensoriais ou mentais limitadas ou que não tenham experiência e conhecimento, exceto se forem supervisionadas ou instruídas em relação ao seu uso por uma pessoa responsável por sua segurança.

As crianças devem ser vigiadas para garantir que não brinquem com o aparelho.

Este aparelho pode ser utilizado por crianças com idade igual ou superior a 8 anos e por pessoas com capacidades mentais, sensoriais e físicas reduzidas ou sem experiência e conhecimento caso lhes sejam fornecidas instruções e supervisão relativas à utilização do aparelho de modo seguro e caso compreendam os perigos envolvidos. As crianças não devem brincar com o aparelho. A limpeza e a manutenção de usuário não devem ser feitas por crianças sem supervisão.

Os aparelhos não devem ser operados por meio de um temporizador externo ou de um sistema de controle remoto separado. Mantenha o aparelho e o respetivo cabo fora do alcance de crianças com menos de 8 anos.

Precaução

Eliminação do Ar Condicionado Antigo

Antes de descartar um condicionador de ar antigo que deixou de ser utilizado, certifique-se de que o mesmo está inoperante e seguro. Desligue o Ar Condicionado para evitar o risco de acidente com crianças.

Deve estar informado que o Ar Condicionado contém refrigerantes os quais requerem uma especial e especializada remoção. Os materiais de valor contidos em um condicionador de ar podem ser reciclados. Contacte o centro de reciclagem da sua zona para uma remoção adequada do seu antigo ar condicionado e contacte as autoridades locais ou o seu fornecedor se tiver alguma questão. Por favor certifique-se que o tubo do seu ar condicionado não seja danificado antes de ser carregado pelo centro do lixo, e contribua para uma chamada de atenção ambiental, insistindo em um método de eliminação adequado e antipoluição.

Descarte da embalagem do seu novo ar condicionado

Todos os materiais utilizados na embalagem do seu novo Ar Condicionado podem ser reciclados sem qualquer perigo para o ambiente.

A caixa de cartão pode ser reduzida em pequenos pedaços, que por sua vez podem ser colocados num recipiente próprio. O saco de embalagem é constituído por polietileno, e as almofadas de espuma de polietileno não contêm hidrocarboneto fluorídrico.

Todos estes materiais valiosos podem ser adequadamente reciclados. Contacte o centro de reciclagem da sua zona para esse efeito.

Consulte as autoridades locais para obter o nome e o endereço dos centros de eliminação de resíduos e serviços de eliminação de resíduos de papel mais próximos da sua casa.

Instruções e avisos de segurança

Antes de ligar o ar condicionado, leia atentamente as informações fornecidas no Manual do Usuário. O Guia do Usuário contém observações muito importantes relativas à montagem, operação e manutenção do ar condicionado.

O fabricante não se responsabiliza por quaisquer danos que possam surgir devido à não observação das seguintes instruções.

- Ar condicionado avariado não deve ser posto a trabalhar. Em caso de dúvida, consulte o seu fornecedor
- A utilização do Ar Condicionado deve ser feita estritamente de acordo com as instruções do manual do utilizador.
- A instalação deve ser feita por profissionais. Não instale o dispositivo
- Para sua segurança, o Ar Condicionado deve ser montado apropriadamente de acordo com as especificações.
- Lembre-se sempre de desconectar o ar condicionado antes de abrir a grelha de entrada. Sempre segure a ligação com firmeza e puxe-o para fora da tomada.
- Todas as reparações eléctricas devem ser feitas por pessoal especializado. Reparções inadequadas podem resultarem maiores perigos para o utilizador do ar condicionado.

- Não danifique as partes do Ar Condicionado que transportam o refrigerante, perfurando os tubos com agrafos ou outras peças e amolgando-os. Se o refrigerante se libertar e o atingir nos olhos, pode provocar cegueira. Se o refrigerante se libertar e o atingir no solhos, pode provocar lesões oculares graves.
- Não obstrua nem cubra a grelha de ventilação do Ar Condicionado. Não introduza os dedos ou outros objectos dentro das persianas de entrada/saída.
- Não deixe as crianças brincarem com o Ar Condicionado. Em nenhum caso as deixe sentarem-se na unidade exterior. Quando a unidade interna é ligada, o PCB testará se o motor de giro está funcionando em bom estado e, então, o motor do ventilador iniciará. Então deve-se esperar alguns segundos
- No modo de refrigeração, as abas irão balançar automaticamente para uma posição fixa com a finalidade de anti-condensação.
- Este aparelho não se destina a ser utilizado por pessoas (incluindo crianças) com capacidades físicas, sensoriais ou mentais reduzidas, ou com falta de experiência e conhecimentos, salvo se tiverem recebido supervisão ou instruções sobre o uso do aparelho por alguém responsável pela sua segurança.
- As crianças devem ser vigiadas para garantir que não brinquem com o aparelho.

Especificações

O circuito de refrigeração é considerado à prova de vazamentos.

Para todos os modelos neste manual, o método de desconexão e conexão de todos os pólos deve ser aplicado na fonte de alimentação. Tais meios de desconexão devem ser incorporados na fiação fixa.

Arrefecimento	Temperatura interior	max. DB/WB min. DB/WB	32/23°C 18/14°C
	Temperatura exterior	max. DB/WB min. DB/WB	46/26°C 10/6°C
Aquecimento	Temperatura interior	max. DB/WB min. DB/WB	27°C 15°C
	Temperatura exterior	max. DB/WB min. DB/WB	24/18°C -15°C

No caso de cabo de alimentação danificado, o cabo deve ser substituído pelo fabricante ou seu agente de serviços por uma pessoa com a mesma qualificação. Se o fusível na placa estiver quebrado, substitua-o pelo tipo de T 3.15A / 250VAC. O método de fiação deve estar de acordo com a norma de fiação local.

A bateria de resíduos deve ser descartada corretamente. O disjuntor de ar e o interruptor de alimentação devem ser instalados no local convenientemente acessível pelo usuário. A especificação do cabo de alimentação H05RN-F3G 4.0mm². A especificação do cabo entre a unidade interior e a unidade exterior é H05RN-F4G 2.5mm².

Precaução

As obras de instalação de canalização devem ser reduzidos ao mínimo. As tubagens devem estar protegidas contra danos físicos e não devem ser instaladas num espaço não ventilado, se esse espaço for inferior a A m² (2m²).

- A conformidade com as regulamentações de gás nacionais deverá ser respeitada.
 - As conexões devem ser acessíveis para manutenção
- A área útil mínima do quarto: 2m².
- A quantidade máxima de carga de refrigerante: 1,7 kg.
 - Informações relacionadas ao manuseio, instalação, limpeza, manutenção e descarte de refrigerante.
 - advertência. Mantenha todas as aberturas para ventilação necessárias sem obstruções.
 - Aviso: A manutenção deve ser executada somente tal como recomendado pelo fabricante.

Áreas não ventiladas

- Advertência: O aparelho deve ser armazenado numa área bem ventilada onde o tamanho da sala corresponde à área da sala, conforme especificado para utilização.
- Advertência: O aparelho deve ser armazenado em uma sala sem continuidade operando as chamas abertas. (por exemplo: um aparelho de gás de operação ou um aquecedor elétrico de operação.)

Qualificação de trabalhadores

- Informações específicas a respeito da qualificação exigida do pessoal de trabalho para operações de manutenção, serviço e reparo.
- Advertência: Todo procedimento de trabalho que afete os dispositivos de segurança somente deve ser implementado por pessoas qualificadas. Os Exemplos para tais procedimentos de trabalho são os seguintes:
- Penetração no circuito de refrigeração.
- Abertura de componentes selados
- Abertura de recintos ventilados.

Informações PARA REPARAR APARELHOS

- Antes de começar a trabalhar em sistemas que contenham refrigerantes inflamáveis, são necessárias
- verificações de segurança para garantir que o risco de ignição seja minimizado.
- Todo o pessoal da manutenção e outros que trabalhem na área local devem ser instruídos sobre a natureza do trabalho que está a ser realizado.

O trabalho em espaços confinados deve ser evitado.

- área ao redor do espaço de trabalho deve ser separada. Certifique-se que as condições dentro da área tenham sido tornadas seguras pelo controlo do material inflamável.

Verifique a presença de refrigerante

- A área deve ser verificada com um detetor de refrigerante apropriado antes e durante o trabalho. Certifique-se que o equipamento de deteção de fugas que está a ser usado é adequado para uso com refrigerantes inflamáveis, ou seja, sem faíscas, adequadamente selados ou intrinsecamente seguros

Presença de extintor de incêndio

- Se houver algum trabalho a quente, o equipamento apropriado para extinção de incêndio deve estar disponível. Tenha um pó seco ou um extintor de CO₂ adjacente à área de carga.

Nenhuma fonte de ignição

- Todas as possíveis fontes de ignição, incluindo a fumar cigarros, devem ser mantidas suficientemente distantes do local de instalação, reparação, remoção e eliminação. Antes do trabalho, a área ao redor do equipamento deve ser verificada para garantir que não haja riscos inflamáveis ou riscos de ignição. Os sinais de "Não fumar" devem ser exibidos.

Área ventilada

- Certifique-se que a área esteja ao ar livre ou que seja adequadamente ventilada antes de entrar no sistema ou realizar qualquer trabalho a quente. Um grau de ventilação deve continuar durante o período em que o trabalho é realizado. A ventilação deve dispersar com segurança qualquer refrigerante libertado e de preferência expulsá-lo externamente para a atmosfera.

Verificações ao equipamento de refrigeração

- Quando os componentes elétricos estão a ser trocados, eles devem ser adequados para a finalidade e para as especificações corretas. Em todos os momentos, as diretrizes de manutenção e de serviço.
- fabricante devem ser seguidas. Em caso de dúvida, consulte o departamento técnico do fabricante para assistência. As seguintes verificações devem ser aplicadas às instalações
- O tamanho da carga está de acordo com o tamanho da sala dentro do qual as peças contendo refrigerante estão instaladas
- As máquinas e saídas de ventilação estão a operar adequadamente e não estão obstruídas ;
- Se um circuito de refrigeração indireto estiver a ser usado, o circuito secundário deve ser verificado quanto à presença de refrigerante
- A marcação no equipamento continua a ser visível e legível. As marcas e os sinais que estão ilegíveis devem ser corrigidos
- O tubo ou os componentes de refrigeração estão instalados numa posição em que é improvável que sejam expostos a qualquer substância que possa corroer os componentes contendo o refrigerante, a menos que os componentes sejam construídos de materiais inerentemente resistentes a serem corroídos ou que sejam adequadamente protegidos contra a corrosão.

Verificações aos dispositivos elétricos

- A reparação e a manutenção de componentes elétricos devem incluir verificações de segurança iniciais e procedimentos de inspeção de componentes. Se houver uma falha que possa comprometer a segurança, então nenhuma alimentação elétrica deve ser conectada ao circuito até que seja tratada satisfatoriamente. Se a falha não puder ser corrigida imediatamente, mas é necessário continuar a operação, deve ser utilizada uma solução temporária adequada. Isso deve ser reportado ao proprietário do equipamento para que todas as partes sejam avisadas.
- As verificações de segurança iniciais devem incluir:
 - que os capacitadores são descarregados: isto deve ser feito de forma segura para evitar a possibilidade de incandescência
 - que não há componentes elétricos ativos e que a cablagem é exposta ao carregar, recuperar ou ao purgar o sistema
 - que existe continuidade de ligação à terra.

Precaução

REPARAÇÕES NOS COMPONENTES SELADOS

- Durante a reparação dos componentes selados, todos os suprimentos elétricos devem ser desconectados do equipamento em que se está a trabalhar antes de qualquer remoção de tampas seladas, etc. Se for absolutamente necessário ter uma alimentação elétrica no equipamento durante a manutenção, então uma forma de permanente de deteção de fugas deve estar localizada no ponto mais crítico para alertar para uma situação potencialmente perigosa.
- Deve ser dada especial atenção ao seguinte para garantir que, ao trabalhar em componentes elétricos, a caixa não seja alterada de forma que o nível de proteção seja afetado.
- Isto deve incluir danos nos cabos, número excessivo de conexões, terminais não feitos segundo a especificação original, danos nas vedações, encaixe incorreto das prensa-estopas, etc.

Certifique-se que o aparelho esteja montado de forma segura.

- Certifique-se que os vedantes ou os materiais de vedação não se degradaram de modo a que não sirvam mais para evitar a entrada de atmosferas inflamáveis. As peças de reposição devem estar de acordo com as especificações do fabricante.
- **REPARAÇÃO PARA COMPONENTES INTRINSECAMENTE SEGUROS** Não aplique nenhuma carga permanente de indução ou capacitância no circuito sem garantir que isso não exceda a tensão e a corrente permitidas para o equipamento em uso.
- Os componentes intrinsecamente seguros são os únicos tipos em que se pode trabalhar enquanto vivem na presença de uma atmosfera inflamável. Substitua os componentes apenas por peças especificadas pelo fabricante. Outras peças podem resultar na ignição do refrigerante na atmosfera de uma fuga.

CABLAGEM

- Verifique se a cablagem não está sujeita ao desgaste, à corrosão, à pressão excessiva, à vibração, às bordas afiadas ou quaisquer outros efeitos ambientais adversos. A verificação também deve levar em conta os efeitos do envelhecimento ou da vibração contínua de fontes como compressores ou ventiladores.

DETECÇÃO DE REFRIGERANTES INFLAMÁVEIS

Remoção e evacuação

- A carga de refrigerante deve ser recuperada para os cilindros de recuperação corretos. O sistema deve ser "lavado a jacta" com OFN / NLO para tornar a unidade segura. Este processo pode necessitar de ser repetido várias vezes.
- O ar comprimido ou o oxigénio não deve ser usado para purgar os sistemas de refrigerante.
- A lavagem a jato deve ser conseguida quebrando o vácuo no sistema com OFN / NLO e continuando a encher até que a pressão de trabalho seja alcançada, depois ventilar para a atmosfera e, finalmente, puxando para baixo para um vácuo. Este processo deve ser repetido até que não haja refrigerante dentro do sistema. Quando a carga de OFN / NLO final é utilizada, o sistema deve ser ventilado para a pressão atmosférica para permitir que o trabalho ocorra.

- Certifique-se que a saída para a bomba de vácuo não esteja próxima de fontes de ignição e que há ventilação disponível.

PROCEDIMENTOS DE CARGA

- Certifique-se de que a contaminação de diferentes refrigerantes não ocorre quando se utiliza equipamento de carga. As mangueiras ou os tubos devem ser tão curtos quanto possível para minimizar a quantidade de refrigerante contida neles
- Os cilindros devem ser mantidos na vertical.
- Certifique-se que o sistema de refrigeração esteja ligado à terra antes de carregar o sistema com o refrigerante.
- Rotule o sistema quando o carregamento estiver completo (se já não estiver rotulado).
- Devem ser tomados cuidados extremos para não encher em demasia o sistema de refrigeração. Antes de recarregar o sistema, o mesmo deve ser testado por pressão
- Com o gás de purga apropriado. O sistema deve ser testado por fuga após a conclusão do carregamento, mas antes da entrada em funcionamento. Um teste de fuga de seguimento deve ser realizado antes de sair do local.

SAÍDA DE FUNCIONAMENTO

- Antes de realizar este procedimento, é essencial que o técnico esteja completamente familiarizado com o equipamento e todos os seus detalhes.
- Antes da tarefa ser realizada, uma amostra de óleo e de refrigerante deve ser tirada em caso da análise ser necessária antes da reutilização do refrigerante recuperado.
- É essencial que a energia elétrica esteja disponível antes que a tarefa seja iniciada.
- Familiarize-se com o equipamento e com o seu funcionamento.
- Isole o sistema eletricamente.
- Antes de tentar o procedimento, certifique-se que
 - O equipamento de manuseamento mecânico está disponível, se for preciso, para o manuseamento de cilindros de refrigerante
 - Todo o equipamento de proteção pessoal está disponível e está a ser usado corretamente
 - O processo de recuperação é supervisionado em todos os momentos por uma pessoa competente
 - Os equipamentos de recuperação e os cilindros estão em conformidade com os padrões apropriados.
- Bombeie o sistema de refrigeração, se possível.
- Se um vácuo não for possível, faça um coletor para que o refrigerante possa ser removido de várias partes do sistema.
- Certifique-se que o cilindro esteja situado na balança antes da recuperação ter lugar.
- Inicie a máquina de recuperação e opere de acordo com as instruções do fabricante.
- Não encha em demasia os cilindros. (Não mais de 80 % de carga líquida em volume).
- Não exceda a pressão máxima de trabalho do cilindro, mesmo temporariamente.
- Quando os cilindros foram enchidos corretamente e o processo foi concluído, certifique-se de que os cilindros e o equipamento são removidos do local prontamente e todas as válvulas de isolamento no equipamento estão fechadas.
- O refrigerante recuperado não deve ser carregado noutra sistema de refrigeração, a menos que tenha sido limpo e verificado.

Precaução

ROTULAGEM

- O equipamento deve ser rotulado indicando que foi tirado de serviço e esvaziado de refrigerante. O rótulo deve ser datado e assinado.
- Certifique-se que existam rótulos no equipamento que indica que o equipamento contém refrigerante inflamável.

RECUPERAÇÃO

- Ao transferir o refrigerante para os cilindros, assegure-se que apenas sejam utilizados cilindros apropriados de recuperação de refrigerante.
- Certifique-se que o número correto de cilindros para reter a carga total do sistema esteja disponível. Todos os cilindros a serem utilizados são designados para o refrigerante recuperado e marcados para esse refrigerante (isto é, cilindros especiais para recuperação de refrigerante).
- Os cilindros devem estar completos com válvula de alívio de pressão e válvulas de corte associadas em boas condições de funcionamento. Os cilindros de recuperação vazios são evacuados e, se possível, arrefecidos antes da recuperação ocorrer.
- O equipamento de recuperação deve estar em bom estado de funcionamento com um conjunto de instruções relativas ao equipamento que está à mão e deve ser adequado para a recuperação de todos os refrigerantes apropriados.
- Um conjunto de balanças calibradas deve estar disponível e em boas condições de funcionamento. As mangueiras devem ser de um conjunto completo com acoplamentos de desconexão sem vazamentos e em boas condições de operação.
- Com a ajuda da máquina de recuperação, verifique se o ar condicionado está em boas condições de funcionamento. e se foi adequadamente mantida e se qualquer componente elétrico associado está selado de modo a evitar a ignição no caso de uma libertação de refrigerante.
- O refrigerante recuperado deve ser devolvido ao fornecedor de refrigerante no cilindro de recuperação correto, e a respectiva nota de transferência de resíduos deve ser organizada. Não misture refrigerantes em equipamentos de recuperação e especialmente em cilindros.
- Se os compressores ou óleos do compressor tiverem que ser removidos, certifique-se de que eles foram evacuados a um nível aceitável, de modo a garantir que o refrigerante inflamável não permaneça no lubrificante. s processos de evacuação devem ser executados antes do retorno do compressor aos fornecedores
- Somente aquecimento elétrico para o corpo do compressor deve ser empregado para acelerar este processo.

Precaução

Leia atentamente as informações seguintes para operar de uma maneira correta o ar condicionado. Abaixo estão listados três tipos de precauções de segurança e sugestões.

 **AVISO:** O não cumprimento das instruções durante as operações irá resultar em morte ou ferimentos graves.

 **CAUÇÃO:** Operações incorretas podem resultar em ferimentos ou danos à máquina.
Em alguns casos podem causar sérias consequências sérias..

 **INSTRUÇÕES:** Essas informações podem ajudar a garantir o funcionamento correto da máquina.

Símbolos usados nas ilustrações

 : Indica uma acção que deve ser evitada.

 : Indica que as instruções importantes devem ser seguidas.

 : Indica uma parte que deve ser aterrada.

 : Perigo de choque eléctrico. (Este símbolo é apresentado na etiqueta da unidade principal).

Certifique-se de estar em conformidade com as seguintes importantes precauções de segurança.

- Após a leitura deste manual, entregue-o aos futuros usuários de ar condicionado
- É extremamente importante conservar este manual para consultas futuras e coloque o manual à disposição do usuário que irão realizar os reparos ou realocar o ar condicionado. Além disso, coloque este manual à disposição do novo usuário quando o usuário mudar de mãos.

Precaução

⚠ ADVERTÊNCIA

Por favor, entre em contato com a loja de vendas/serviços para obter ajuda na instalação.

Não tente instalar o ar condicionado por conta própria. A instalação inadequada poderá acarretar em vazamentos de água, choques elétricos e incêndio.

⚠ ADVERTÊNCIA

Se for detectada uma anormalidade, como cheiro a fósforo, pressione imediatamente o botão da parada de operação e entre em contato com a loja de vendas.

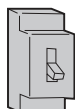

Desligar



!
EXECUÇÃO
ESTRITA

Deve ser usada uma fonte de energia exclusiva com um disjuntor

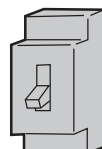

Verifique se a instalação adequada está em conformidade com os requisitos de segurança

!
EXECUÇÃO
ESTRITA

Conecte completamente o cabo da fonte de alimentação à tomada



!
EXECUÇÃO
ESTRITA

Aplique a tensão adequada



!
EXECUÇÃO
ESTRITA

1. Não use o cabo da fonte de alimentação que esteja estendido ou conectado na metade
2. Não instale o ar-condicionado em um local onde haja perigo de exposição a vazamento de gás inflamável nos arredores.
3. Não deixe o aparelho exposto ao vapor ou vapor de óleo.

⊘
PROIBIÇÃO

Não use o cabo de energia empacotado.

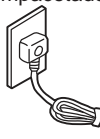

⊘
PROIBIÇÃO

Tome cuidado para não danificar o cabo da fonte de alimentação.

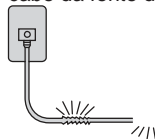

⊘
PROIBIÇÃO

Não insira os objetos na entrada ou saída de ar.



⊘
PROIBIÇÃO

Não inicie ou pare o funcionamento da unidade desconectando o cabo de poder e assim por diante..



⊘
PROIBIÇÃO

O fluxo de ar não deve ser dirigido para as pessoas, especialmente bebês ou idosos.

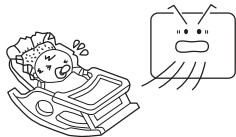

⊘
PROIBIÇÃO

Não tente reparar ou reconstruir sozinho.

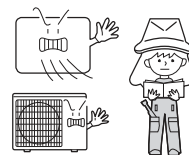

Ligue o cabo de terra.

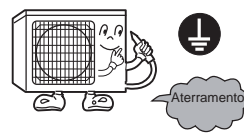

Aterramento

⚠ CUIDADO

Não use este ar condicionado para armazenar alimentos, trabalhos artísticos, equipamentos precisos, criação ou cultivo.



⊘
PROIBIÇÃO

Certifique-se que tenha ventilação na sala quando o aparelho de ar condicionado estiver funcionando ao mesmo tempo

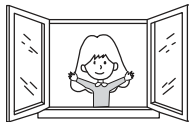

!
EXECUÇÃO
ESTRITA

Não opere o conjunto de interruptor com a mão molhada.

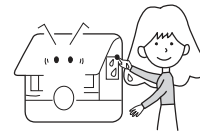

⊘
PROIBIÇÃO

Evite instalar o ar condicionado perto de uma lareira ou outro equipamento de aquecimento.

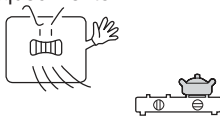

⊘
PROIBIÇÃO

Verifique se o suporte de instalação está em bom estado

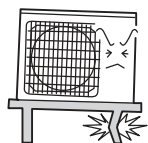

⊘
PROIBIÇÃO

Não deite água no interior de aparelho para limpeza

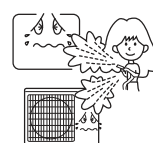

⊘
PROIBIÇÃO

Não coloque os animais ou as plantas no caminho direto do fluxo de ar

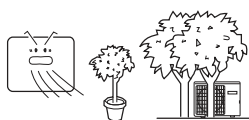

⊘
PROIBIÇÃO

Não suba ou coloque objetos pesados sobre o aparelho

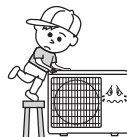

⊘
PROIBIÇÃO

Não coloque vasos de flores ou recipientes com água em cima do Aparelho de Ar Condicionado.

⊘
PROIBIÇÃO

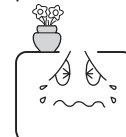

Precaução

⚠ INSTRUÇÕES:

o Por favor, peça indicações ao seu distribuidor o especialista para instalar, os usuários nunca podem tentar sozinhos. Após a instalação, certifique-se de que as seguintes condições sejam satisfeitas.

⚠ AVISO:

Entre em contato com o revendedor para o trabalho de instalar-ar-condicionado
A instalação inadequada pode resultar em vazamento de água, choque elétrico ou incêndio.

⚠ CUIDADO:

- O ar-condicionado não pode ser instalado em ambientes com gases inflamáveis porque os gases inflamáveis nas proximidades do ar-condicionado podem causar risco de incêndio.
- Está instalado o disjuntor com vazamento elétrico
- A ausência de disjuntor causará facilmente choque elétrico
- Ligue o fio de aterramento.
O fio de terra não deve ser ligado com tubo de gás, tubo de água, pára-raios ou linha telefônica, e o aterramento incorreto pode causar um choque elétrico.



Aterramento

O tubo de descarga deve ser utilizado de forma correta, de modo a garantir uma descarga eficiente. O uso incorreto do tubo pode causar vazamentos de água.

[Localização]

- O ar condicionado deve estar instalado em locais bem ventilados e facilmente acessível Lugar acessível
- O condicionador de ar não deve ser conectado nos seguintes locais:
 - (a) Locais com óleos de máquinas ou outros vapores de óleo.
 - (b) À beira-mar com alto teor de sal no ar.
 - (c) Perto da fonte termal com alto teor de gases sulfurados.
 - (d) Área com flutuação frequente de tensão, por exemplo, fábrica, etc.
 - (e) Em veículos ou em navios.
 - (f) Cozinha com vapor de óleo pesado ou umidade.
 - (g) Perto da máquina que emite as ondas eletromagnéticas.
 - (h) Locais com ácido, vapores alcalinos. TV, rádio, aparelhos acústicos, etc. estão distantes pelo menos 1 m da unidade interna, unidade externa, fio da fonte de alimentação, fio de conexão, E tubos, caso contrário, as imagens podem ser perturbadas ou os ruídos sejam criados.

[Fiação]

O condicionador de ar deve ser equipado com um cabo de alimentação especial.

[Ruído operacional]

- Escolha de seguintes locais:
O local deve se de suportar o peso do ar-condicionado,, não aumente o ruído e a vibração de operação.
- Certifique-se de que o ar quente que sai da unidade e o ruído não perturbam os vizinhos.
Não deixe quaisquer obstáculos ao redor da tomada da unidade externa.

Precauções de segurança

• Precauções de Instalação

ADVERTÊNCIA!

- ★ A área do quarto na qual o ar condicionado de refrigerante R32 está instalado não pode ser menos da área mínima especificada na tabela abaixo, para evitar os possíveis problemas de segurança devido à concentração de refrigerante dentro do ambiente causada pelo vazamento de refrigerante de sistema de refrigeração da unidade interior.
- ★ Uma vez que a boca da corneta das linhas de ligação esteja presa, a qual não pode ser usada novamente (a tensão do ar pode ser afetada).
- ★ Um fio de ligador inteiro deve ser usado para a unidade interna / externa, conforme exigido nas especificações de operação do processo de instalação e instruções de operação.

Mínima Área de Quarto

Tipo	LFL kg/m ³	ho m	Massa Total Carregada/kg Mínima Área de Quarto/m ²						
			1.224	1.836	2.448	3.672	4.896	6.12	7.956
R32	0.306	0.6		29	51	116	206	321	543
		1.0		10	19	42	74	116	196
		1.8		3	6	13	23	36	60
		2.2		2	4	9	15	24	40

Manual de Operação do Controle Remoto

Vista externa do controle remoto

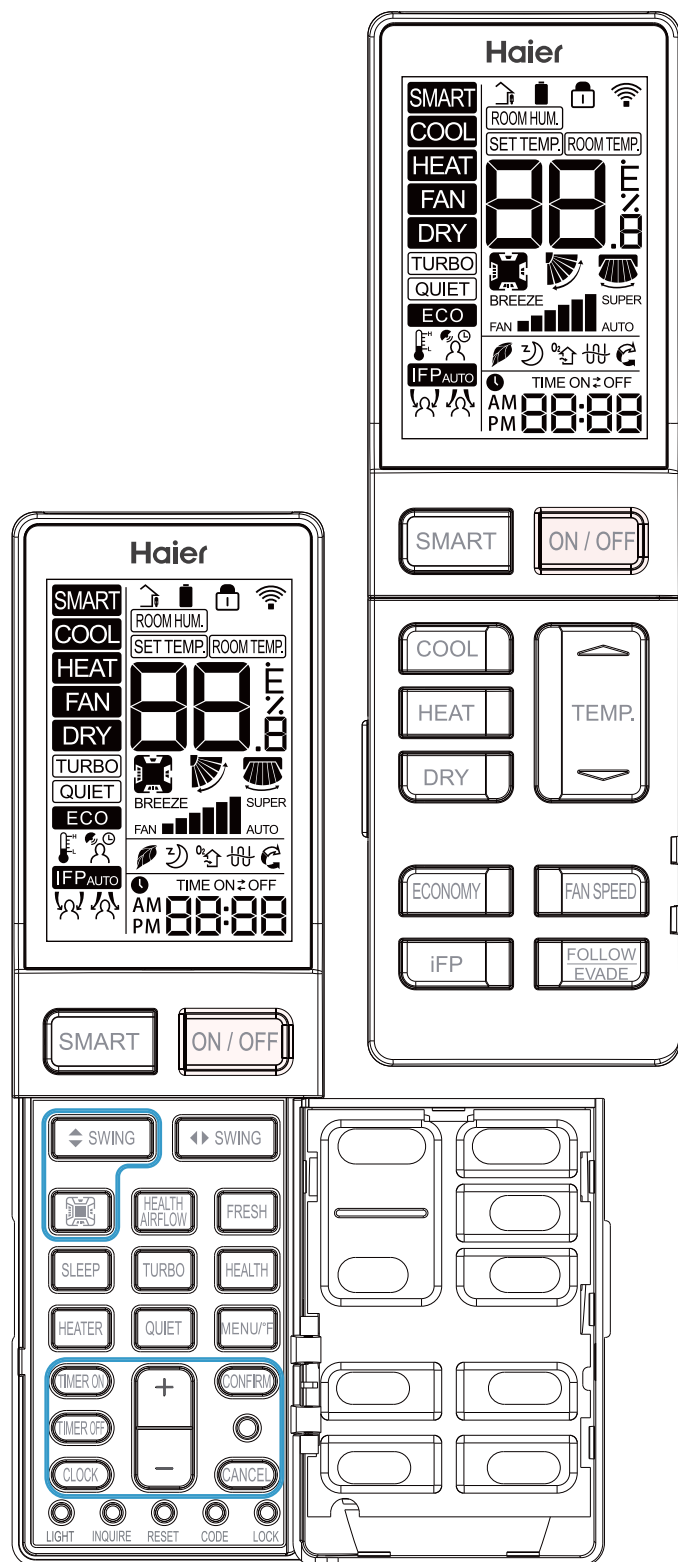

Carregamento da bateria

1. Remova a tampa da bateria;
2. Insira as pilhas AAA (incluídas) o carregamento está de acordo com o "+" / "-";
3. Substituir capa

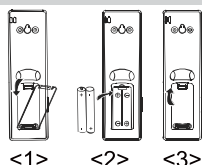

Descrição Funcional

1. Ligue e mostre tudo: Após inserir as baterias, o display mostrará todos os símbolos por 3 segundos. O controle remoto entrará no modo de ajuste do relógio. Use "+" / "-" para ajustar o relógio. Pressione "Confirmar" quando terminar.

Se nenhuma ação for realizada dentro de 10 segundos, o controle remoto sairá do modo de ajuste. Veja a seção 22 para instruções de ajuste do relógio.

2. Botão ON/OFF: Pressione o botão ON / OFF no controle remoto para iniciar a unidade.

3. Botão SMART:

(1) No modo SMART, o ar condicionado alternará automaticamente entre Cool (FRIO), Heat (QUENTE) ou Fan (Ventoinha) para manter a temperatura definida.

(2) Quando o ventilador está ajustado para AUTO, o ar condicionado ajusta automaticamente a velocidade do ventilador de acordo com a temperatura ambiente.

(3) O botão SMART também funciona para ligar e desligar a unidade.

4. Botão COOL, botão HEAT e botão DRY

(1) No modo COOL, a unidade opera em resfriamento. Quando FAN é ajustado para AUTO, o ar condicionado ajusta automaticamente a velocidade do ventilador de acordo com a temperatura ambiente. COOL será exibido durante o modo COOL.

(2) No modo HEAT, o ar aquecido para após um curto período de tempo devido à função de prevenção de ar frio. Quando FAN é ajustado para AUTO, o ar condicionado ajusta automaticamente a velocidade do ventilador de acordo com a temperatura ambiente. HEAT será exibido durante o modo HEAT.

(3) O modo DRY é usado para reduzir a umidade. No modo DRY, quando a temperatura ambiente se torna inferior a temp. ajustando + 2 ° F, a unidade funcionará intermitentemente na velocidade LOW, independentemente da configuração de FAN. DRY será exibido durante o modo DRY.

Modo	INTELIGENTE	CALOR	FRIO	SECO	VENTILADOR
TEMP inicial.	24°C (75°F)	24°C (75°F)	24°C (75°F)	24°C (75°F)	A temperatura de ajuste não é mostrada.
Modo	INTELIGENTE	CALOR	FRIO	SECO	VENTILADOR
Velocidade Inicial do Ventilador	Auto	Baixa	HI	Auto	Baixa

5. Botão VELOCIDADE DO VENTILADOR:

Seleção de velocidade do ventilador

Pressione o botão FAN SPEED. Para cada pressão, a velocidade do ventilador muda da seguinte forma:



O ventilador do condicionador de ar funcionará de acordo com a velocidade do ventilador exibida. Quando FAN é ajustado para AUTO, o ar condicionado ajusta automaticamente a velocidade do ventilador de acordo com a temperatura ambiente.

6. Temp. Botões +/-:

Temp + Toda vez que o botão é pressionado, a configuração de temperatura aumenta.

Temp- Toda vez que o botão é pressionado, a configuração de temperatura diminui.

A faixa de temperatura de operação é de 60 ° F a -86 ° F (16 ° C a 30 ° C).

7. Controle Quadrante

(Disponível para alguns modelos):

Esta configuração permite que o fluxo de ar vertical seja ajustado individualmente em cada lado da unidade.



(1) Posições padrão iniciais.

	INTELIGENTE	CALOR	FRIO	SECO	VENTILADOR
Quadrante Selecionado	Mostre tudo	Mostre tudo	Mostre tudo	Mostre tudo	Mostre tudo
Ângulo de OSCILAÇÃO vertical	Posição 3	Posição 5	Posição 3	Posição 3	Posição 3

(2) Pressione o botão Quadrant Control para selecionar o quadrante. Cada botão pressionado selecionará como mostrado abaixo:



(3) Quando o quadrante desejado for selecionado, use o botão Vertical Swing para definir a direção do fluxo de ar. Veja a seção 9.

Manual de Operação do Controle Remoto

8. Botão de OSCILAÇÃO vertical

Ajuste do Sentido do Fluxo de Ar

Pressione o botão SWING UP / DOWN para escolher a posição das persianas de fluxo de ar vertical.

Exibição de status do fluxo de ar COODRY

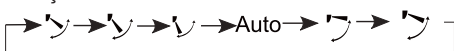

CALOR



9. Botão de OSCILAÇÃO horizontal

Pressione o botão SWING LEFT / DOWN para escolher a posição das persianas de fluxo de ar horizontal.

Exibição de status do fluxo de ar

FRIO / SECO / QUENTE:

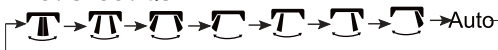

10. FLUXO DE AR DE SAÚDE (disponível em alguns modelos):

A função de fluxo de ar de saúde irá agitar o ar no quarto.

(1) Pressione o botão "HEALTH AIRFLOW" para mostrar o ícone  no visor LCD.

(2) O ícone Quadrante irá alternar para cada quadrante.

(3) O padrão de oscilação horizontal é oscilar. Pode ser ajustado a cada pressão do Botão Horizontal SWING entre estreito, médio, largo e da esquerda para a direita.

(4) O balanço vertical não é ajustável.

(5) O padrão de velocidade do ventilador é variável. Pode ser ajustado pressionando o botão FAN SPEED entre baixo, médio e alto.

REMOVER IMAGENS

11. Modo de operação de dormir:

1. Modo SLEEP durante os modos COOL, DRY

Uma hora após o início do modo SLEEP, a temperatura subirá 2 ° F acima da temperatura definida, após mais uma hora, a temperatura aumentará 2 ° F adicionais. A unidade funcionará por mais seis horas e depois desligará. A temperatura final é de 4 ° F maior que a temperatura inicial definida. Usar esse recurso ajudará a obter a máxima eficiência e conforto da sua unidade enquanto você dorme.

2. Modo SLEEP durante o modo HEAT

Uma hora após o início do modo SLEEP, a temperatura diminuirá 4 ° F abaixo da temperatura definida, após mais uma hora, a temperatura diminuirá 4 ° F adicionais. Após mais três horas, a temperatura aumentará em 2 ° F. A unidade funcionará por mais três horas e depois desliga. A temperatura final é 6 ° F menor que a temperatura inicial definida. Usar esse recurso ajudará a obter a máxima eficiência e conforto da sua unidade enquanto você dorme.

3 Modo SMART

A unidade opera no modo de espera correspondente, adaptado ao modo de operação selecionado automaticamente.

Nota:

Quando a função TIMER ON está definida, a função dormir não pode ser definida. Se a função dormir tiver sido definida e o utilizador definir a função TIMER ON, a função dormir será cancelada e a unidade será definida para a função temporizador.

12. SAÚDE:

(1) Durante a ativação ou desativação, pressione o botão "HEALTH" para exibir o ícone  no visor LCD e pressione o botão "HEALTH" novamente para cancelar.

(2) Durante o desligamento, pressione o botão "HEALTH" para entrar no modo Ventilador, inicie o vento fraco e a função HEALTH, exibirá o ícone .

(3) Alterne entre os modos e mantenha a função HEALTH.

(4) Se a função HEALTH estiver definida, desligue e ligue para permanecer no modo de HEALTH.

(5) A função HEALTH não está disponível para algumas unidades.

13. ECO:

(1) Pressione o botão ECO e o mostrador exibirá  ECO.

(2) ECO é válido em todos os modos, é memorizado entre o interruptor de todos os modos.

(3) A função ECO power-on ou power-OFF é memorizada.

(4) A função ECO não está disponível para algumas unidades.

14. Turbo / Silencioso:

A função TURBO é usada para aquecimento ou resfriamento rápido.

Pressione o botão TURBO, o controle remoto exibirá o TURBO e mudará o ventilador para SUPER alto. Pressione o botão TURBO novamente para cancelar a função.

Pressione o botão QUIET, o controle remoto exibirá o QUIET e ligará

o ventilador para BREEZE. Pressione o botão QUIET novamente para cancelar a função.

Nota:

Os modos TURBO / QUIET só estão disponíveis quando a unidade está em modo de refrigeração ou aquecimento (não para o modo inteligente ou seco).

A execução da unidade no modo QUIET por um longo período de tempo pode fazer com que a temperatura do quarto não atinja a temperatura definida. Se isso ocorrer, cancele o modo QUIET e ajuste a velocidade do ventilador para uma configuração mais alta.

15. Requer parte do sensor de movimento opcional

(1) O Smart Focal Point (iFP) irá operar a unidade no ponto de ajuste somente quando o quarto estiver ocupado.

16. EVADIR / SEGUIR

Quando o sensor iFP é instalado, o fluxo de ar pode ser ajustado para seguir os ocupantes ou evitá-los.

17. FRESH:

(1) A função FRESH é válida sob o estado ON ou OFF. Quando o condicionador de ar estiver DESLIGADO, pressione o botão "FRESH", exibirá o ícone  no visor LCD, entrando no modo Ventilador e na velocidade baixa. Pressione o botão "FRESH" novamente para cancelar.

(2) Depois de definir a função FRESH, as funções ON ou OFF são mantidas.

(3) Depois de definir a função FRESH, a função de mudança de modo é mantida.

(4) A função FRESH não está disponível para algumas unidades.

18. Função ° C / ° F

Pressione "MENU / ° F" para alternar entre [set temp] ° F; [temp set] ° C; e 10 ° C / 50 ° F Modo de aquecimento de baixa temperatura. O aquecimento a baixa temperatura só está disponível quando definido para HEAT. Quando definido como Aquecimento de Baixa Temperatura, o ponto de ajuste é reduzido a uma temperatura mínima para evitar danos causados por temperaturas de congelamento.

19. Aquecedor:

(1) Quando o modo HEAT é escolhido, exibirá no visor LCD, pressionar o botão "HEATER" pode cancelar e definir a função HEATER.

(2) O modo automático não inicia a função HEATER automaticamente, mas pode definir ou cancelar a função HEATER.

(3) A função HEATER não está disponível para algumas unidades.

20. Cronômetro:

Operação ON-OFF

1. Inicie a unidade e selecione o modo de operação desejado.

2. Pressione o botão TIMER OFF para entrar no modo TIMER OFF. O controle remoto começará a piscar "OFF", ajustando o tempo pelo botão "+/-".

3. Quando o temporizador desejado for selecionado para a unidade desligar, pressione o botão CONFIRM para confirmar essa configuração. Cancelar configuração TIMER OFF:

Com um ajuste TIMER OFF, pressione o botão CANCEL uma vez para cancelar o TIMER OFF.

Nota:

Manter o botão "+/-" pressionado irá ajustar rapidamente o tempo. Depois de substituir as baterias ou ocorrer uma falha de energia, a configuração de hora precisará ser redefinida.

De acordo com a sequência de definição de tempo de TIMER ON ou TIMER OFF, é possível iniciar Start-Stop ou Stop-Start.

21. Botão +/-:

"+" Toda vez que o botão é pressionado, o tempo aumenta 1 minuto. Toda vez que o botão é pressionado, o tempo diminui 1 minuto.

Segurando o "+" ou o botão para baixo irá ajustar rapidamente o tempo.

22. Relógio:

Pressione o botão "Clock", "AM" ou "PM" piscará quando o controle remoto estiver no modo de ajuste do relógio. Use "+/-" o modo de ajuste Use o modo "clock mode". Use M. para ajustar o relógio e depois pressione "CONFIRM" para sair do modo de ajuste.

23. LIGHT:

Liga e desliga o display da unidade interna.

24. Reinício:

Se o controle remoto não estiver funcionando corretamente, use um ponto de caneta ou um objeto semelhante para pressionar este botão para redefinir o controle remoto.

25. LOCK:

Usado para bloquear botões e display LCD.

26. Código: Função reservada.

27. INVESTIGAR: Função reservada.

Funções especiais e instruções relevantes

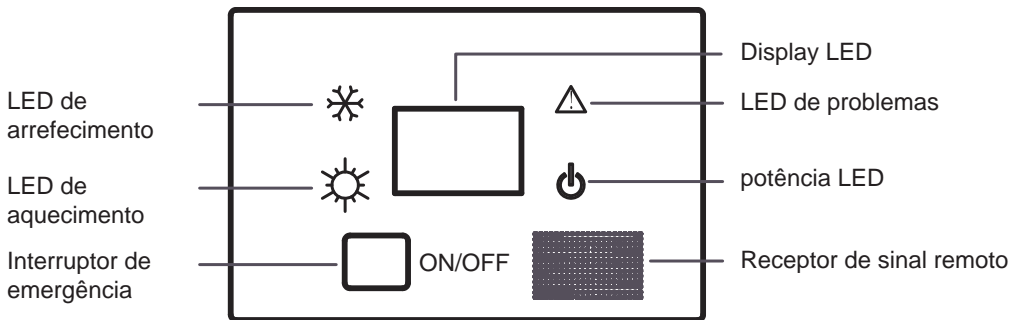

Operação de emergência da unidade interna

- Quando o controle remoto é perdido ou danificado, o interruptor de emergência pode ser operado sob o painel (como mostrado na figura).
- No estado OFF, pressionar o interruptor de emergência pode ativar a operação automática. Ar condicionado seleciona automaticamente o modo de operação de acordo com a temperatura interna (refrigeração ou aquecimento).
- No entanto, a regulação da temperatura e a velocidade do vento não podem ser alteradas. No estado ON, pressione este botão para parar o ar condicionado.

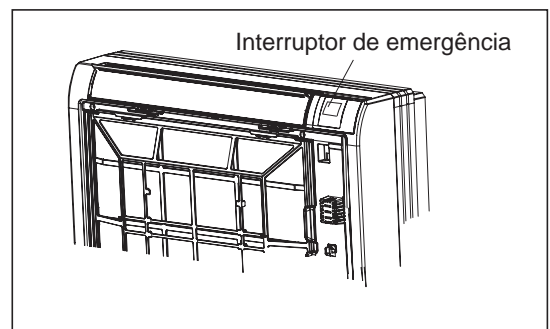

Controle de insuflação de ar interno



Antes de abrir o painel frontal, certifique-se de interromper a operação e DESLIGAR o disjuntor. Não toque nas partes metálicas dentro da unidade interior, que pode resultar em ferimentos.

- Independentemente do modo de operação ou situação, o ar sopra da saída de ar superior.
- Use este interruptor quando não quiser que o ar saia pela saída de ar inferior (enquanto dorme, etc.)

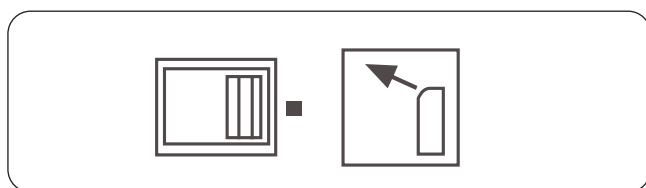

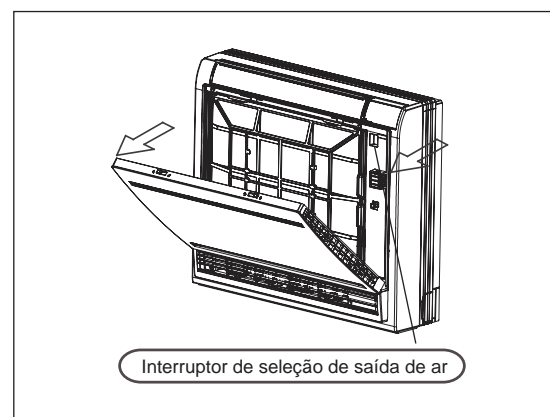
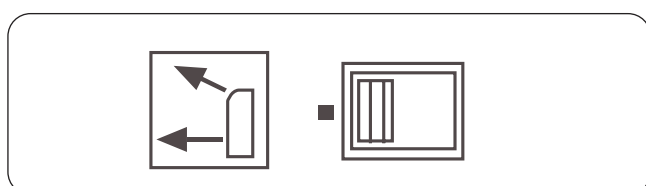

- O condicionador de ar decide automaticamente o padrão de sopro apropriado dependendo do modo de operação e da situação.
- Durante o modo Frio / Seco e Ventoinha, para que o ar frio não entre em contato direto com as pessoas, o ar é soprado pela saída de ar superior.



Solução de problemas

Os seguintes não são mal funcionamento

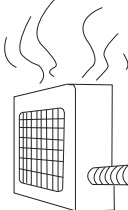
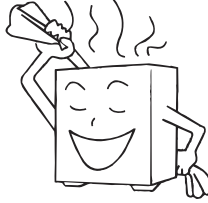

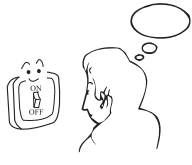

<p>O som de fluxo de água é ouvido</p> 	<p>Quando o condicionador de ar se arrancar, quando o compressor inicia ou pára durante a operação ou quando o ar condicionado é parado, às vezes ele soa “Bi- Bi-” ou “Godo-Godo”. É o som do fluxo do refrigerante, não um mau funcionamento.</p>
<p>Som de rachadura é ouvido</p>	<p>Isso é causado pela expansão de calor ou contração de plásticos</p>
<p>Cheira.</p>	<p>O ar expelido da unidade interna às vezes cheira. O cheiro resulta de cheiros de móveis, tinta, tabaco absorvido pela unidade interior.</p>
<p>Durante a operação, a névoa branca sai da unidade interna.</p> 	<p>Quando no modo FRIO ou SECO, uma fina névoa de água pode ser vista soprada para fora da unidade. Esta é a névoa condensada porque o ar interno subitamente resfriado é soprado para fora.</p>
<p>Mude automaticamente para o modo VENTILAÇÃO durante o resfriamento.</p>	<p>Para evitar a acumulação de gelo no permutador de calor da unidade interior, por vezes muda automaticamente para o modo VENTILAÇÃO, mas volta em breve ao modo FRIO.</p>
<p>O ar condicionado não pode ser reiniciado logo após parar. Ar condicionado não se arranca?</p> 	<p>Isso ocorre devido à função de autoproteção do sistema, portanto, não pode ser reiniciada por cerca de três minutos após a parada.</p> <p>Por favor, aguarde três minutos</p>
<p>O ar não sopra ou a velocidade do ventilador não pode ser alterada durante a secagem.</p>	<p>No modo SECO, quando a temperatura ambiente se torna 2 ° C mais alta do que a temperatura ajustada, a unidade irá funcionar de forma intermitente a velocidade BAIXA, independentemente da configuração de VENTILAÇÃO</p>
<p>Água ou vapor gerado a partir da unidade exterior durante o aquecimento.</p> 	<p>Isso acontece quando o gelo acumulado na unidade externa é removido (durante a operação de descongelamento).</p> <p>Operação de descongelamento</p> 
<p>Durante o aquecimento, o ventilador interno ainda está funcionando mesmo a unidade está parada.</p>	<p>Para se livrar do excesso de calor, o ventilador interno continuará funcionando por um tempo após a unidade parar automaticamente.</p>

Por favor, verifique as seguintes informações sobre o seu ar condicionado antes de fazer uma chamada de serviço.

A unidade não inicia.		
<p>O interruptor da fonte de alimentação está ligado?</p>  <p>O interruptor da fonte de alimentação não está na posição ON.</p>	<p>A energia de provisão de cidade é normal?</p> 	<p>O disjuntor de fuga à terra está em ação?</p> <p>Certifique-se de desligar a chave da fonte de alimentação imediatamente e entrar em contato com o revendedor.</p>

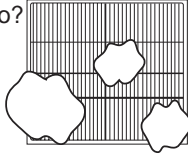
Solução de problemas

Refrigeração ou aquecimento insuficientes

<p>O controlador de operação ajustado conforme necessário</p> 	<p>Filtro de ar muito sujo?</p> 	<p>Grelha de oscilação horizontal para cima (no modo AQUECER)</p> 
<p>Existe algum obstáculo na entrada ou saída de ar?</p> 	<p>Porta ou janela deixada aberta?</p> 	

Refrigeração insuficiente

<p>Alguma outra fonte de calor no quarto?</p> 	<p>Luz do sol direto para o quarto?</p> 	<p>Muito lotado no quarto?</p> 
---------------------------------------------------------------------------------------------------------------------------------	---------------------------------------------------------------------------------------------------------------------------	--------------------------------------------------------------------------------------------------------------------

O ar resfriado soprado para fora (quando aquecido).

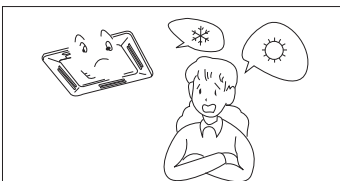

Quando o condicionador de ar não funcionar corretamente após você ter verificado os itens mencionados acima ou quando o seguinte fenômeno for observado, pare o funcionamento do ar condicionado e entre em contato com o seu revendedor.

- 1) O fusível ou disjuntor geralmente é desligado.
- 2) A água cai durante a operação de resfriamento ou secagem.
- 3) Existe uma irregularidade na operação ou um som anormal audível.

RESOLUÇÃO DE PROBLEMAS DA UNIDADE INTERIOR

Tempo de flash LED de PCB interior		Mau funcionamento Display	Conteúdo do mau funcionamento	Razões possíveis
LED6	LED1			
0	1	E1	Mau funcionamento do sensor de temperatura ambiente da unidade interna.	Sensor desconectado ou quebrado, ou na posição errada ou curto-circuito.
0	2	E2	Mau funcionamento do sensor de temperatura da tubulação da unidade interna.	Sensor desconectado ou quebrado, ou na posição errada ou curto-circuito.
0	4	E4	EEPROM errado de PCB interior.	Chip EEPROM desconectado ou quebrado ou programado incorretamente ou PCB quebrado.
0	7	E7	Comunicação anormal entre unidades internas e externas.	Conexão incorreta, ou desconexão dos fios ou configuração incorreta do endereço da unidade interna ou fonte de alimentação defeituosa ou PCB defeituoso ou mau funcionamento da unidade escrava no sistema MAXI.
0	8	E8	Comunicação anormal entre o controlador com fio e a unidade interna.	
0	12	E10	Mau funcionamento do sistema de drenagem.	Conexão errada ou controlador com fio quebrado ou PCB defeituoso.
0	13	C1	O sinal Zero cross errado	Motor da bomba desconectado ou na posição errada, ou a chave de boia desconectada ou na posição errada, ou a ponte de curto-circuito foi desconectada.
0	14	E14	Motor de ventoinha CC de unidade interior anormal.	O sinal Zero cross detectado errado.

Nota:

1. A falha ao ar livre também pode ser indicada pela unidade interior, o método de verificação é o seguinte: O tempo de flash do LED6 representa o dígito das dezenas e o tempo do flash do LED1 representa o dígito das unidades, use este valor bidígito menos 20 e, em seguida, obterá o código de erro externo. Por exemplo, se o código de erro externo for 15, o LED6 piscará 3 vezes em primeiro lugar, dois segundos depois, o LED1 piscará 5 vezes e, quatro segundos depois, o processo será repetido novamente.
2. O LED6 é um verde no PCB interno, o LED1 é amarelo.
3. Para obter mais detalhes sobre a falha da unidade externa, consulte a lista de solução de problemas da unidade externa.

Necessidade de saber do cliente





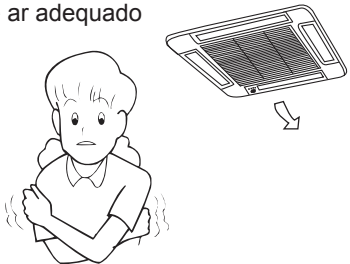
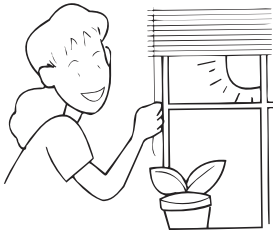
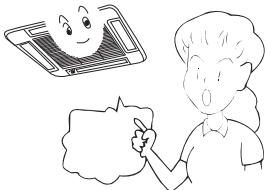
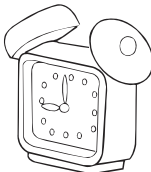

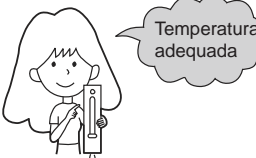
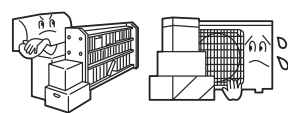

Necessidade de saber do cliente

- Por favor, instale o ar condicionado de acordo com os requisitos especificados neste manual para garantir que o ar condicionado funcione bem.
- Tenha cuidado para não arranhar a superfície do estojo durante a movimentação do ar condicionado.
- Por favor, mantenha o manual de instalação para referência futura, quando fizer manutenção e mudar o local de instalação.
- Após a instalação, use o condicionador de ar de acordo com as especificações no manual de operação.

Instruções de uso	
<p>Ajustar o fluxo de ar adequado</p> 	<p>Evite a luz solar direta e o fluxo de ar</p> 
<p>Mantenha a temperatura interna adequada. Muito frio ou quente não é bom para sua saúde. Além disso, resultará em consumo excessivo de energia elétrica.</p> 	<p>Efetivamente use temporizador. Usando o modo TEMPORIZADOR, você pode fazer com que a temperatura ambiente atinja uma temperatura adequada ao acordar ou voltar para casa.</p> 

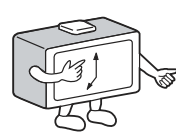
Manutenção

Limpe a unidade

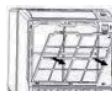
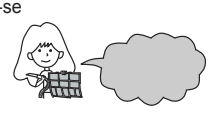
<p>Ajuste da temperatura ambiente adequada</p>  <p>Temperatura adequada</p>	<p>Não bloqueie a entrada ou saída de ar</p> 	<p>Controle remoto</p>  <p>Não use água, limpe o controlador com um pano seco. Não use limpador de vidro ou pano químico.</p>	<p>Corpo Interno</p>  <p>limpe o ar condicionado usando um pano macio e seco. Para manchas graves, use detergente neutro diluído em água. Torça a água para fora do pano antes de limpar, em seguida, remova o detergente completamente.</p>
<p>Feches as portas e janelas durante o funcionamento</p>  <p>Durante a operação de resfriamento evitar a penetração da luz solar direta com cortina ou persiana</p>	<p>Use o temporizador efetivamente</p> 	<p>Não use o seguinte para limpeza</p>  <p>Gasolina, benzina, diluente ou limpador podem danificar o revestimento da unidade.</p>  <p>A água quente acima de 40 ° C (104 ° F) pode causar descoloração ou deformação.</p>	
<p>Se a unidade não for usada por um longo período, desligue a chave principal da fonte de alimentação.</p>  <p>DESLIGAR</p>	<p>Use as grelhas de forma eficaz</p> 	<p>Limpeza do filtro de ar</p>  <ol style="list-style-type: none">1 Abra a grelha de entrada puxando-a para cima.2 Remova o filtro. Empurre a aba central do filtro levemente até soltá-la do bujão e remova o filtro para baixo.3 Limpe o filtro. Use um aspirador de pó para remover a poeira ou lave o filtro com água. Após a lavagem, seque o filtro completamente à sombra.4 Anexe o filtro. Conecte o filtro corretamente para que a indicação "FRONT" esteja voltada para a frente. Certifique-se de que o filtro esteja completamente fixado atrás do bujão. Se os filtros direito e esquerdo não estiverem conectados corretamente, isso poderá causar defeitos.5 Feche a grelha de entrada. 	

Limpe o filtro

Use água ou aspirador de pó para remover a poeira. Se estiver muito suja, limpe com detergente ou água com sabão neutro. Lavar com água fresca, secar o filtro e voltar a montar.

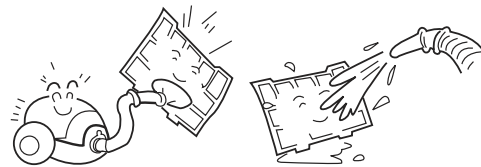

CAUÇÃO:

Não lave o filtro em água quente acima de 40 ° C, o que danificará o filtro. Limpe cuidadosamente o filtro.



Limpe a unidade interna (externa)

Limpe com um pano quente ou detergente neutro e depois remova a umidade com um pano seco. Não use água muito quente (acima de 40 ° C), o que causará descoloração ou deformação. Não use pesticidas ou outros detergentes químicos.

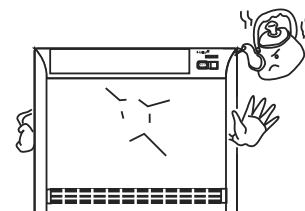

Processo de instalação

PRECAUÇÕES:

Para garantir a instalação adequada, leia “Cuidados” cuidadosamente antes de trabalhar. Após a instalação, se arranca a unidade corretamente e mostre aos clientes como operar e manter a unidade.

Significados de Aviso e Precauções:

 **AVISO:** Ferimentos graves ou até mesmo a morte podem acontecer, se não forem observados.

 **ATENÇÃO:** Lesões de pessoas ou danos à máquina podem acontecer, se não forem observadas.

AVISO:

- A instalação deve ser feita por profissionais, não instale a unidade por conta própria. A instalação incorreta causará vazamento de água, choque elétrico ou incêndio.
- Instale a unidade de acordo com o manual. A instalação incorreta causará vazamento de água, choque elétrico ou incêndio.
- Certifique-se de usar acessórios e peças específicos. Caso contrário, pode ocorrer vazamento de água, choque elétrico, acidente de incêndio ou queda da unidade.
- A unidade deve ser colocada em um local forte o suficiente para segurar a unidade. Ou a unidade cairá, causando ferimentos.
- Quando instalar a unidade, leve em consideração tempestades, tufões, terremotos. A instalação incorreta pode fazer com que a unidade caia.
- Todo o trabalho elétrico deve ser feito por pessoas experientes, de acordo com o código local, regulamentos e este Manual.
- Use fio exclusivo para a unidade. Instalação incorreta ou fio elétrico subdimensionado pode causar choque elétrico ou acidente de incêndio.
- Todos os fios e circuito devem estar seguros. Use fio exclusivo firmemente fixo. Certifique-se de que a força externa não afetará o bloco de terminais e o fio elétrico. O mau contato e a instalação podem causar um acidente de incêndio.
- Organize o fio corretamente ao conectar a fonte de alimentação interna e externa. Fixe a tampa do terminal com firmeza para evitar superaquecimento, choque elétrico ou até mesmo um incêndio.
- Caso ocorra vazamento de refrigerante durante a instalação da unidade, mantenha uma boa ventilação no quarto.
- O gás venenoso ocorrerá quando se encontrar com fogo.
- Verifique a unidade após a instalação. Certifique-se de que não haja vazamento. O refrigerante induzirá gás venenoso quando encontrar a fonte de calor como aquecedor, forno, etc.
- Corte a fonte de alimentação antes de tocar no bloco de terminais.

CAUÇÃO:

- A unidade deve ser aterrada. Mas o aterramento não deve ser conectado ao tubo de gás, tubulação de água, linha telefônica. Um aterramento inadequado causará choque elétrico.
- Certifique-se de instalar um disjuntor de vazamento para evitar choque elétrico.
- Organize a drenagem de água de acordo com este manual. Cubra o tubo com materiais de isolamento no caso de ocorrer orvalho. A instalação inadequada da drenagem da água causará vazamento de água e molhará seus móveis.
- Para manter uma boa imagem ou reduzir o ruído, mantenha pelo menos 1 m de rádio de TV, quando instalar unidade interna e externa, fio de conexão e linha de energia. (Se a onda de rádio for relativamente forte, 1 m não é suficiente para reduzir o ruído).
- Não instale a unidade nos seguintes locais:
Existe névoa de óleo ou gás de petróleo, como cozinha, peças de plástico envelhecidas ou vazamento de água.
Onde houver gás corrosivo. O tubo de cobre e a peça soldada podem ser danificados devido à corrosão, causando vazamento.
Onde houver forte radiação. Isso afetará o sistema de controle da unidade, causando mau funcionamento da unidade
Onde houver gás inflamável, sujeira e matéria volátil (diluente, gasolina), esses materiais podem causar um incêndio.
- Consulte o padrão de papel ao instalar a unidade.



Aterramento

Cuidados a ter na instalação

Não deixe de mostrar aos clientes como operar a unidade.

Processo de instalação

❶ ANTES DA INSTALAÇÃO

- Determine a maneira de transportar a unidade para o local de instalação.
- Não remova a embalagem até a unidade atingir o local de instalação.
- Se desembalar for inevitável, proteja a unidade adequadamente.

❷ SELECÇÃO DO LUGAR DE INSTALAÇÃO

(1) O local de instalação deve atender o seguinte e acordado pelos clientes:

- Local onde o fluxo de ar adequado pode ser assegurado.
- Não bloqueia o fluxo de ar.
- A drenagem de água é suave.
- O local deve ser forte o suficiente para suportar o peso da unidade.
- Lugar onde a inclinação não é evidente no teto.
- Espaço suficiente para a manutenção.
- O comprimento da tubulação da unidade interna e externa está dentro do limite. (Consulte o Manual de Instalação para unidade externa.)
- As unidades interior e exterior, cabo de alimentação, cabo inter-unidade são pelo menos 1 m de distância da tv/rádio. Isto é importante para evitar distúrbios de imagem e ruído. (Mesmo que 1m seja mantido, o ruído ainda pode aparecer se a onda de rádio for forte)

❸ DESENHO PARA A INSTALAÇÃO DE UNIDADES INTERNAS

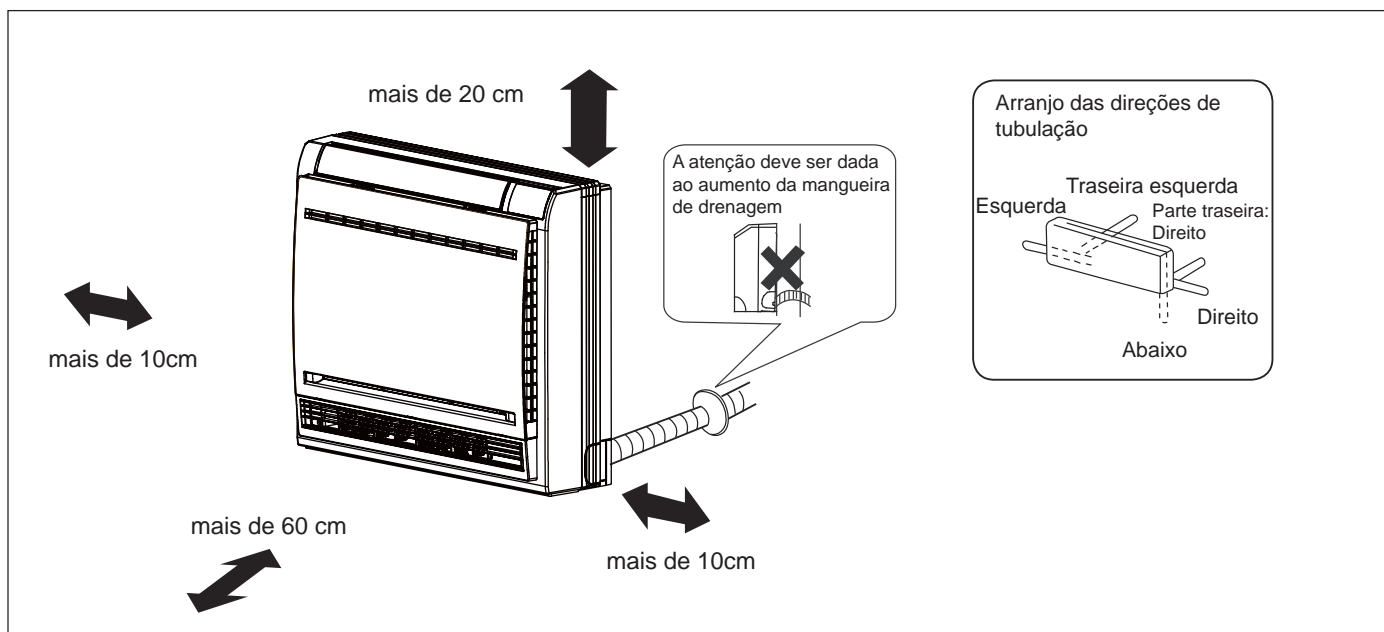

Processo de instalação

Instalação de Unidade Interna

(1) Fazendo um buraco na parede e encaixando a tampa do furo de tubulação

- Faça um buraco de 55mm de diâmetro, descendo ligeiramente para fora da parede.
- Instale a tampa do orifício da tubagem e feche-a com massa após a instalação.

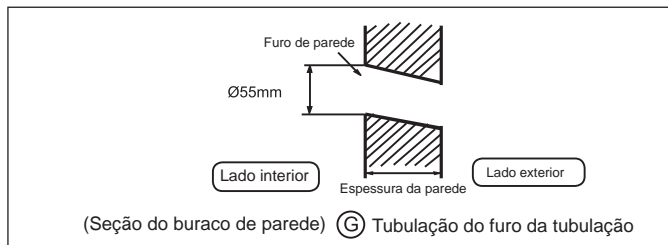

(2) Instalação da Unidade Interior

Remoção da grade dianteira

- Fure o painel frontal pelas abas em ambos os lados e levante-o até que pare com um clique.

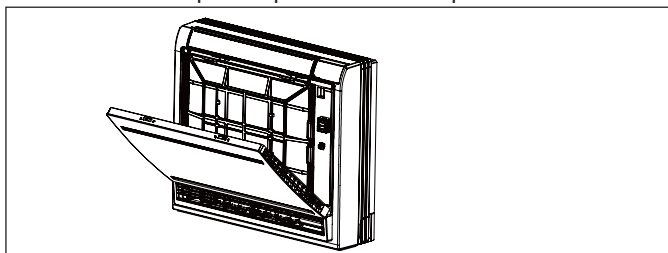

- Solte os quatro parafusos marcados e abra a grade.

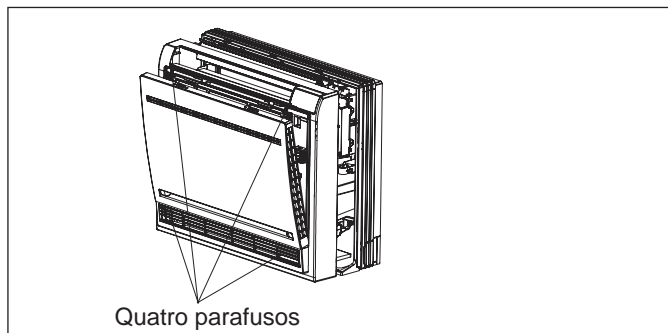

Desenho de tubo

[Tubulação traseira]

- Extrair os tubos e a mangueira de drenagem, depois aperte-os com a fita adesiva.

[Tubulação esquerda-esquerda-traseira]

- No caso de tubulação do lado esquerdo, corte com uma pinça, a tampa para a tubulação esquerda.
- No caso de tubulação traseira esquerda, dobre os tubos de acordo com a direção da tubulação para a marca do furo para a tubulação traseira esquerda, que é marcada em materiais de isolamento térmico.

1. Insira a mangueira de drenagem no entalhe dos materiais de isolamento térmico da unidade interior.

2. Insira o cabo elétrico interno / externo da parte traseira da unidade interna e puxe-o para fora na parte frontal, depois conecte-os.

3. Cubra a face da vedação com óleo refrigerante e conecte os tubos.

Cubra a parte da conexão com materiais isolantes de calor e certifique-se de fixar com fita adesiva.

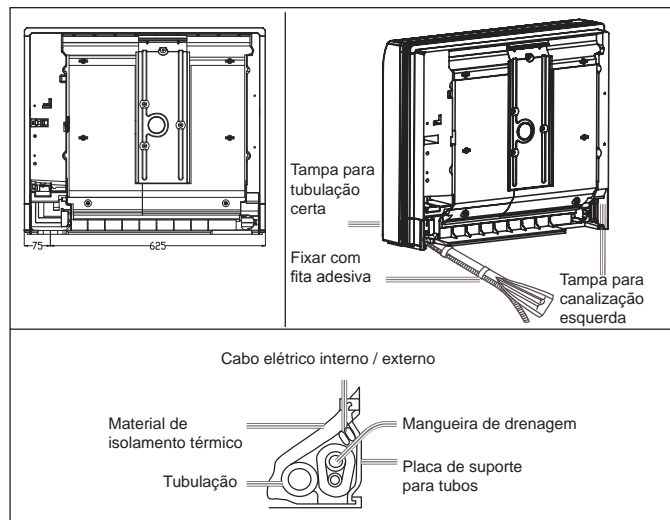

- O cabo elétrico interno e externo e a mangueira de drenagem devem ser protegidos com tubulação efrigerante, protegendo a fita.

[Tubulação de outra direção]

- Cortar, com uma pinça, a tampa da tubulação de acordo com a direção da tubulação e, em seguida, dobre o tubo de acordo com a posição do orifício da parede. Ao dobrar, tenha cuidado para não bater nos canos.
- Conecte de antemão o cabo elétrico interno / externo e, em seguida, retire o conectado ao isolamento térmico da peça de conexão especialmente.

Processo de instalação

Fixando o corpo da unidade interna

A instalação interna pode ser feita de duas maneiras:

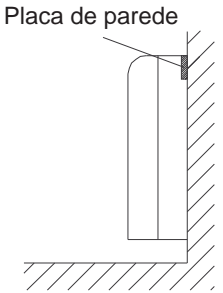
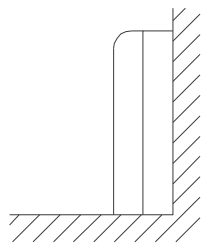
Parede pendurada	Modo de consola
	

- Fixe a placa da parede, em seguida, use quatro parafusos para fixar a unidade na parede. Como mostrado na figura.

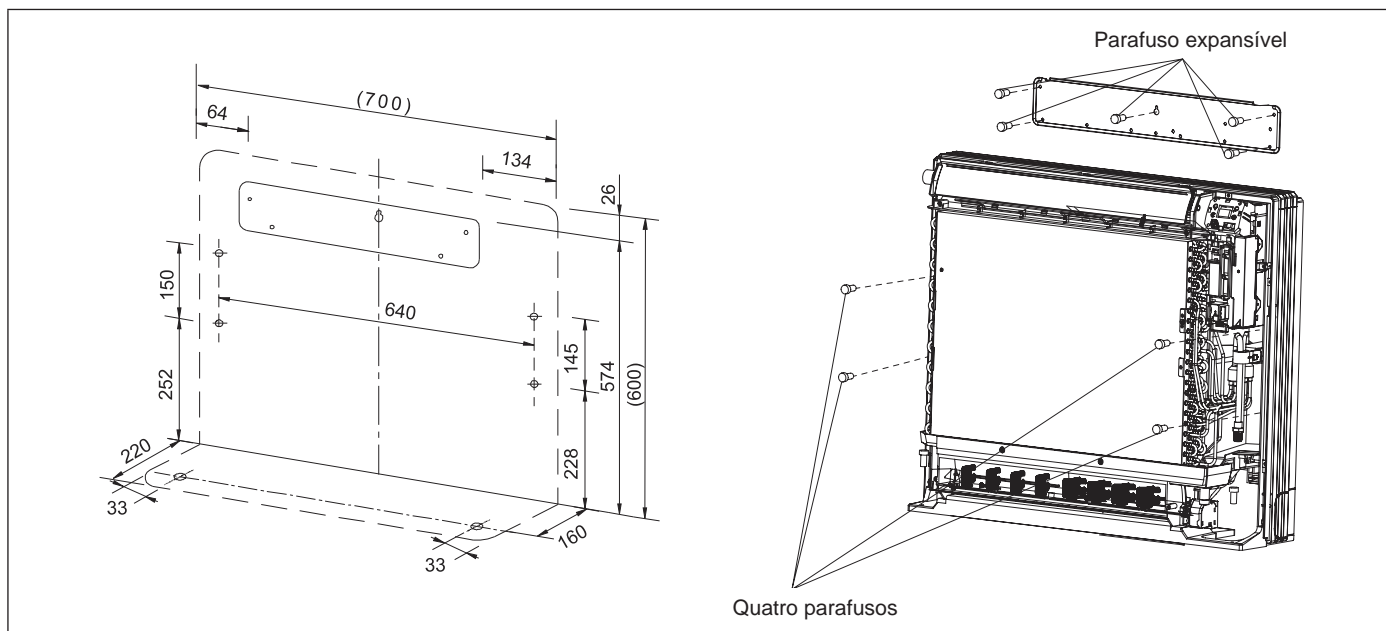

- Remova o painel frontal e, em seguida, use dois parafusos de fixação para fixar a unidade no chão. Como mostrado na figura.

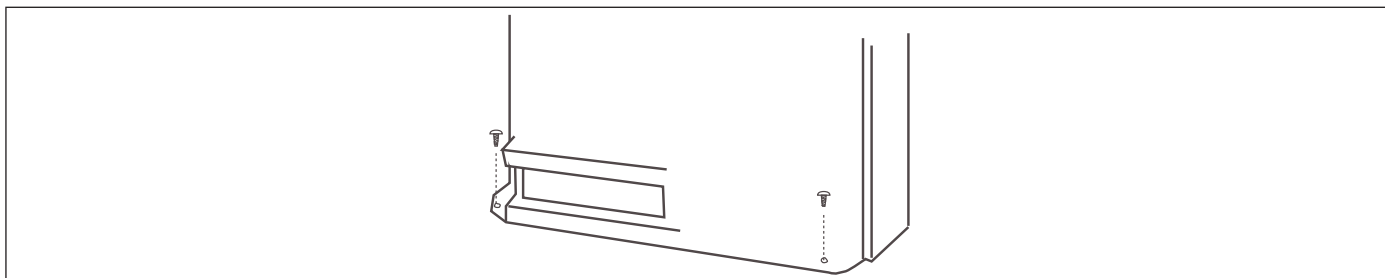

- Quando as conexões da tubulação de refrigerante e da tubulação de drenagem estiverem completas, preencha a lacuna do furo de passagem com a massa. Anexe o painel frontal e grade frontal em suas posições originais, uma vez que todas as conexões estão completas.

Processo de instalação

④ TUBAGEM DE REFRIGERANTE (Como para a tubulação externa, consulte o manual de instalação da unidade externa.)

- Ao ar livre, é pré-carregado com refrigerante.
- Certifique-se de ver a Fig.1, ao conectar e remover a tubulação da unidade.
- Para o tamanho da porca de alargamento, consulte a Tabela 1.
- Aplique óleo refrigerante tanto dentro como fora da porca de alargamento. Aperte-o apertado por 3-4 voltas e depois aperte-o.
- Use o torque especificado na Tabela 1. (Demasiada força pode danificar a porca de alargamento, causando vazamento de gás).
- Verifique as juntas da tubulação quanto a vazamentos de gás. Isole a tubulação conforme mostrado na Fig. Abaixo.
- Cobrir a junta de tubulação de gás e isolante com selo.

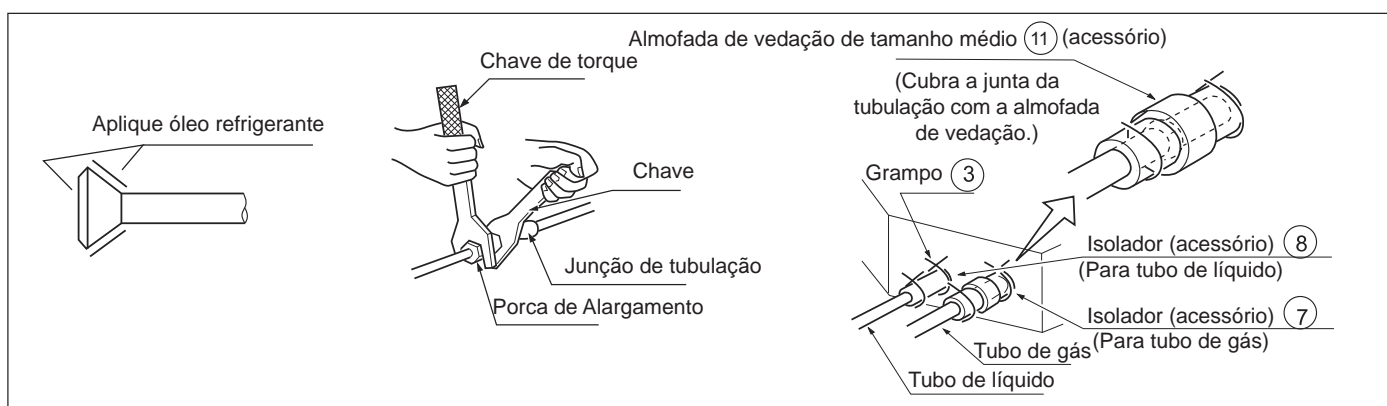

Tamanho do tubo

Modelo	Lado de líquido	Lado de gás
AD25S2SD1FAFA AD35S2SD1FAFA AD42S2SD1FAFA	ø6.35mm	ø9.52mm

Tabela 1

Tamanho do tubo	Aperte o torque	A(mm)	Forma de alargamento
Φ6.35	1420~1720N.cm (144~176kgf.cm)	8.3~8.7	
Φ9.52	3270~3990N.cm (333~407kgf.cm)	12.0~12.4	
Φ12.7	4950~6030N.cm (490~500kgf.cm)	12.4~16.6	
Φ15.88	6180~7540N.cm (630~770kgf.cm)	18.6~19.0	
Φ19.05	9720~11860 N.cm (990~1210 kgf.cm)	22.9~23.3	

⑤ INSTALAÇÃO DO TUBO DE DRENAGEM DE ÁGUA

(1) Instale o tubo de drenagem de água

- Diâmetro do tubo, deve ser maior ou igual ao da tubulação da unidade. (Tubo de polietileno; tamanho:20mm; O. D: 26mm)
- O tubo de drenagem deve ser curto, com uma inclinação descendente de pelo menos 1/100, para evitar que a bolsa de ar aconteça.
- Se a inclinação para baixo não puder ser feita, tome outras medidas para levantá-la.
 - Por favor, instale a mangueira de drenagem de modo a ser descendente sem falhas.
 - Por favor não faça a drenagem como mostrado abaixo.
 - Por favor, coloque água na panela de drenagem da unidade interior e confirme que a drenagem é realizada cuidadosamente para o exterior.
 - Caso a mangueira de drenagem conectada esteja em um quarto, aplique isolamento térmico sem falhas.
- Use o tubo rígido auto-fornecido e prenda com a unidade. Insira o tubo de água no bujão de água até alcançar a fita branca.
- Isole a mangueira de drenagem no quarto.

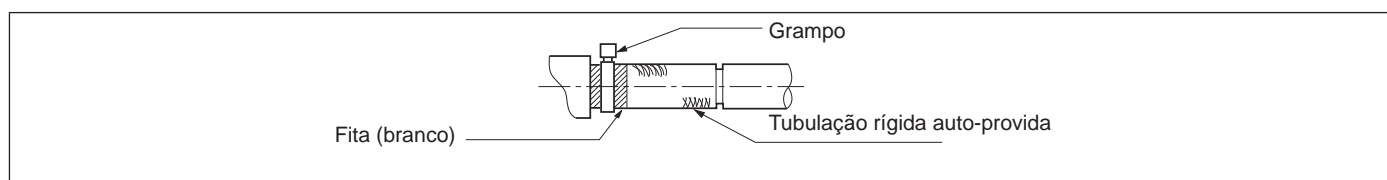
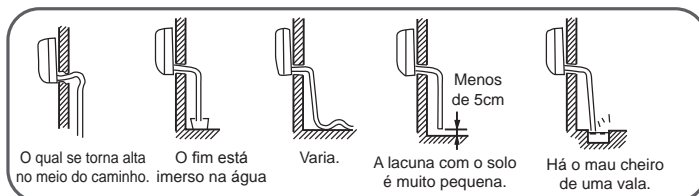

Processo de instalação

6 CONEXÃO DA FIAÇÃO

Faça a fiação para fornecer energia para a unidade externa, de modo que a energia para a unidade interna seja fornecida pelos terminais.

A especificação de cabo de alimentação é H05RN-F3G 4.0mm²

A especificação do cabo entre a unidade interior e a unidade exterior é H05RN-F4G 2.5mm²

AF25S2SD1FA
AF35S2SD1FA
AF42S2SD1FA

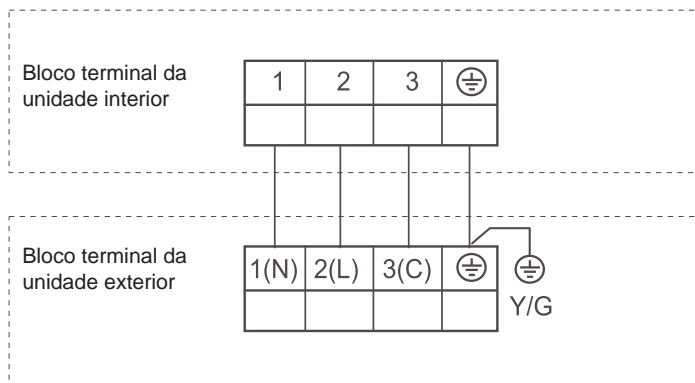

⚠ AVISO

Observe o seguinte ao conectar o bloco de terminais da fonte de alimentação:

Não conecte fios de especificações diferentes ao mesmo bloco de terminais.

(O fio solto pode causar superaquecimento do circuito)

Conecte os fios das mesmas especificações, conforme mostrado na Fig.

Conecte os fios das mesmas especificações em ambos os lados.

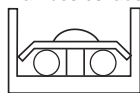

Não conecte fios das mesmas especificações em um lado.

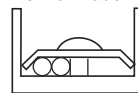

Não conecte fios das diferentes especificações.

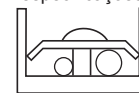

7 Exemplo de fiação.

Como para circuito de unidade ao ar livre, por favor veja o Manual de instalação da unidade ao ar livre.

Nota: Todos os fios elétricos têm seus próprios pólos, que devem coincidir com os do bloco de terminais.

Preste especial atenção ao seguinte e verifique após a instalação

Itens a serem verificados	Instalação não apropriada pode causar	Verificar
A unidade interna está firmemente instalada?	A unidade pode cair, fazendo vibração ou ruído.	
A verificação de vazamento de gás é realizada?	Isso pode levar à escassez de gás.	
A unidade está devidamente isolada?	Gota de orvalho ou água pode ocorrer.	
A drenagem de água é suave?	Gota de orvalho ou água pode ocorrer.	
A tensão de alimentação está de acordo com a estipulada na placa de identificação?	Problema pode ocorrer ou peças foram queimadas.	
A fiação e a tubulação estão corretamente arranjadas?	Problema pode ocorrer ou peças foram queimadas.	
A unidade está aterrada com segurança?	Pode haver perigo de choque elétrico.	
O tamanho do fio está correto?	Problema pode ocorrer ou peças foram queimadas.	
Há algum obstáculo na grade de entrada e saída de ar da unidade interna e externa?	Isso pode causar um resfriamento ruim.	
O registro é feito para o comprimento da tubulação e a quantidade de carga do refrigerante?	É difícil controlar a quantidade de carga de refrigerante.	

Atenção: após terminar a instalação, confirme se não há vazamento de refrigerante.



Haier

Endereço: Parque Industrial de Haier , Rua Qianwangang, Zona de Desenvolvimento de Eco-Tech, Qingdao
266555, Shandong, P.R.C.

Contactos: TEL +86-532-88936943; FAX +86-532-8893-6999

Site: www.haier.com